

الطبعة الرابعة

دليل الوسائل الإعلانية

YOUR GUIDE FOR ADVERTISING

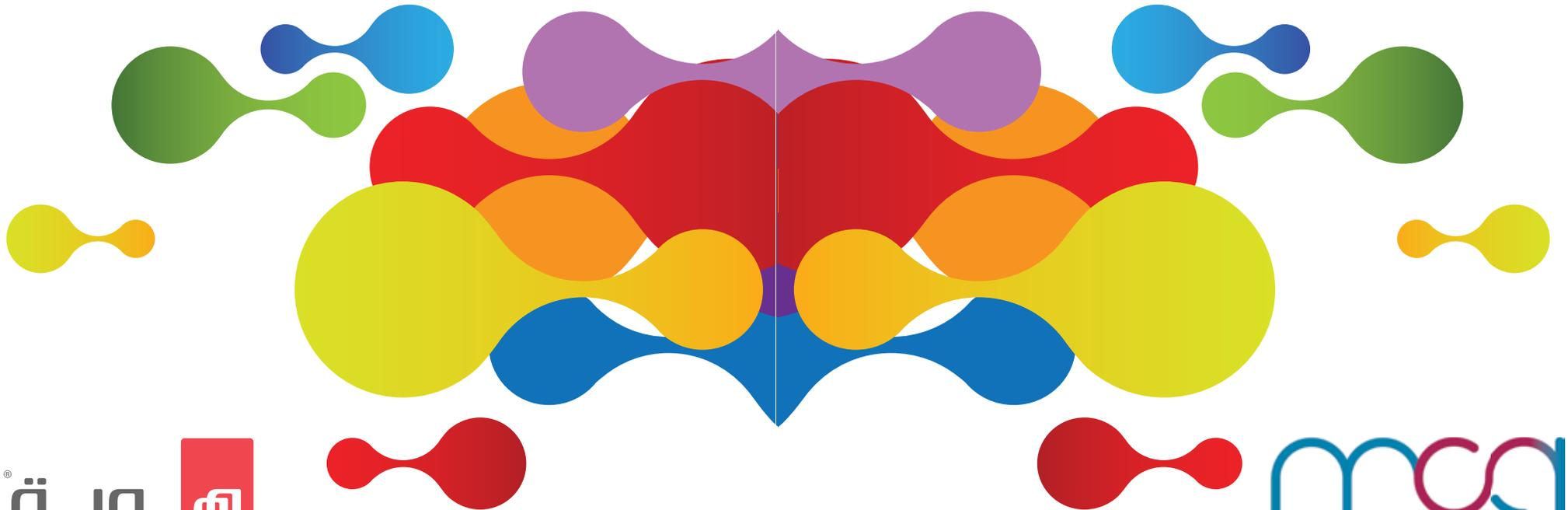

هوية
hawya

mca
جمعية الإستشارات التسويقية
MARKETING CONSULTING ASSOCIATION

ممدوح خلف الشمري

MAMDOUH K. AL SHAMMARI

Introduction

المقدمة

بسم الله الرحمن الرحيم

يتناول هذا الكتاب؛ تفصيلاً مختصراً حول الوسائل الإعلانية الخارجية الأكثر رواجاً في المملكة العربية السعودية، فيما يأتي سليلاً مطوراً للكتاب الأول (دليل الوسائل الإعلانية)؛ والذي تم طرحه في أسواق الكتب الإلكترونية والمطبوعة سابقاً .

ويشرح هذا الكتاب؛ كيفية التعامل مع الوسائل التي قدمها الدليل؛ ومع الوسائل الإعلانية بشكل عام في المملكة العربية السعودية .

ويقرأ هذا الكتاب؛ عمليات البحث، ثم التخطيط لاستراتيجيات التعامل مع الوسائل الإعلانية المتاحة في السوق، فيما يستعرض خطوات العمل لتنفيذ أعمال دعائية وإعلانية باستخدام تلك الوسائل، بالإضافة إلى شروحات بجدول وخرائط ذهنية حول مراحل العمل وما بعدها .

ويتضمن هذا الكتاب؛ الطرق المتبعة للنشر في الوسائل الإعلانية داخل دائرة السوق الإعلاني السعودي وتكاليدها بالأرقام والبيانات، كما يحوي معلومات ضرورية حول متطلبات العمل .

هذا الكتاب الذي بين أيديكم؛ ملخص من تجربتي الميدانية / العملية في مجال الدعاية والإعلان، فضلاً عن القواعد العلمية التي انطلقت منها فكرة سلسلة من الكتب تخدم المهتمين والعاملين في هذا المجال.

تحيتي وتقديري

ممدوح بن خلف الشمري

يوم في حياة الفئة المستهدفة

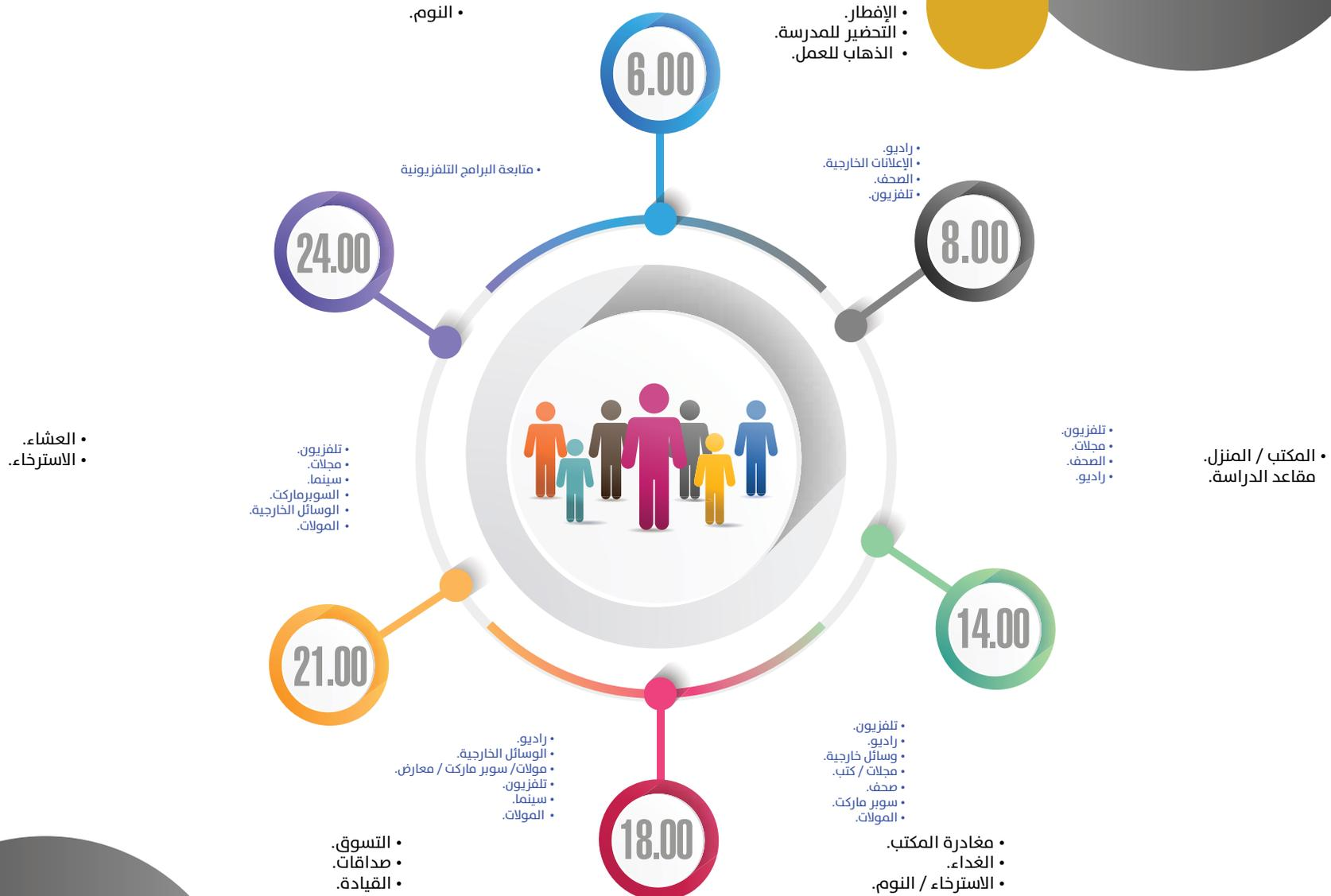

A day in the life
of the target group

bridge — LED

الجسور - إل إي دي



الوسيلة: الجسور LED.

المقاس: مختلفة المقاسات.

نوع المادة: إعلان ثابت.

أماكن التواجد: في المدن الرئيسية، كما توجد في الأماكن التي غالبًا ما تكون مزدحمة.

طريقة الاستئجار: تبدأ من أسبوعين حتى سنة كاملة.

الأسعار: يعتمد السعر على المدينة والشارع الذي تم اختياره. في حال رغبة العميل شبكة في إحدى المدن الرئيسية: فإن الأسعار كما يلي:

- **مدينة جدة:** تتكون الشبكة من 5 أوجه، ولمدة أسبوعين؛ بسعر = 750,000 ريال.
- **مدينة الرياض:** تتكون الشبكة من 15 وجهًا، ولمدة أسبوعين؛ بسعر = 950,000 ريال.

للتنويه: توجد في مدينة الرياض جسور تتجاوز أبعادها 500 متر، ويختلف سعرها عن الجسور الأخرى.

عند التصميم؛ لابد من مراعاة التالي: المسافة بين القارئ واللوحة والارتفاع وحجم اللوحة.

يتم استخدام هذه اللوحات للحملات الإعلانية وللمنتجات؛ من قبَل أغلب الشركات التي ترغب بأن يتعرّف عليها السوق بأسرع وقت ممكن.

bridge — LED

الجسور - إل إي دي

تعليق: تعتبر هذه الوسيلة إحدى الوسائل الإعلانية الخارجية، وتحمل تكنولوجيا متقدمة. وتتميز بوجود (حساسات ذكية) تقوم باحتساب عدد المركبات ومتوسط السرعة للمركبات التي تمر في محيط اللوحة؛ مما يسهّل عملية احتساب العائد الاستثماري للوحة، وبالتالي؛ يمكن لهذه (الحساسات الذكية) تزويد العميل بتقارير حركة المرور في الساعة والأسبوع والشهر.

الفئة المستهدفة: جميع الشرائح.



MEDIA	TOTAL FACES	CITY	DURATION	CIRCUIT / FACE RATE	FACES PER CIRCUIT	RATE CARD COST
OUTDOOR						
LED DIGITAL SIGNAGE 1	2					0
LED DIGITAL SIGNAGE	1	RIYADH	2 WEEKS	950,300	15	0
LED DIGITAL SIGNAGE	1	JEDDAH	2 WEEKS	750,000	5	0
OPERATION CHARGES						0
LED DIGITAL SIGNAGE	2	1 VISUAL				
OUTDOOR RENT	#REF!					#REF!
Download CHARGES						#REF!
TOTAL						#REF!

الهدف من عمل جدول الإكسل: بيان عدد الشركات التي تملك الوسيلة بنفس المدينة، ويمكن المقارنة بين عدد الأوجه لكل شبكة وبين الأسعار ونسبة الخصم الممنوحة للعميل، ومن ثم ربطها حسابيًا من خلال برنامج الإكسل؛ ليتم معرفة عدد الأوجه ونسبة الخصم، والنتائج النهائية للوسيلة، وأيضًا يمكن حذف أو إضافة المدن المختارة بطريقة سهلة وسريعة.

MEZAH

ميزة

الوسيلة: ميزة (شاشات إلكترونية).
المقاس: (3m×4m).
نوع المادة: إعلان ثابت.
طريقة الاستئجار: لمدة أسبوعين، ولكل معلن 10 ثواني.
الأسعار:

الرياض: الشبكة 60 وجهًا، بسعر 680,000 ريال لمدة أسبوعين.
المنطقة الشرقية: الشبكة 30 وجهًا، بسعر 150,000 ريال لمدة أسبوعين.

المميزات النوعية: يتزامن الإعلان في كل الشاشات بنفس اللحظة.
ويمكن وضع أكثر من مادة إعلانية، ويمكن - أيضًا - اختيار وقت نزول الإعلان؛ إذ يمكن وضع إعلان آخر يستهدف الموظفين في الصباح، وإعلان آخر يستهدف الشباب في المساء. وتعتمد نسبة الظهور على عدد المعلنين في الشاشات.
الفئة المستهدفة: مرتادي الطرق.

MEZAH
ميزة

MEZAH

ميزة

MEDIA	TOTAL FACES	CITY	DURATION	CIRCUIT / FACE RATE	FACES PER CIRCUIT	RATE CARD COST
OUTDOOR						
MEZA	0					0
MEZA		RIYADH	2 WEEKS	680,000	60	0
MEZA		DAMMAM	2 WEEKS	150,000	30	
Download CHARGES - MEZA						#REF!
MEZA	#REF!	1 VISUAL				#REF!
OUTDOOR RENT	#REF!					#REF!
Download CHARGES						#REF!
TOTAL						#REF!

الهدف من عمل جدول الإكسل: بيان عدد الشركات التي تملك الوسيلة بنفس المدينة، ويمكن المقارنة بين عدد الأوجه لكل شبكة وبين الأسعار ونسبة الخصم الممنوحة للعميل، ومن ثم ربطها حسابيًا من خلال برنامج الإكسل؛ ليتم معرفة عدد الأوجه ونسبة الخصم، والنتائج النهائية للوسيلة، وأيضاً يمكن حذف أو إضافة المدن المختارة بطريقة سهلة وسريعة.

MEZAH

ميزة

Digital Megacom

ميكا كوم ديجيتال

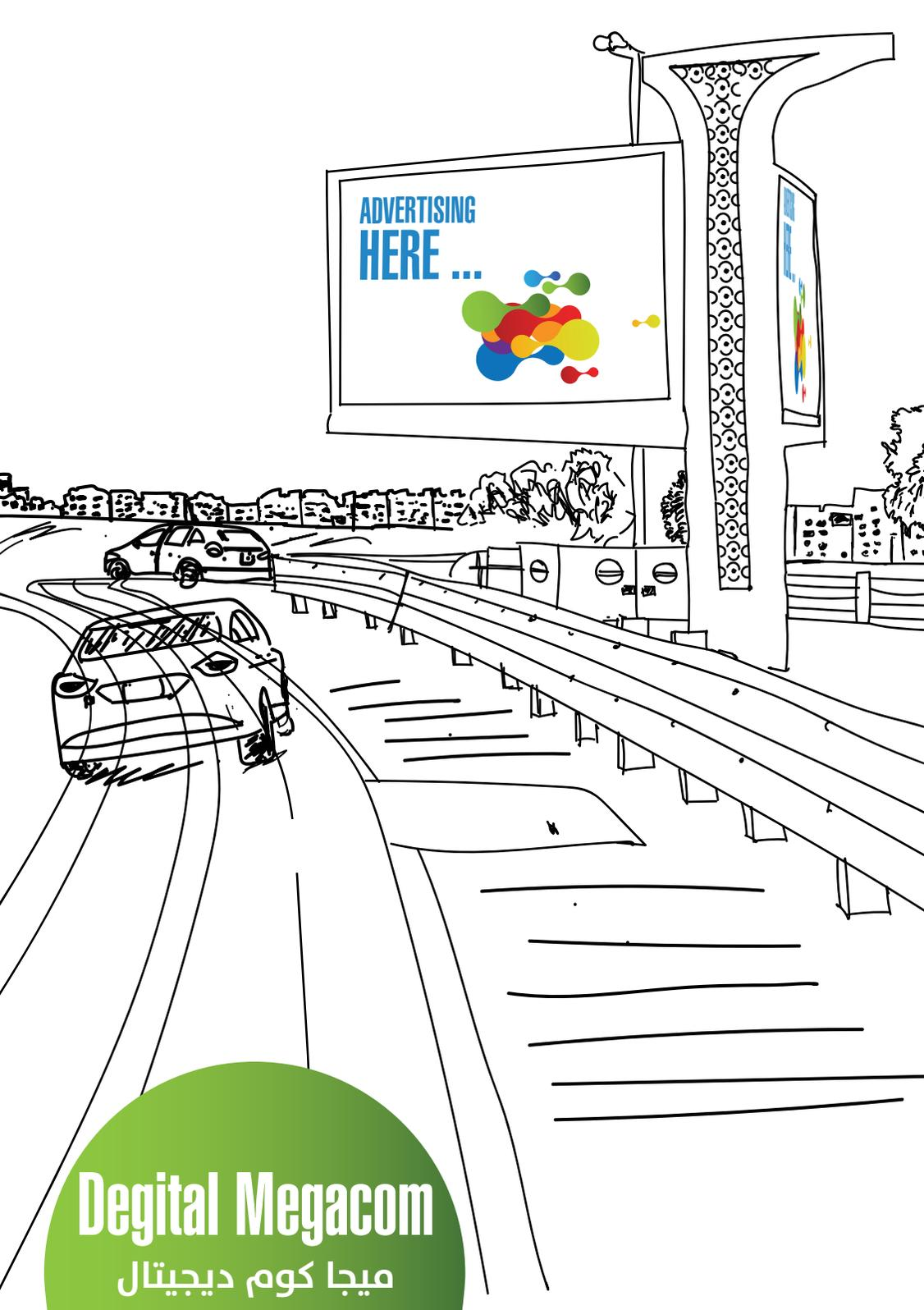

Digital Megacom

ميكا كوم ديجيتال

الوسيلة: ميكا كوم.

نوع المادة: فلكس - بنر - ورق.

المقاس: (3m×4m).

أماكن التواجد: عند إشارات المرور، وعلى جانبي الطرق السريعة، وبعض مداخل الأحياء.

استخداماتها: يتم استخدام هذه اللوحات من قبل أغلب الشركات للحملات الإعلانية السريعة، بالإضافة إلى المنتجات التي يرغب المعلن أن يتعرف السوق عليها بسرعة.

طريقة الاستئجار: يتم استئجارها غالبًا لمدة أسبوعين.

الأسعار: تختلف من مدينة إلى أخرى، وتعتمد على عدد الشبكات المُستأجرة.

كل شبكة تمتلك 60 وجهًا إعلانيًا؛ وبالتالي لا بد أن يؤخذ في الاعتبار عدد سكان كل مدينة يتم الإعلان فيها.

مثلاً: في مدينة الرياض يُفضل استئجار ثلاث أو أربع شبكات، بينما في مدينة الدمام يكفي استئجار شبكتين لإيصال الرسالة الإعلانية قياسًا إلى التعداد السكاني بين كل من المدينتين.

المدينة	عدد الأوجه	المدة	سعر الشبكة
الرياض	60	أسبوعين	720,000 ريال
جدة	60	أسبوعين	660,000 ريال
المنطقة الشرقية	60	أسبوعين	360,000 ريال
عرعر	20	أسبوعين	87,000 ريال

• هناك خصومات بنسب معينة؛ اعتمادًا على نوعية التفاوض وبنود الاتفاق، بالإضافة إلى العلاقة بين المعلن وصاحب الوسيلة الإعلانية أو وكيلها.

Digital Megacom

ميكا كوم ديجيتال

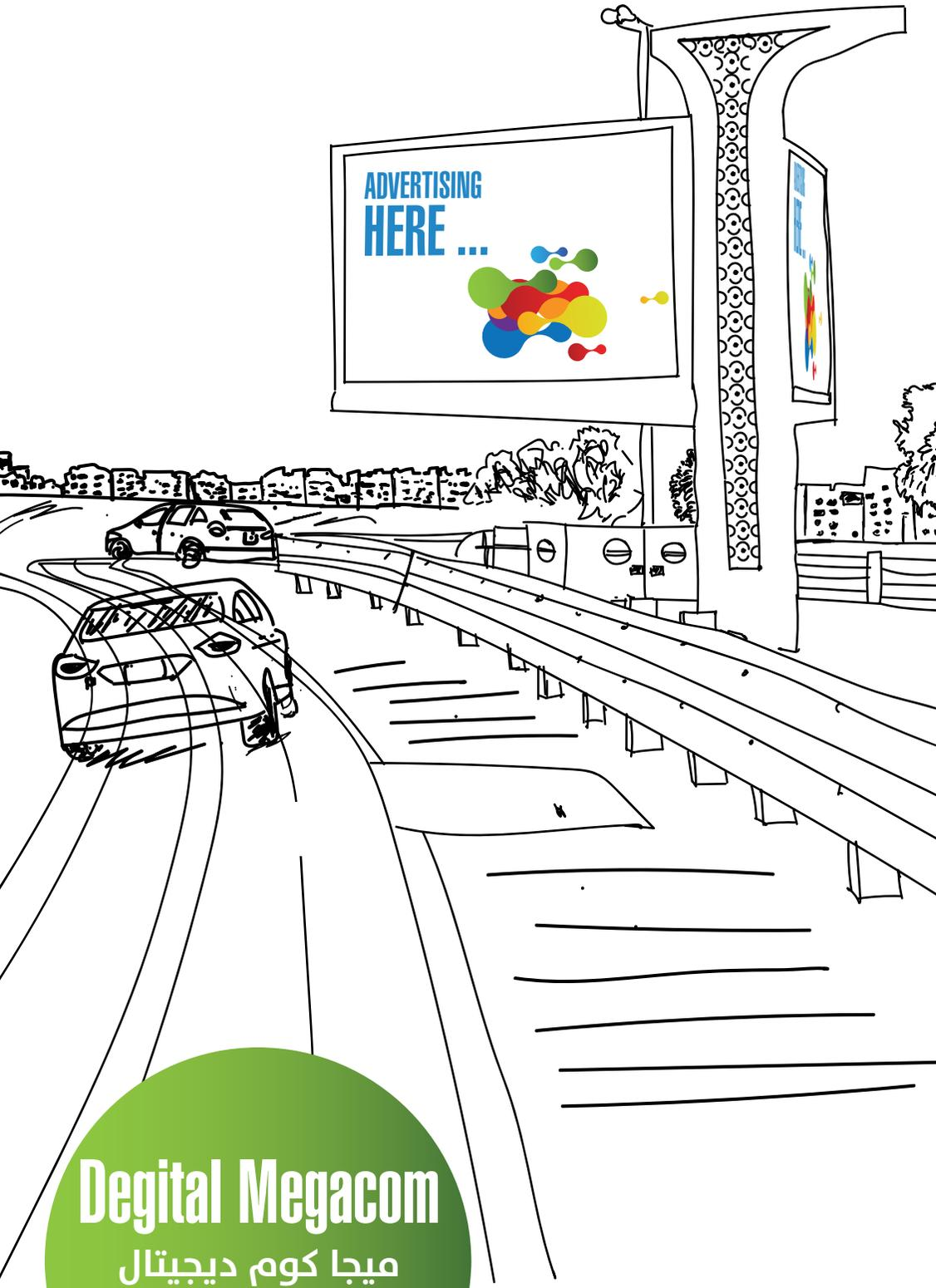

Digital Megacom

ميكا كوم ديجيتال

الطباعة: قد يكون هناك تكلفة للطباعة لا يتم حسابها ضمن تكلفة الإيجار، ويعتمد ذلك على سياسة الشركة المالكة للوسيلة الإعلانية. وغالبًا ما تكون تكلفة الوجه الإعلاني الواحد 700 ريال.

تصميم اللوحة الإعلانية: بحكم تواجد هذه الوسيلة على الطرق واستهدافها لسائقي السيارات في الغالب؛ فلا بد من استخدام أقل قدر ممكن من الكلمات، والاعتماد على الصور التي توضح الفكرة والرسالة المرجو توصيلها للقارئ بأسرع وقت ممكن.

نبذة: تعتبر واحدة من الوسائل الإعلانية الأكبر تكلفةً في المملكة. ويتم تسليم الرسالة الإعلانية والتصميم قبل أسبوع من موعد الإعلان والحملة المحددة؛ كي تتم عملية طباعة وتركيب اللوحة.

المالك الرئيسي للمواقع: تعود ملكيتها لأمانات المناطق؛ والتي تقوم بطرح مزايدة على المواقع، ويتم إرساء المزايدة على الشركة التي تطرح أعلى سعر، ومن ثم يتم تأجيرها لمدة تتراوح من 3 - 5 سنوات.

الفئة المستهدفة: جميع الشرائح.

MEDIA	TOTAL FACES	CITY	DURATION	CIRCUIT / FACE RATE	FACES PER CIRCUIT	RATE CARD COST
OUTDOOR						
MEGACOM 1	0					0
MEGACOM		DAMMAM / KHOBAR	2 WEEKS	360,000	60	0
MEGACOM		IHSA	2 WEEKS	50,000	20	0
MEGACOM		MADINAH	2 WEEKS	87,000	20	0
MEGACOM		MAKKAH	2 WEEKS	158,000	40	0
MEGACOM		QASSIM	2 WEEKS	87,000	20	0
MEGACOM		TAIF	2 WEEKS	62,000	20	0
MEGACOM		TABUK	2 WEEKS	97,000	20	0
MEGACOM		ABHA	2 WEEKS	43,500	10	0
MEGACOM		ABU ARISH	2 WEEKS	31,000	10	0
MEGACOM		AL KHARJ	2 WEEKS	30,000	20	0
MEGACOM		ARAR	2 WEEKS	50,000	20	0
MEGACOM		BAHA	2 WEEKS	31,000	10	0
MEGACOM		BISHA (OTHER CITIES)	2 WEEKS	39,500	10	0
MEGACOM		DAWADMI	2 WEEKS	31,000	10	0
MEGACOM		HAIL	2 WEEKS	31,000	10	0
MEGACOM		JIZAN	2 WEEKS	43,500	10	0
MEGACOM		MAHAEL ASEER	2 WEEKS	31,000	10	0
MEGACOM		MAJMAH	2 WEEKS	31,000	10	0
MEGACOM		NAJLAN	2 WEEKS	50,000	20	0

الهدف من عمل جدول الإكسل: بيان عدد الشركات التي تملك الوسيلة بنفس المدينة، ويمكن المقارنة بين عدد الأوجه لكل شبكة وبين الأسعار ونسبة الخصم الممنوحة للعميل، ومن ثم ربطها حسابياً من خلال برنامج الإكسل؛ ليتم معرفة عدد الأوجه ونسبة الخصم، والنتائج النهائية للوسيلة، وأيضاً يمكن حذف أو إضافة المدن المختارة بطريقة سهلة وسريعة.

Megacom

ميچاكوم واجهة روشن البحرية



الوسيلة: الميچاكوم (واجهة روشن البحرية).

الموقع الجغرافي: مدينة جدة.

المقاس: 3 × 4 متر.

النوع: ديجيتال.

الموقع المكاني: على امتداد كورنيش جدة (واجهة روشن البحرية).

حجم الشبكة: 22 وجهًا اعلانيًا.

فترة التأجير الزمنية: أسبوعين.

ثمن التأجير للفترة الواحدة: 100,000 ريال للشبكة الواحدة.

المميزات النوعية:

1. مساحة الانتشار كبيرة جدًا حيث تتواجد على امتداد الواجهة .
2. إمكانية نشر التفاصيل الدقيقة للإعلان وذلك لقصر المسافة بين اللوحات وعين المشاهد .
3. زيادة مساحة النشر في اللوحة الاعلانية .

Megacom

ميچاكوم واجهة روشن البحرية

MEDIA	TOTAL FACES	CITY	DURATION	CIRCUIT / FACE RATE	FACES PER CIRCUIT	RATE CARD COST
OUTDOOR						
Megacom	1					100,000
Megacom	22	Riyadh	2 Weeeks	100,000	22	100,000
Download CHARGES - Megacom						8,000
Megacom	22	1 VISUAL				8,000
TOTAL						108,000

الهدف من عمل جدول الإكسل: بيان عدد الشركات التي تملك الوسيلة بنفس المدينة، ويمكن المقارنة بين عدد الأوجه لكل شبكة وبين الأسعار ونسبة الخصم الممنوحة للعميل، ومن ثم ربطها حسابياً من خلال برنامج الإكسل؛ ليتم معرفة عدد الأوجه ونسبة الخصم، والنتائج النهائية للوسيلة، وأيضاً يمكن حذف أو إضافة المدن المختارة بطريقة سهلة وسريعة.

Digital Mega

ديجتال ميغا



- الوسيلة: ديجيتال ميغا.
نوع المادة: فيديو.
المقاس: 3m x 4 m.
أماكن التواجد: عند الإشارات المرورية، والتقاطعات الرئيسية.
استخداماتها:
- 1- تنفيذ الحملات الإعلانية.
 - 2- تسويق الشعارات والمنتجات.
طريقة التعاقد: تؤجر هذه الوسيلة لمدة أسبوعين بسعر 720,000 ريال سعودي لكل 60 وجه إعلاني لكل شبكة.
- المميزات النوعية:
- 1- إمكانية تزامن الإعلان مع كل الشاشات في نفس الوقت.
 - 2- تعتمد التكاليف المالية على طبيعة التفاوض بين طرفي العقد، وبنود الاتفاق، بالإضافة إلى العلاقة بين كل من المعلن وصاحب الوسيلة الإعلانية أو وكيلها.
 - 3- إمكانية اختيار أوقات الترويج الإعلاني للحملة أو المنتجات.. فعلى سبيل المثال: يمكن تخصيص إعلان صباحي يستهدف أصحاب العمل الصباحي من موظفين وغيرهم، بينما يخص إعلان مسائي يستهدف مرتادي الطرق مساءً خاصة فئة الشباب.
 - 4- إمكانية نشر أكثر من مادة إعلانية في الدورة الإعلانية الواحدة.

MEDIA	TOTAL FACES	CITY	DURATION	CIRCUIT / FACE RATE	FACES PER CIRCUIT	RATE CARD COST
OUTDOOR						
Digital Mega	0					0
Digital Mega		RIYADH	2 WEEKS	720,000	60	0
Download CHARGES - Digital Mega						#REF!
Digital Mega	#REF!	1 VISUAL				#REF!
OUTDOOR RENT	#REF!					#REF!
Download CHARGES						#REF!
TOTAL						#REF!

الهدف من عمل جدول الإكسل: بيان عدد الشركات التي تملك الوسيلة بنفس المدينة، ويمكن المقارنة بين عدد الأوجه لكل شبكة وبين الأسعار ونسبة الخصم الممنوحة للعميل، ومن ثم ربطها حسابياً من خلال برنامج الإكسل؛ ليتم معرفة عدد الأوجه ونسبة الخصم، والنتائج النهائية للوسيلة، وأيضا يمكن حذف أو إضافة المدن المختارة بطريقة سهلة وسريعة.

Scroller

بيزاء

الوسيلة: بيزاء.

المقاس: (3m×4m).

نوع المادة: فليكس.

أماكن التواجد: عند إشارات المرور.

طريقة الاستئجار: يتم استئجارها لمدة أسبوعين، وتتواجد هذه اللوحات في المدينة المنورة.

الأسعار: حسب عدد الشبكات المستأجرة، إذ أنه لكل شبكة 40 وجهًا إعلانيًا بسعر 80,000 ريال.

الطباعة: 670 ريالاً لكل وجه إعلاني.

التصميم: يفترض اختصار عدد الكلمات قدر المستطاع، حيث يصعب على من يقود السيارة أن يقرأ كل ما كُتِبَ في اللوحة، وبذلك لابد من انتقاء صور توضيحية أو كلمات قليلة جدًا؛ تمكّن قارئ اللوحة من استيعاب المحتوى الإعلاني.

استخداماتها: يُستخدم أغلب المعلنين هذه الوسيلة للحملات الإعلانية السريعة، بالإضافة إلى الإعلان عن المنتجات التي يرغب المعلن أن يتعرف السوق عليها بسرعة.

نبذة: لابد من تسليم الرسالة الإعلانية قبل أسبوع من بدء الحملة، كي تتم عمليتي الطباعة والتكيب. ويوجد في كل وجه أربعة معلنين، حيث يظهر كل معلن لمدة 20 ثانية.

المالك الرئيسي للمواقع: أمانات المناطق، وتتم المزايدة على المواقع، وتعتمد المزايدة لمن يقدم أعلى سعرًا، وبذلك يتم تأجيرها لمدة تتراوح بين 3 - 5 سنوات.

الفئة المستهدفة: جميع الشرائح.

Scroller

بيزاء

Scroller

بيزاء

MEDIA	TOTAL FACES	CITY	DURATION	CIRCUIT / FACE RATE	FACES PER CIRCUIT	RATE CARD COST
OUTDOOR						
Scroller BEZA 1	0					0
Scroller BEZA		Medina	2 WEEKS	80,000	40	0
PRINTING CHARGES - BEZA						0
Scroller BEZA 1	0	1 VISUAL				0
OUTDOOR RENT	#REF!					#REF!
TOTAL						#REF!

الهدف من عمل جدول الإكسل: بيان عدد الشركات التي تملك الوسيلة بنفس المدينة، ويمكن المقارنة بين عدد الأوجه لكل شبكة وبين الأسعار ونسبة الخصم الممنوحة للعميل، ومن ثم ربطها حسابياً من خلال برنامج الإكسل؛ ليتم معرفة عدد الأوجه ونسبة الخصم، والنتائج النهائية للوسيلة، وأيضاً يمكن حذف أو إضافة المدن المختارة بطريقة سهلة وسريعة.

Sky Mupi

سكاي موبي

الوسيلة: سكاي موبي.

المقاس: (3m×2m).

نوع المادة: بنر فليكس.

الإضاءة: مخفية.

أماكن التواجد: تتواجد حالياً في مدينة الرياض فقط؛ على طريق الأمير محمد بن عبدالعزيز (التحلية).

طريقة الاستئجار: يتم استئجارها لمدة أسبوعين، ولكل وجه 4 مُعلنين.

الأسعار: 280,000 ريال، للشبكة الواحدة وبواقع 40 وجه إعلاني، وتكلف طباعة الوجه الواحد 480 ريالاً.

التصميم: يؤخذ في عين الاعتبار أنها قريبة من عين القارئ.

استخداماتها: تستخدم هذه اللوحات للحملات الإعلانية السريعة، وللمنتجات التي ترغب بأن يتعرّف عليها السوق بسرعة.

المالك الرئيسي للمواقع: تعود ملكيتها لأمانات المناطق؛ والتي تقوم بطرح مزايده على المواقع، ويتم إرساء المزايده على الشركة التي

تطرح أعلى سعراً، ومن ثم يتم تأجيرها لمدة تتراوح من 3 - 5 سنوات.
الفئة المستهدفة: الشباب بالدرجة الأولى.

Sky Mupi
سكاي موبي

MEDIA	TOTAL FACES	CITY	DURATION	CIRCUIT / FACE RATE	FACES PER CIRCUIT	RATE CARD COST
OUTDOOR						
SKY MUPIS 1	0					0
SKY MUPIS		RIYADH	2 WEEKS	280,000	40	0
PRINTING CHARGES - SKY MUPIS						0
SKY MUPIS 1	0					0
OUTDOOR RENT	#REF!					#REF!
PRINTING CHARGES						#REF!
TOTAL						#REF!

الهدف من عمل جدول الإكسل: بيان عدد الشركات التي تملك الوسيلة بنفس المدينة، ويمكن المقارنة بين عدد الأوجه لكل شبكة وبين الأسعار ونسبة الخصم الممنوحة للعميل، ومن ثم ربطها حسابياً من خلال برنامج الإكسل؛ ليتم معرفة عدد الأوجه ونسبة الخصم، والنتائج النهائية للوسيلة، وأيضا يمكن حذف أو إضافة المدن المختارة بطريقة سهلة وسريعة.

Super Megacom

سوبر ميغا

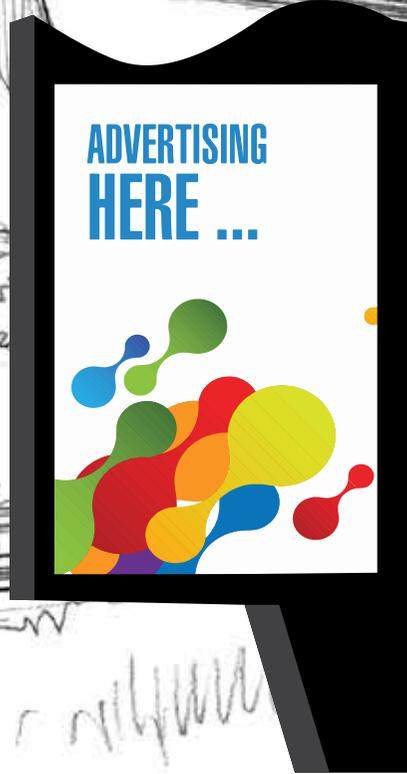

الوسيلة: سوبر ميغا.

المقاس: (7m×5m).

نوع المادة: فيديو.

أماكن التواجد: تتواجد حالياً في كل من جدة وخميس مشيط.

طريقة الاستئجار: يتم استئجارها حسب رغبة العميل؛ من أسبوعين حتى سنة كاملة.

الأسعار: السعر لمدة سنة 800,000 ريالاً، ويعتمد على المفاوضات مع مالك الوسيلة أو الوكيل .

في جدة يمكن استئجارها لمدة أسبوعين لعدد 20 وجه بسعر 350,000 ريال.

في خميس مشيط يمكن استئجارها لمدة أسبوعين للوجه الواحد بسعر 8,250 ريالاً.

التصميم: يؤخذ في عين الاعتبار أنها قريبة من القارئ.

استخداماتها: تستخدم هذه اللوحات من قِبَل أغلب الشركات في الحملات الإعلانية السريعة، بالإضافة إلى المنتجات التي يُهدَف إلى تعريف السوق عليها بوقت قياسي وسريع.

نبذة: تتميز هذه الوسيلة بالحجم الكبير للوحة نسبياً، الأمر الذي يجعلها ظاهرةً بوضوح حتى عن بعد.

المالك الرئيسي للمواقع: تعود ملكيتها لأمانات المناطق؛ والتي تقوم بطرح مزايدة على المواقع، ويتم إرساء المزايدة على الشركة التي تطرح أعلى سعراً؛ ومن ثم يتم تأجيرها لمدة تتراوح بين 3 - 5 سنوات.

الفئة المستهدفة: جميع الشرائح.

Super
Megacom
سوبر ميغا

MEDIA	TOTAL FACES	CITY	DURATION	CIRCUIT / FACE RATE	FACES PER CIRCUIT	RATE CARD COST
OUTDOOR						
SUPERMEGA 1	0					0
SUPERMEGA		KHAMIS MUSHAET	2 WEEKS	8,250	1	0
SUPERMEGA		Jaddah	2 WEEKS	350,000	20	0
Download Charges						0
SUPERMEGA	0	1 VISUAL				0
TOTAL						#REF!

الهدف من عمل جدول الإكسل: بيان عدد الشركات التي تملك الوسيلة بنفس المدينة، ويمكن المقارنة بين عدد الأوجه لكل شبكة وبين الأسعار ونسبة الخصم الممنوحة للعميل، ومن ثم ربطها حسابياً من خلال برنامج الإكسل؛ ليتم معرفة عدد الأوجه ونسبة الخصم، والنتائج النهائية للوسيلة، وأيضاً يمكن حذف أو إضافة المدن المختارة بطريقة سهلة وسريعة.

The Guide Tahlia

شاشات التحلية



The Guide Tahlia
شاشات التحلية

الوسيلة: شاشات التحلية.

المقاس: 3 × 2 متر.

نوع المادة: فيديو.

مدة الفيديو: 10 ثوانٍ.

أماكن تواجدها: في مدينة الرياض فقط.

طريقة الاستئجار: يتم الاستئجار لمدة أسبوعين وتعتمد على عدد

الشبكات، حيث تحتوي كل شبكة 40 وجهًا إعلانيًا، وتتواجد في طريق

الأمير محمد بن عبد العزيز (التحلية).

الأسعار: لعدد 40 وجه إعلاني بسعر (280,000) ريال.

التكلفة التشغيلية: 290 ريالاً لكل شاشة.

استخدامها: تستخدم أغلب الشركات هذه اللوحات للحملات الإعلانية

السريعة وللمنتجات التي ترغب بأن يتعرف عليها السوق بسرعة، فيما

تستهدف رواد طريق الأمير محمد بن عبد العزيز (التحلية) فقط.

الفئة المستهدفة: الشباب.

The Guide Tahlia

شاشات التحلية

MEDIA	TOTAL FACES	CITY	DURATION	CIRCUIT / FACE RATE	FACES PER CIRCUIT	RATE CARD COST
OUTDOOR						
The Guide Tahlia	0					0
The Guide Tahlia		RIYADH	2 WEEKS	280,000	40	0
Download charge						11,6000
TOTAL						#REF!

الهدف من عمل جدول الإكسل: بيان عدد الشركات التي تملك الوسيلة بنفس المدينة، ويمكن المقارنة بين عدد الأوجه لكل شبكة وبين الأسعار ونسبة الخصم الممنوحة للعميل، ومن ثم ربطها حسابياً من خلال برنامج الإكسل؛ ليتم معرفة عدد الأوجه ونسبة الخصم، والنتائج النهائية للوسيلة، وأيضا يمكن حذف أو إضافة المدن المختارة بطريقة سهلة وسريعة.

Digital Mupi

ديجيتال موبي

الوسيلة: ديجيتال موبي.

اسم الوسيلة: موبي الشوارع.

نوع المادة: فيديو.

المقاس: 1.2m x 1.8m.

أماكن التواجد: في بعض مدن المملكة، عند الإشارات المرورية وبعض مداخل الأحياء.

استخداماتها:

1 - تنفيذ الحملات الإعلانية السريعة.

2 - تسويق المنتجات التي تتطلب التعريف القياسي والسريع.

الأسعار:

تؤجر في مدينة الرياض بسعر 85,000 ريال سعودي لكل 40 وجه إعلاني للشبكة.

تؤجر في مدينة جدة بسعر 350,000 ريال سعودي لكل 100 وجه إعلاني للشبكة.

تؤجر في مدينة الدمام بسعر 70,000 ريال سعودي لكل 60 وجه إعلاني للشبكة.

المميزات النوعية:

1 - في مدينة الرياض؛ يفضل استئجار (8 - 10) شبكات لكل حملة أو إعلان لمنتج؛ وذلك بهدف تحقيق أفضل درجة من الانتشار في المدينة.

2 - تعتمد التكاليف المالية على طبيعة التفاوض وبنود الاتفاق، بالإضافة إلى العلاقة بين كل من المعلن وبين صاحب الوسيلة الإعلانية أو وكيلها.

3 - إمكانية اختيار أوقات الترويج الإعلاني للحملة أو للمنتجات .. فعلى سبيل المثال؛ يمكن تخصيص إعلان صباحي يستهدف أصحاب العمل الصباحي من موظفين وغيرهم، بينما يخص إعلان مسائي يستهدف مرتادي الطرق مساءً خاصة فئة الشباب.

Digital Mupi
ديجيتال موبي

MEDIA	TOTAL FACES	CITY	DURATION	CIRCUIT / FACE RATE	FACES PER CIRCUIT	RATE CARD COST
OUTDOOR						
Digital Mupi	0					0
Digital Mupi		RIYADH	2 WEEKS	85,000	40	0
Download CHARGES - Digital Mupi						#REF!
TOTAL						#REF!

الهدف من عمل جدول الإكسل: بيان عدد الشركات التي تملك الوسيلة بنفس المدينة، ويمكن المقارنة بين عدد الأوجه لكل شبكة وبين الأسعار ونسبة الخصم الممنوحة للعميل، ومن ثم ربطها حسابياً من خلال برنامج الإكسل؛ ليتم معرفة عدد الأوجه ونسبة الخصم، والنتائج النهائية للوسيلة، وأيضاً يمكن حذف أو إضافة المدن المختارة بطريقة سهلة وسريعة.

Street Mupi

موبي الشوارع



Street Mupi
موبي الشوارع

الوسيلة: موبي الشوارع.

نوع المادة: سلك سكرين.

المقاس: (1.8m×1.2m).

تتواجد عند إشارات المرور وبعض مداخل الأحياء.

استخداماتها: يتم استخدام هذه اللوحات من قِبَل أغلب الشركات في الحملات الإعلانية السريعة، بالإضافة إلى الإعلان عن المنتجات التي يرغب المعلن أن يتعرّف السوق عليها بسرعة.

طريقة الاستئجار: يتم استئجارها لمدة أسبوعين.

الأسعار: تختلف من مدينة إلى أخرى، وتعتمد على عدد الشبكات المُستأجرة.

كل شبكة تمتلك 40 وجه إعلاني؛ وبالتالي لا بد أن يؤخذ في الاعتبار عدد سكان كل مدينة يتم الإعلان فيها.

مثلاً: في مدينة الرياض يُفضّل استئجار ثمان إلى عشر شبكات، بينما في مدينة الدمام يكفي استئجار خمس شبكات لتوصيل الرسالة الإعلانية نظراً لاختلاف التعداد السكاني بين المدينتين.

المدينة	عدد الأوجه	المدة	سعر الشبكة
الرياض	60	أسبوعين	85,000 ريال
المنطقة الشرقية	60	أسبوعين	70,000 ريال
أبها	20	أسبوعين	30,000 - 22,000 ريال
الجبيل	20	أسبوعين	30,000 ريال
جازان	20	أسبوعين	20,000 ريال

Street Mupi

موبي الشوارع

• هناك خصومات بنسب معينة اعتماداً على نوعية التفاوض والاتفاق، بالإضافة إلى العلاقة بين كل من المعلن وبين صاحب الوسيلة الإعلانية أو وكيلها.

الطباعة: قد يكون هناك تكلفة للطباعة لا يتم احتسابها ضمن تكلفة الإيجار، ويعتمد ذلك على سياسة الشركة مالكة الوسيلة الإعلانية. تكلفة الوجه الواحد 200 ريال.

تصميم اللوحة الإعلانية: يعتمد التصميم على مدى قرب هذه الوسيلة الإعلانية من القارئ، وكذلك على حسب تواجدها عند إشارات المرور، ويمكن إدراج كلمات كثيرة في التصميم النهائي على خلاف أغلب الوسائل؛ وذلك لتوفير الوقت لقراءتها عند التوقف للإشارة الحمراء. نبذة: تكون هذه الوسائل على مقربة من إشارة المرور؛ وبالتالي يسهل مشاهدتها وقراءتها لقائدي وركاب السيارات الأقرب من الإشارة المرورية (أول 5 أو 6 سيارات تقريباً). ويلاحظ أنه يتم تسليم الرسالة الإعلانية والتصميم قبل أسبوع من موعد الإعلان والحملة المحددة، ليتم طباعة وتركيب اللوحة.

المالك الرئيسي: تعود ملكيتها لأمانات المناطق؛ والتي تقوم بطرح مزايده على المواقع، ويتم إرساء المزايده على الشركة التي تطرح أعلى سعراً؛ ومن ثم يتم تأجيرها لمدة تتراوح من 3 - 5 سنوات. الفئة المستهدفة: جميع الشرائح.

Street Mupi
موبي الشوارع

Street Mupi

موبي الشوارع

MEDIA	TOTAL FACES	CITY	DURATION	CIRCUIT / FACE RATE	FACES PER CIRCUIT	RATE CARD COST
OUTDOOR						
MUPIS 1	0					0
MUPIS		RIYADH	2 WEEKS	85,000	40	0
MUPIS		DAMMAM	2 WEEKS	70,000	40	0
MUPIS		MAKKAH	2 WEEKS	50,000	40	0
MUPIS		MADINAH	2 WEEKS	50,000	40	0
MUPIS		QASSIM (BURAIDA / ONEIZA)	2 WEEKS	50,000	40	0
MUPIS		TAIF	2 WEEKS	22,000	20	0
MUPIS		ABHA	2 WEEKS	30,000	20	0
MUPIS		NAJRAN	2 WEEKS	22,000	20	0
MUPIS		KHAMIS MUSHAET	2 WEEKS	22,000	20	0
MUPIS		JIZAN	2 WEEKS	30,000	20	0
MUPIS		ARAR	2 WEEKS	22,000	20	0
MUPIS		BAHA	2 WEEKS	22,000	20	0
MUPIS		QATIF	2 WEEKS	22,000	20	0
MUPIS		YANBOU	2 WEEKS	22,000	20	0
MUPIS		IHSA	2 WEEKS	22,000	20	0
MUPIS		TABUK	2 WEEKS	30,000	20	0
MUPIS		HAIL	2 WEEKS	30,000	20	0
STREET MUPIS 2	0					0
STREET MUPIS		BAHA	2 WEEKS	30,000	20	0

الهدف من عمل جدول الإكسل: بيان عدد الشركات التي تملك الوسيلة بنفس المدينة، ويمكن المقارنة بين عدد الأوجه لكل شبكة وبين الأسعار ونسبة الخصم الممنوحة للعميل، ومن ثم ربطها حسابيًا من خلال برنامج الإكسل؛ ليتم معرفة عدد الأوجه ونسبة الخصم، والنتائج النهائية للوسيلة، وأيضا يمكن حذف أو إضافة المدن المختارة بطريقة سهلة وسريعة.

Green Mupi

الموبي الخضراء

الوسيلة: الموبي الخضراء.
المقاس: (1.8m×1.2m).
نوع المادة: سلك سكرين.
أماكن التواجد: حاليًا في الرياض فقط، عند الحدائق العامة وبعض
مداخل الأحياء.
طريقة الاستئجار: يتم استئجارها لمدة أسبوعين.
الأسعار: تعتمد على عدد الشبكات المُستأجرة. كل شبكة تمتلك 40 وجهًا
إعلاني؛ وبالتالي لا بد أن يؤخذ في الاعتبار عدد السكان.
سعر الشبكة: (40 وجهًا) في مدينة الرياض بـ 40,000 ريال لمدة
أسبوعين.
الطباعة: قد يكون هناك تكلفة للطباعة لا يتم حسابها ضمن تكلفة
الإيجار، ويعتمد ذلك على سياسة الشركة مالكة الوسيلة الإعلانية.
(100ريال لكل وجه طباعة).
التصميم: هذه الوسيلة قريبة من القارئ لتواجدها على الأرصفة
والممرات؛ مما يجعل مدة القراءة فيها طويلة، لذلك يمكن إدراج
كلمات كثيرة في التصميم.
استخداماتها: يتم استخدام هذه اللوحات من قِبَل أغلب الشركات في
الحملات الإعلانية السريعة، بالإضافة إلى الإعلان عن المنتج الذي يرغب
المُعلن أن يتعرّف السوق عليها بسرعة.
المالك الرئيسي للمواقع: تعود ملكيتها لأمانات المناطق، والتي تقوم
بطرح مزايدة على المواقع، ويتم إرساء المزايدة على الشركة التي
تطرح أعلى سعرًا؛ ومن ثم يتم تأجيرها لمدة تتراوح من 3 - 5 سنوات.
الفئة المستهدفة: جميع الشرائح.

Green Mupi
الموبي الخضراء

MEDIA	TOTAL FACES	CITY	DURATION	CIRCUIT / FACE RATE	FACES PER CIRCUIT	RATE CARD COST
OUTDOOR						
Green Mupi 1	0					0
Green Mupi		RIYADH	2 WEEKS	40,000	40	0
PRODUCTION CHARGES						0
Green Mupi		1 VISUAL				0
TOTAL						#REF!

الهدف من عمل جدول الإكسل: بيان عدد الشركات التي تملك الوسيلة بنفس المدينة، ويمكن المقارنة بين عدد الأوجه لكل شبكة وبين الأسعار ونسبة الخصم الممنوحة للعميل، ومن ثم ربطها حسابياً من خلال برنامج الإكسل؛ ليتم معرفة عدد الأوجه ونسبة الخصم، والنتائج النهائية للوسيلة، وأيضا يمكن حذف أو إضافة المدن المختارة بطريقة سهلة وسريعة.

Beach Mupi

موبي الشواطئ

الوسيلة: موبي الشواطئ.

المقاس: (1.8m×1.2m).

نوع المادة: بئر أو ورق.

أماكن التواجد: في مدينة جدة والمنطقة الشرقية.

طريقة الاستئجار: يتم استئجارها لمدة أسبوعين، وتعتمد على الشبكات بإجمالي 40 وجهًا إعلانيًا للشبكة موزعة على مجموعة من مجمعات تجارية.

الأسعار: 45,000 ريال للشبكة الواحدة.

الطباعة: 250 ريالاً للوجه الواحد.

التصميم: هذه الوسيلة قريبة من القارئ لتواجدها على الشاطئ الأمر الذي يجعل وقت القراءة طويلاً، لذلك يمكن إدراج كلمات كثيرة في التصميم.

استخداماتها: يتم استخدام هذه اللوحات من قبل أغلب الشركات في الحملات الإعلانية السريعة، بالإضافة إلى المنتجات التي يرغب المعلن أن يتعرف السوق عليها بسرعة.

المالك الرئيسي للمواقع: شركة خاصة تملك تصريحًا من إدارات المنتجات بوضع اللوحات الإعلانية ضمن عقود تجارية (إعلانية).
الفئة المستهدفة: رواد وزوار المنتجعات البحرية.



Beach Mupi

موبي الشواطئ

MEDIA	TOTAL FACES	CITY	DURATION	CIRCUIT / FACE RATE	FACES PER CIRCUIT	RATE CARD COST
OUTDOOR						
Beach Mupi 1	0					0
Beach Mupi		JEDDAH	2 WEEKS	45,000	40	
Beach Mupi		SHARQYAH	2 WEEKS	45,000	40	
PRODUCTION CHARGES - Beach Mupi						#REF!
Beach Mupi	#REF!	1 VISUAL				#REF!
TOTAL						#REF!

الهدف من عمل جدول الإكسل: بيان عدد الشركات التي تملك الوسيلة بنفس المدينة، ويمكن المقارنة بين عدد الأوجه لكل شبكة وبين الأسعار ونسبة الخصم الممنوحة للعميل، ومن ثم ربطها حسابيًا من خلال برنامج الإكسل؛ ليتم معرفة عدد الأوجه ونسبة الخصم، والنتائج النهائية للوسيلة، وأيضا يمكن حذف أو إضافة المدن المختارة بطريقة سهلة وسريعة.

Compounds Mupi

موبي المجمعات السكنية

الوسيلة: موبي المجمعات السكنية.

المقاس: (1.8m×1.2m).

نوع المادة: بتر أو ورق.

أماكن التواجد: في المجمعات السكنية الخاصة.

طريقة الاستئجار: يتم استئجارها لمدة أسبوعين، وتعتمد على الشبكات بمجمل يقدر بـ 40 وجهًا إعلانيًا للشبكة؛ موزعة على مجموعة من المجمعات التجارية.

الأسعار: 40 وجهًا إعلانيًا بـ 45,000 ريال.

الطباعة: 175 ريال للوجه الواحد.

التصميم: يفضل الإعلان باللغة الإنجليزية؛ بحكم غالبية الشريحة المتواجدة في المجمعات السكنية (غير الناطقين بالعربية).

استخداماتها: يتم استخدام هذه اللوحات من قبل أغلب الشركات في الحملات الإعلانية السريعة، بالإضافة إلى المنتجات التي يرغب المعلن أن يتعرف السوق عليها بسرعة.

المالك الرئيسي للمواقع: شركة خاصة تملك تصريحًا من إدارات المجمعات بوضع اللوحات الإعلانية ضمن عقود تجارية (إعلانية).
الفئة المستهدفة: الأجانب.



MEDIA	TOTAL FACES	CITY	DURATION	CIRCUIT / FACE RATE	FACES PER CIRCUIT	RATE CARD COST
OUTDOOR						
COMPOUND MUPIS 1	0					0
COMPOUND MUPIS		RIYADH	2 WEEKS	45,000	40	0
COMPOUND MUPIS		JEDDAH	2 WEEKS	45,000	40	0
PRODUCTION CHARGES						0
COMPOUND MUPIS	0	1 VISUAL				0
TOTAL						#REF!

الهدف من عمل جدول الإكسل: بيان عدد الشركات التي تملك الوسيلة بنفس المدينة، ويمكن المقارنة بين عدد الأوجه لكل شبكة وبين الأسعار ونسبة الخصم الممنوحة للعميل، ومن ثم ربطها حسابياً من خلال برنامج الإكسل؛ ليتم معرفة عدد الأوجه ونسبة الخصم، والنتائج النهائية للوسيلة، وأيضا يمكن حذف أو إضافة المدن المختارة بطريقة سهلة وسريعة.

Mupi

موبي واجهة روشن البحرية

- الوسيلة: موبي (واجهة روشن البحرية).
الموقع الجغرافي: مدينة جدة.
المقاس: 1,8 × 1,27 متر.
نوع المادة: ديجيتال.
الموقع المكاني: على امتداد كورنيش جدة (واجهة روشن البحرية).
حجم الشبكة: 20 وجهًا اعلانيًا.
فترة التأجير: أسبوعين.
ثمن التأجير للفترة الواحدة: 100,000 ريال للشبكة الواحدة.
المميزات النوعية:
1. مساحة انتشار كبيرة حيث تتواجد على امتداد الواجهة.
 2. إمكانية نشر التفاصيل الدقيقة للإعلان وذلك لقصر المسافة بين اللوحات وعين المشاهد.

Mupi

موبي واجهة روشن البحرية

MEDIA	TOTAL FACES	CITY	DURATION	CIRCUIT / FACE RATE	FACES PER CIRCUIT	RATE CARD COST
OUTDOOR						
Mupi	1					100,000
Mupi	20	Riyadh	2 Weeks	100,000	20	100,000
Download CHARGES - Mupi						8,000
Mupi	20	1 VISUAL				8,000
TOTAL						108,000

الهدف من عمل جدول الإكسل: بيان عدد الشركات التي تملك الوسيلة بنفس المدينة، ويمكن المقارنة بين عدد الأوجه لكل شبكة وبين الأسعار ونسبة الخصم الممنوحة للعميل، ومن ثم ربطها حسابياً من خلال برنامج الإكسل؛ ليتم معرفة عدد الأوجه ونسبة الخصم، والنتائج النهائية للوسيلة، وأيضاً يمكن حذف أو إضافة المدن المختارة بطريقة سهلة وسريعة.

Boulevard Mupi Screen موبي البوليفارد

الوسيلة: موبي البوليفارد.

النوع: ديجيتال.

المقاسات: متعددة.

الموقع الجغرافي: مدينة الرياض.

الموقع المكاني: ساحات ال (بوليفارد بالرياض).

فترة التأجير الزمنية 10 ثواني كما هي موضحة بالريال السعودي في

الجدول التالي:

عدد الوجة	المدة	رسوم التشغيل	ثمن التأجير
112	اسبوعين	6720	150,000
127	اسبوعين	7620	225,000

المميزات النوعية:

1. مساحات كبيرة جدًا للإنتشار الإعلانى ، حيث تنتشر هذه الوسيلة الإعلانية في 9 مناطق وساحات ترفيهية بمدينة الرياض.
2. تستوعب الحد الأقصى للمشاهدات على مستوى الرياض حيث تتواجد بساحات وأمام الفئة المستهدفة.
3. تحقق هذه الوسيلة أهداف المعلن بكفاءة عالية وخاصة في المواسم، حيث يتجاوز عدد المرتادين حاجز المائة ألف لليوم الواحد.
4. الموقع الجغرافي والمكاني لهذه الوسيلة تعطي ميزة نوعية تضاف الى حقبة المعلن وكراسته الإعلانية.

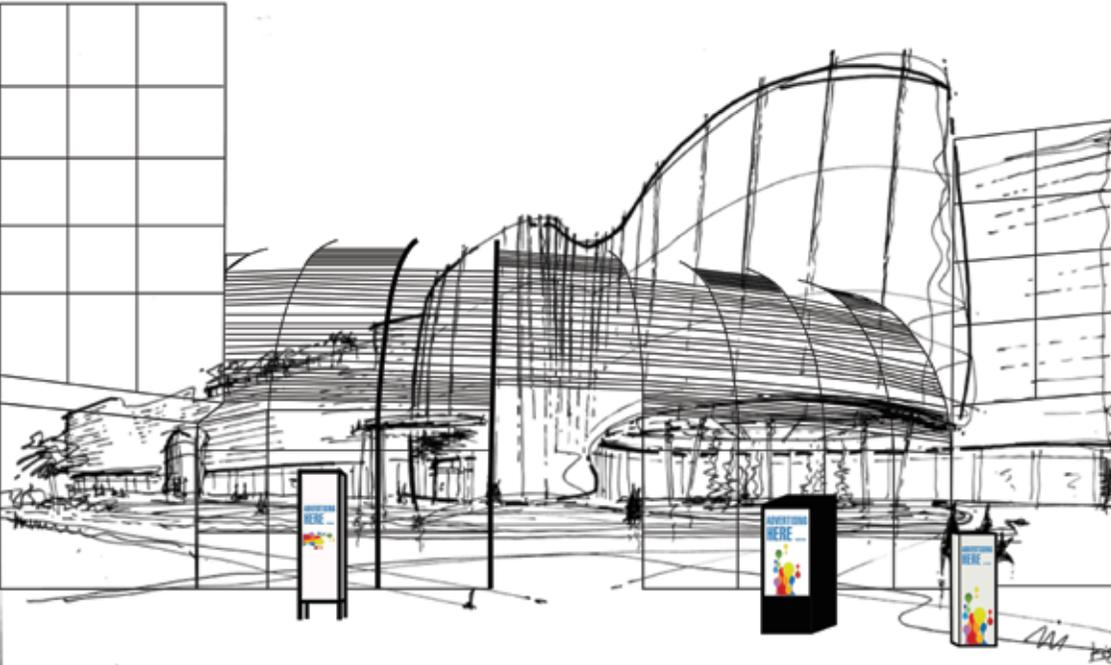

Boulevard
Mupi Screen
موبي البوليفارد

Boulevard Mupi Screen موبي البليفارد

MEDIA	TOTAL FACES	CITY	DURATION	CIRCUIT / FACE RATE	FACES PER CIRCUIT	RATE CARD COST
OUTDOOR						
Boulevard Mupi Screen						
Boulevard Mupi Screen	112	Riyadh	2 Weeks	150,000	112	150,000
Boulevard Mupi Screen	127	Riyadh	2 Weeks	225,000	127	225,000
Download CHARGES - Boulevard Mupi Screen						
Boulevard Mupi Screen		1 VISUAL		6,720		
Boulevard Mupi Screen		1 VISUAL		7,620		
TOTAL						

الهدف من عمل جدول الإكسل: بيان عدد الشركات التي تملك الوسيلة بنفس المدينة، ويمكن المقارنة بين عدد الأوجه لكل شبكة وبين الأسعار ونسبة الخصم الممنوحة للعميل، ومن ثم ربطها حسابيًا من خلال برنامج الإكسل؛ ليتم معرفة عدد الأوجه ونسبة الخصم، والنتائج النهائية للوسيلة، وأيضًا يمكن حذف أو إضافة المدن المختارة بطريقة سهلة وسريعة.

Boulevard
Mupi Screen
موبي البليفارد

Megapost

أعمدة الإنارة

الوسيلة: أعمدة الإنارة.

المقاس: (2m×3m).

نوع المادة: فليكس.

الإضاءة: مخفية.

أماكن التواجد: في الأماكن الأكثر تواجداً للسيارات في الطرق المزدهمة،

مثال: (الطائف، كورنيش الخبر، كورنيش الدمام).

طريقة الاستئجار: يتم استئجارها لمدة أسبوعين.

عدد الأوجه: يعتمد على المدينة المختارة.

الأسعار:

السعر	عدد الأوجه	المدينة
150,000 ريال	60	الدمام أو الخبر
64,500 ريال	30	الطائف
64,500 ريال	30	خميس مشيط
64,500 ريال	30	الخرج
64,500 ريال	30	صبا

التصميم: يفضل التقليل من عدد الكلمات؛ بحيث لا تتجاوز ثلاث كلمات؛ وذلك لتناسب اللوحة.

استخداماتها: يتم استخدام هذه اللوحات للحملات الإعلانية السريعة وللمنتجات؛ من قبل أغلب الشركات التي ترغب بأن يتعرف عليها السوق بسرعة.

الفئة المستهدفة: جميع الشرائح.

Megapost

أعمدة الإنارة

MEDIA	TOTAL FACES	CITY	DURATION	CIRCUIT / FACE RATE	FACES PER CIRCUIT	RATE CARD COST
OUTDOOR						
MEGAPOST 1	0					0
MEGAPOST		DAMMAM/KHOBAR	2 WEEKS	150,000	60	0
MEGAPOST		TAIF	2 WEEKS	64,500	30	0
PRINTING CHARGES - MEGAPOST						0
MEGAPOST 1	0	1 VISUAL				0
TOTAL						#REF!

الهدف من عمل جدول الإكسل: بيان عدد الشركات التي تملك الوسيلة بنفس المدينة، ويمكن المقارنة بين عدد الأوجه لكل شبكة وبين الأسعار ونسبة الخصم الممنوحة للعميل، ومن ثم ربطها حسابياً من خلال برنامج الإكسل؛ ليتم معرفة عدد الأوجه ونسبة الخصم، والنتائج النهائية للوسيلة، وأيضا يمكن حذف أو إضافة المدن المختارة بطريقة سهلة وسريعة.

Lamppost

أعمدة الإنارة

الوسيلة: أعمدة الإنارة.

المقاس: (1.7m×3m).

نوع المادة: فليكس.

الإضاءة: مخفية.

أماكن التواجد: في الأماكن الأكثر تواجداً للسيارات في الطرق المزدهمة

في مدينة الأحساء.

طريقة الاستئجار: يتم استئجارها لمدة أسبوعين.

عدد الأوجه: لكل شبكة (60) وجهاً إعلانياً.

الأسعار:

السعر	الطباعة للوجه	الشبكة	المدينة
ريال 123,000	ريال 250	60 وجه	الأحساء

التصميم: يفضل التقليل من عدد الكلمات، بحيث لا تتجاوز ثلاث كلمات؛ وذلك لتتفق مع طبيعة اللوحة.

استخداماتها: يتم استخدام هذه اللوحات للحملات من قبل أغلب الشركات لتسويق المنتجات الجديدة، وللمنتجات التي ترغب بأن يتعرف عليها السوق بسرعة.

نبذة: لابد من تسليم الرسالة الإعلانية قبل أسبوع من بدء الحملة؛ وذلك ليتمكن المنفذ من الطباعة والتركيب.

المالك الرئيسي للمواقع: أمانات المناطق، وتتم من خلال المزايدة على المواقع؛ وتعتمد المزايدة على أعلى سعر، وبذلك يتم تأجيرها لمدة تتراوح من 3 - 5 سنوات.

الفئة المستهدفة: جميع الشرائح.

Lamppost

أعمدة الإنارة

Lamppost

أعمدة الإنارة

MEDIA	TOTAL FACES	CITY	DURATION	CIRCUIT / FACE RATE	FACES PER CIRCUIT	RATE CARD COST
OUTDOOR						
LAMPPOST 1	0					0
LAMPPOST		IHSA	2 WEEKS	123,000	60	0
PRINTING CHARGES - LAMPPOST						#REF!
LAMPPOST 1	0	1 VISUAL				#REF!
TOTAL						#REF!

الهدف من عمل جدول الإكسل: بيان عدد الشركات التي تملك الوسيلة بنفس المدينة، ويمكن المقارنة بين عدد الأوجه لكل شبكة وبين الأسعار ونسبة الخصم الممنوحة للعميل، ومن ثم ربطها حسابيًا من خلال برنامج الإكسل؛ ليتم معرفة عدد الأوجه ونسبة الخصم، والنتائج النهائية للوسيلة، وأيضا يمكن حذف أو إضافة المدن المختارة بطريقة سهلة وسريعة.

Lamppost

أعمدة الإنارة

LED Unipole

يونيبول إل إي دي



الوسيلة: اليونيبول LED.

المقاس: يوجد مقاسات مختلفة والغالب هو 10 أمتار × 4 أمتار.
نوع المادة: فيديو.

أماكن التواجد: في الطرق المهمة، والتي يوجد بها كثافة مرورية،
وعند الإشارات المرورية.

طريقة الاستئجار: يمكن الاستئجار من أسبوعين حتى سنة، ويتم تحديد
المدينة التي ترغب الإعلان فيها.

الأسعار:

• مدينة جدة: لمدة أسبوعين؛ ل 5 أوجه؛ بسعر 200,000 ريال.

• مدينة الرياض: لمدة أسبوعين؛ ل 5 أوجه؛ بسعر 350,000 ريال.

• مدينة الدمام: لمدة أسبوعين؛ ل 3 أوجه؛ بسعر 105,000 ريال.

في حال التصميم لابد من مراعاة التالي: يجب مراعاة أن اللوحة تكون
على ارتفاع 9 أمتار وحيث تتمت مشاهدتها من بُعد، وبذلك لابد من أن
يتم التعامل مع التصميم على أن اللوحة بعيدة جداً عن القارئ، وبذلك
لابد الأخذ بالإعتبار بأن التصميم يكون بسيطاً، وعدم الإكثار من الكلمات
الكتابية، ويُفضل ألا تزيد عن خمس كلمات.

استخدامها: يتم استخدام هذه اللوحات للحملات الإعلانية السريعة أو
العلامة التجارية للشركة.

LED Unipole

يونيبول إل إي دي

LED Unipole

يونيبول إل إي دي

استخدامها: يتم استخدام هذه اللوحات للحملات الإعلانية السريعة والتي تكون لمدة أسبوعين.

الميزة النوعية: من مميزات هذه اللوحات أنه يوجد حساسات ذكية تقوم باحتساب عدد المركبات ومتوسط السرعة للمركبات التي تمر بمنطقة اللوحة؛ الأمر الذي يسهّل عملية احتساب العائد الاستثماري من اللوحة؛ وبالتالي يمكن لهذه الحساسات الذكية تزويد العميل بتقارير حركة المرور في الساعة والأسبوع والشهر.

الفئة المستهدفة: جميع الشرائح.

LED Unipole

يونيبول إل إي دي

LED Unipole

يونيبول إل إي دي

MEDIA	TOTAL FACES	CITY	DURATION	CIRCUIT / FACE RATE	FACES PER CIRCUIT	RATE CARD COST
OUTDOOR						
LED Unipole 1	5					0
LED Unipole	5	Riyadh	2 Weeks	350,000		
	5	Jeddah	2 Weeks	200,000		
DOWNLOAD CHARGES - Unipole						#REF!
LED Unipole	#REF!	1 VISUAL				#REF!
TOTAL						#REF!

الهدف من عمل جدول الإكسل: بيان عدد الشركات التي تملك الوسيلة بنفس المدينة، ويمكن المقارنة بين عدد الأوجه لكل شبكة وبين الأسعار ونسبة الخصم الممنوحة للعميل، ومن ثم ربطها حسابيًا من خلال برنامج الإكسل؛ ليتم معرفة عدد الأوجه ونسبة الخصم، والنتائج النهائية للوسيلة، وأيضًا يمكن حذف أو إضافة المدن المختارة بطريقة سهلة وسريعة.

LED Unipole
يونيبول إل إي دي

Kingdom Tower LED

شاشة الواجهة الرئيسية لبرج المملكة

الوسيلة: شاشة الواجهة الرئيسية لبرج المملكة.

النوع: ديجيتال.

المقاس: 28,000 متر.

الموقع الجغرافي: مدينة الرياض.

الموقع المكاني: برج المملكة، طريق الملك فهد.

الفترة الزمنية لتأجير الشاشة / الفترة الزمنية للدورة الكاملة / الفترة الزمنية لظهور الإعلان / وقت ظهور الإعلان / ثمن التأجير: كما في الجدول التالي:

الفترة الزمنية للتأجير	الفترة الزمنية للدورة الكاملة	الفترة الزمنية لظهور الإعلان	وقت ظهور الاعلانات اليومي	ثمن التأجير	ملاحظات
يوم واحد	ساعة كاملة	10 دقائق	من الساعة 6 مساء وحتى الساعة 12 منتصف الليل	1,5 مليون ريال	
12 يوم	نصف ساعة	دقيقة كاملة	من الساعة 6 مساء وحتى الساعة 12 منتصف الليل	2,5 مليون ريال	

المميزات النوعية:

1. تعتبر من أهم الوسائل الإعلانية الخارجية في المملكة العربية السعودية، وذلك لأنها تقع على طريق الملك فهد والذي يمثل الشريان الرئيسي لطرق العاصمة.
2. تعتبر هذه الوسيلة: أكبر وسيلة إعلانية بالمملكة من حيث مساحة السطح الإعلاني، وذلك لأنها تمتد على طول أعلى برج في المملكة العربية السعودية بواقع 28,000 متر فضلاً عن أنها تشمل كامل عرض الواجهة الزجاجية: من الجهتين الشمالية والجنوبية.
3. تعمل هذه الوسيلة بأعلى مقاييس الجودة والتقنية لشاشات الديجيتال بحيث تُعطي رؤية / مشاهدة واضحة ودقيقة لأقرب نقطة منها وحتى أبعد نقطة على محيط مدينة الرياض .

Kingdom Tower LED

شاشة الواجهة الرئيسية لبرج المملكة

4. تتمتع هذه الوسيلة بميزة نوعية فريدة حيث تغطّي مساحة ضخمة للبراند أو الإعلان التجاري بصورة مرئية كبيرة جدًا الأمر الذي يعطي أهمية عالية القيمة للمنتج الإعلاني.
5. الموقع المكاني لهذه الوسيلة يضيف عددًا لانهائيًا من المميزات للإعلان التجاري; الأمر الذي يرفع سقف أفضلية الاختيار للمعلن في عملية اعتماد الوسيلة الإعلانية المناسبة لترويج منتجاته.
6. وسيلة إعلان خارجي بهذا الحجم وبهذه الضخامة والفخامة والحدوة، واجهة مشرّفة للسوق الإعلاني في المملكة; الأمر الذي يرفع القيمة المعنوية والسوقية للإعلان التجاري الذي تنشره.
7. ضخامة الشاشة تتيح تصوّف أكبر للمعلن في تصميم إعلانه التجاري كما يزيد في فرص النشر لأكثر من منتج في النشرة الواحدة.

Kingdom Tower LED

شاشة الواجهة
الرئيسية لبرج المملكة

MEDIA	TOTAL FACES	CITY	DURATION	CIRCUIT / FACE RATE	FACES PER CIRCUIT	RATE CARD COST
OUTDOOR						
Kingdom Tower LED	2					
Kingdom Tower LED	2	Riyadh	One Day	1,500,000	2	1,500,000
Kingdom Tower LED	2	Riyadh	12 Days	2,500,000	2	2,500,000
Download CHARGES - Kingdom Tower LED						
Kingdom Tower LED		1 VISUAL				
TOTAL						

الهدف من عمل جدول الإكسل: بيان عدد الشركات التي تملك الوسيلة بنفس المدينة، ويمكن المقارنة بين عدد الأوجه لكل شبكة وبين الأسعار ونسبة الخصم الممنوحة للعميل، ومن ثم ربطها حسابياً من خلال برنامج الإكسل؛ ليتم معرفة عدد الأوجه ونسبة الخصم، والنتائج النهائية للوسيلة، وأيضاً يمكن حذف أو إضافة المدن المختارة بطريقة سهلة وسريعة.

Kingdom Tower LED
شاشة الواجهة
الرئيسية لبرج المملكة

Mezahpole

ميزه بول ثابتة



Mezahpole

ميزه بول ثابتة

الوسيلة: ميزة بول ثابتة.

المقاس: 10 × 5 أمتار.

نوع المادة: بئر.

أين تتواجد: في مدينة الرياض فقط.

طريقة الاستئجار: تكون على الشكل التالي:

السعر	المدة	الشبكة
80,000 ريال	أسبوعين	وجه واحد

التكلفة التشغيلية: 15,000 ريال

استخدامها: يتم استخدام هذه اللوحات للحملات الإعلانية السريعة

وللمنتجات التي ترغب بأن يتعرف عليها السوق بسرعة.

الفئة المستهدفة: مرتادي الطرق.

Mezahpole

ميزه بول ثابتة

MEDIA	TOTAL FACES	CITY	DURATION	CIRCUIT / FACE RATE	FACES PER CIRCUIT	RATE CARD COST
OUTDOOR						
Mezahpole	1	RIYADH	2 WEEKS	80,000	1	0
OPERATION CHARGES						0
Download CHARGES						15,000
TOTAL						!REF#

الهدف من عمل جدول الإكسل: بيان عدد الشركات التي تملك الوسيلة بنفس المدينة، ويمكن المقارنة بين عدد الأوجه لكل شبكة وبين الأسعار ونسبة الخصم الممنوحة للعميل، ومن ثم ربطها حسابياً من خلال برنامج الإكسل؛ ليتم معرفة عدد الأوجه ونسبة الخصم، والنتائج النهائية للوسيلة، وأيضاً يمكن حذف أو إضافة المدن المختارة بطريقة سهلة وسريعة.

Mezahpole

ميزه بول ثابتة

Mezahpole

ميزه بول ديجيتال



Mezahpole

ميزه بول ديجيتال

الوسيلة: ميزة بول ديجيتال.

المقاس: 10 × 5 متر.

نوع المادة: بتر.

أين تتواجد: في مدينة الرياض فقط.

طريقة الاستئجار: تكون على الشكل التالي:

المدينة	الشبكة	المدة	السعر
الرياض	20 وجه	أسبوعين	400,000 ريال
جدة	60 وجه	أسبوعين	1,200,000 ريال
الدمام	20 وجه	أسبوعين	200,000 ريال

التكلفة التشغيلية: 15.000 ريال.

استخداماتها: تستخدم هذه اللوحات للحملات الإعلانية السريعة

وللمنتجات التي ترغب بأن يتعرف عليها السوق بسرعة.

الفئة المستهدفة: مرتادي الطرق.

MEDIA	TOTAL FACES	CITY	DURATION	CIRCUIT / FACE RATE	FACES PER CIRCUIT	RATE CARD COST
OUTDOOR						
Mezahpole	1	RIYADH	2 WEEKS	400,000	20	0
Mezahpole		Jeddah	2 WEEKS	1,200,000	60	
Mezahpole		Dammam	2 WEEKS	200,000	20	
OPERATION CHARGES						0
Download CHARGES						15,000
TOTAL						!REF#

الهدف من عمل جدول الإكسل: بيان عدد الشركات التي تملك الوسيلة بنفس المدينة، ويمكن المقارنة بين عدد الأوجه لكل شبكة وبين الأسعار ونسبة الخصم الممنوحة للعميل، ومن ثم ربطها حسابيًا من خلال برنامج الإكسل؛ ليتم معرفة عدد الأوجه ونسبة الخصم، والناتج النهائية للوسيلة، وأيضًا يمكن حذف أو إضافة المدن المختارة بطريقة سهلة وسريعة.



Unipole

يونيبول

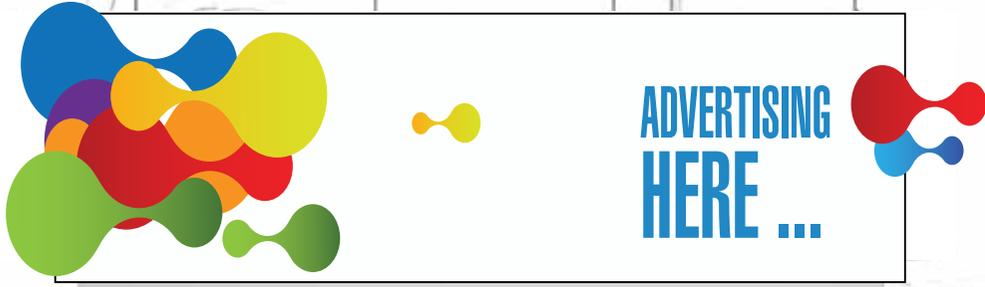

ADVERTISING
HERE ...

الوسيلة: اليونيبول.

المقاس: (4m×14m).

نوع المادة: بنر أو فليكس.

أماكن التواجد: في الطرق السريعة، كما تتواجد داخل بعض المدن، وعند محطات الوقود، أو في مرافق الدوائر الحكومية أو داخل الحدائق العامة.

طريقة الاستئجار: سنة كاملة.

الأسعار: حسب المدينة والموقع. وتبدأ الأسعار من 150,000 ريال وحتى 1,800,000 ريال للسنة الواحدة.

التصميم: يجب الأخذ في الاعتبار أن اليونيبول هي لوحة كبيرة تستند على ارتفاع 9 أمتار؛ وبالتالي تستهدف القارئ البعيد، لذلك يفترض أن يكون التصميم بسيطاً، وبأقل عدد ممكن من الكلمات.

استخداماتها: أغلب الشركات تستخدم هذه الوسيلة لنشر العلامة التجارية، والاسم التجاري، أو لعرض أهم منتجاتها لمدة تصل إلى سنة كاملة.

ليس من السهل استخدام هذا النوع من الوسائل للحملات الإعلانية السريعة التي لا تتجاوز الشهر أو الشهرين؛ وذلك لارتفاع تكلفة الطباعة - من 9,000 ريال حتى 12,000 ريال - بالإضافة إلى مدة التركيب التي قد تصل إلى 10 أيام.

المميزات النوعية: من مميزات هذه اللوحات؛ أنها تحتوي على كاميرات ذكية تقوم باحتساب عدد المركبات، ومتوسط السرعة للمركبات التي تمر بمنطقة اللوحة؛ الأمر الذي يسهل عملية احتساب العائد الاستثماري من اللوحة؛ وبالتالي يمكن لهذه الكاميرات الذكية تزويد العميل بتقارير حركة المرور في الساعة والأسبوع والشهر.

Unipole

يونيبول

Unipole

يونيبول

المالك الرئيسي للمواقع: تعود ملكية غالبية المواقع لأمانات المناطق، وبعض المواقع الخاصة التي تقوم بطرح مزاييدة على المواقع، ويتم إرساء المزاييدة على الشركة التي تطرح أعلى سعراً؛ ومن ثم يتم تأجيرها لمدة تتراوح من 3 - 5 سنوات.
الفئة المستهدفة: جميع الشرائح.

Unipole
يونيبول

MEDIA	TOTAL FACES	CITY	DURATION	CIRCUIT / FACE RATE	FACES PER CIRCUIT	RATE CARD COST
OUTDOOR						
Unipole 1	0					0
Unipole			2 Weeks	150,000/1,800,000/		
PRODUCTION CHARGES - Unipole						#REF!
Unipole	#REF!	1 VISUAL				#REF!
TOTAL						#REF!

الهدف من عمل جدول الإكسل: بيان عدد الشركات التي تملك الوسيلة بنفس المدينة، ويمكن المقارنة بين عدد الأوجه لكل شبكة وبين الأسعار ونسبة الخصم الممنوحة للعميل، ومن ثم ربطها حسابيًا من خلال برنامج الإكسل؛ ليتم معرفة عدد الأوجه ونسبة الخصم، والنتائج النهائية للوسيلة، وأيضًا يمكن حذف أو إضافة المدن المختارة بطريقة سهلة وسريعة.

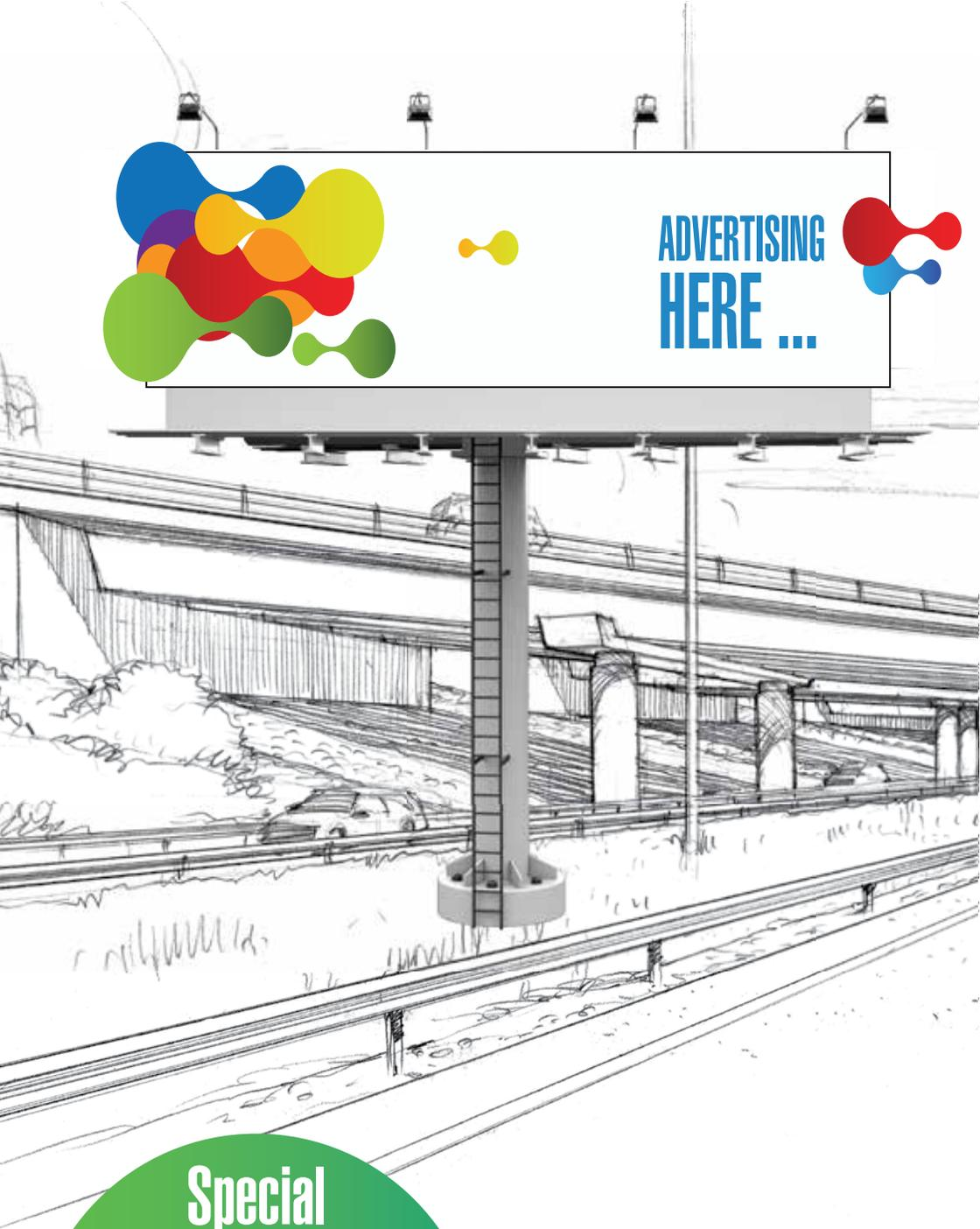

Special Offer Unipole يونيبول عرض خاص

الوسيلة: اليونيبول.

المقاس: مقاسات مختلفة والغالب منها: (4m×14m).

نوع المادة: التي يتم استخدام الإعلان عليها بنر أو فليكس.

أماكن التواجد: في الطرق الرئيسية للمدن وعند التقاطعات المهمة للمدينة.

طريقة الاستئجار: يتم استئجارها لمدة أسبوعين.

الأسعار:

في حال طلب مدينة معينة؛ يتم حساب التكاليف كالتالي:

- مدينة جدة للوجه الواحد، ولمدة أسبوعين؛ بسعر 45,000 ريال.
- مدينة الرياض للوجه الواحد، ولمدة أسبوعين؛ بسعر 80,000 ريال.
- مدينة الدمام للوجه الواحد، ولمدة أسبوعين؛ بسعر 40,000 ريال.

في حال التصميم؛ لابد من مراعات التالي: يجب أن يتم مراعاة أن اللوحة تكون على ارتفاع 9 أمتار، وأنها واضحة من بعيد، وبذلك لابد من أن يتم التعامل مع التصميم على أن اللوحة بعيدة جداً على القارئ، وبذلك لابد من الأخذ في الاعتبار بأن التصميم لابد أن يكون بسيطاً وعدم الإكثار من الكلمات؛ ويفضل ألا تزيد عن خمس كلمات.

Special
Offer Unipole
يونيبول عرض خاص

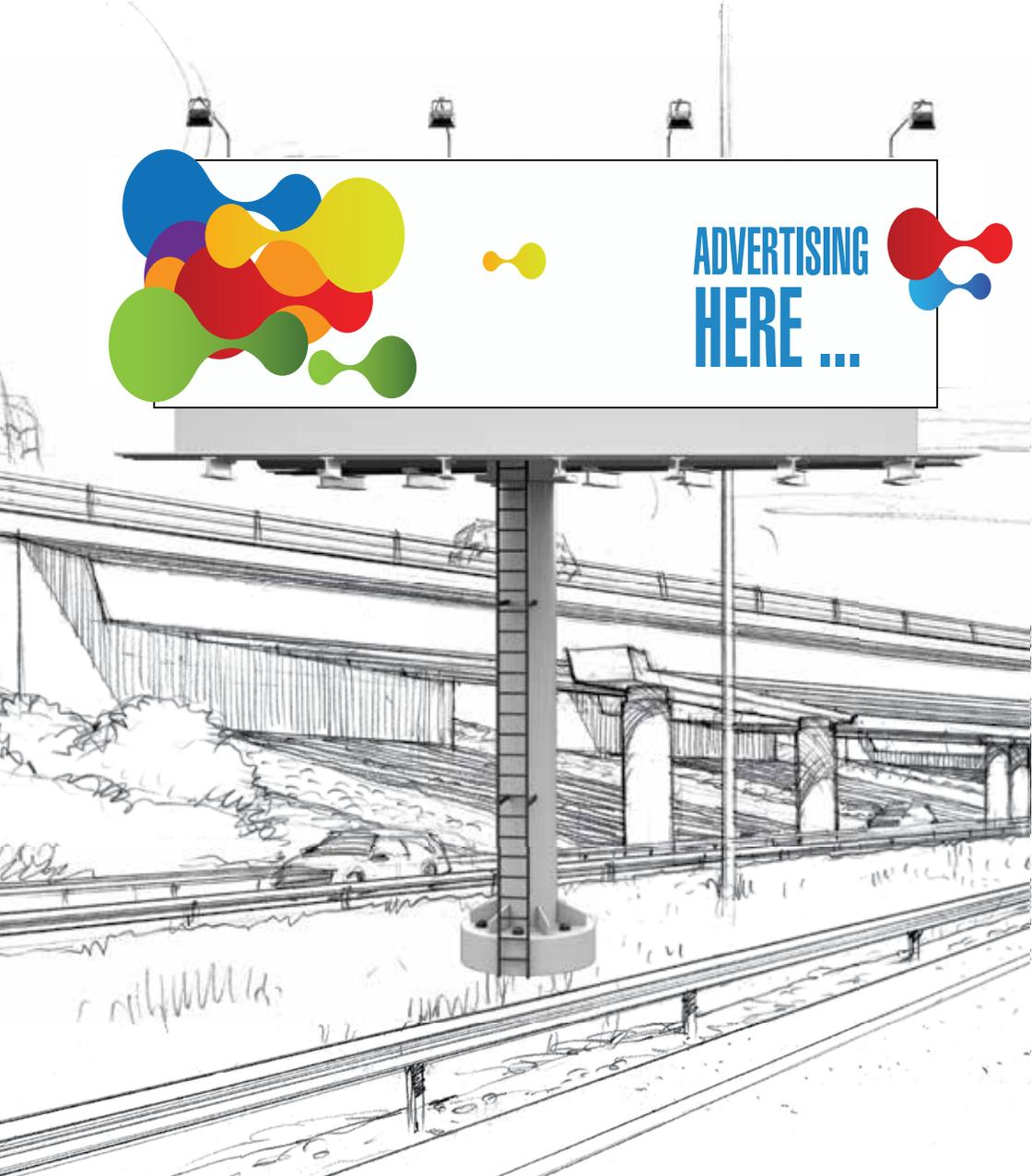

Special
Offer Unipole
يونيبول عرض خاص

Special Offer Unipole يونيبول عرض خاص

استخدامها: يتم استخدام هذه اللوحات للحملات الإعلانية السريعة والتي تكون لمدة أسبوعين، حيث أن تكلفة الطباعة من 9,000 - 12,000 ريال، والتركيب يحتاج من 5 - 8 أيام.

المميزات النوعية: من مميزات هذه اللوحات أنها تحتوي على كاميرات ذكية تقوم باحتساب عدد المركبات ومتوسط السرعة للمركبات التي تمر بمنطقة اللوحة؛ الأمر الذي يسهل عملية احتساب العائد الاستثماري من اللوحة؛ وبالتالي يمكن لهذه الكاميرات الذكية تزويد العميل بتقارير حركة المرور في الساعة والأسبوع والشهر.

الفئة المستهدفة: جميع الشرائح.

Special Offer Unipole

يونيبول عرض خاص

MEDIA	TOTAL FACES	CITY	DURATION	CIRCUIT / FACE RATE	FACES PER CIRCUIT	RATE CARD COST
OUTDOOR						
Special offer Unipole	13					0
Special offer Unipole	1	Riyadh	2 weeks	165,000		
	1	Jaddah				
	1	Dammam				
PRODUCTION CHARGES - Unipole						#REF!
Unipole	#REF!	1 VISUAL				#REF!
TOTAL						#REF!

الهدف من عمل جدول الإكسل: بيان عدد الشركات التي تملك الوسيلة بنفس المدينة، ويمكن المقارنة بين عدد الأوجه لكل شبكة وبين الأسعار ونسبة الخصم الممنوحة للعميل، ومن ثم ربطها حسابيًا من خلال برنامج الإكسل؛ ليتم معرفة عدد الأوجه ونسبة الخصم، والنتائج النهائية للوسيلة، وأيضًا يمكن حذف أو إضافة المدن المختارة بطريقة سهلة وسريعة.

Special Offer Unipole

يونيبول عرض خاص

Giganto

جسور المشاة



Giganto
جسور المشاة

- الوسيلة:** جسور المشاة.
- المقاس:** مختلفة المقاسات وأكثرها (15m×40m).
- نوع المادة:** بئر فليكس.
- نوع الإضاءة:** حسب الشركة المنقّذة للوحة، بعضها مضاءة من الداخل وبعضها من الخارج.
- أماكن التواجد:** في الطرق السريعة بالمدن الرئيسية.
- طريقة الاستئجار:** يتم استئجارها لمدة شهر، ثلاثة، ستة أشهر، أو سنة.
- الأسعار:** تتفاوت من مدينة إلى أخرى، وحسب مكان اللوحة، وتبدأ الأسعار من 1,300,000 ريال حتى 3,400,000 ريال / سنة.
- في مدينة جدة لمدة شهر بسعر 400,000 ريال، ولمدة أسبوعين بسعر 250,000 ريال.
- التصميم:** أخذ المسافة بعين الاعتبار بين القارئ واللوحة، وارتفاعها.
- الطباعة:** تكلفة الطباعة للجسر الواحد 50,000 ريال.
- استخداماتها:** يتم استخدام هذه اللوحات للحملات الإعلانية والمنتجات؛ التي ترغب بأن يتعرّف عليها السوق بسرعة.
- نبذة:** تعتبر وسيلة مكمّلة؛ ويوجد بها حساسات ذكية تُعاقَل مثل الجسور LED.
- الفئة المستهدفة:** جميع الشرائح.

MEDIA	TOTAL FACES	CITY	DURATION	CIRCUIT / FACE RATE	FACES PER CIRCUIT	RATE CARD COST
OUTDOOR						
Giganto 1	0					0
Giganto			1 YEAR /6-3 MONTHS	3.400,000/1.300,000		
PRODUCTION CHARGES - Giganto						#REF!
Giganto	#REF!	1 VISUAL				#REF!
TOTAL						#REF!

الهدف من عمل جدول الإكسل: بيان عدد الشركات التي تملك الوسيلة بنفس المدينة، ويمكن المقارنة بين عدد الأوجه لكل شبكة وبين الأسعار ونسبة الخصم الممنوحة للعميل، ومن ثم ربطها حسابياً من خلال برنامج الإكسل؛ ليتم معرفة عدد الأوجه ونسبة الخصم، والنتائج النهائية للوسيلة، وأيضا يمكن حذف أو إضافة المدن المختارة بطريقة سهلة وسريعة.

3D Digital

3D ديجيتال واجهة روشن البحرية

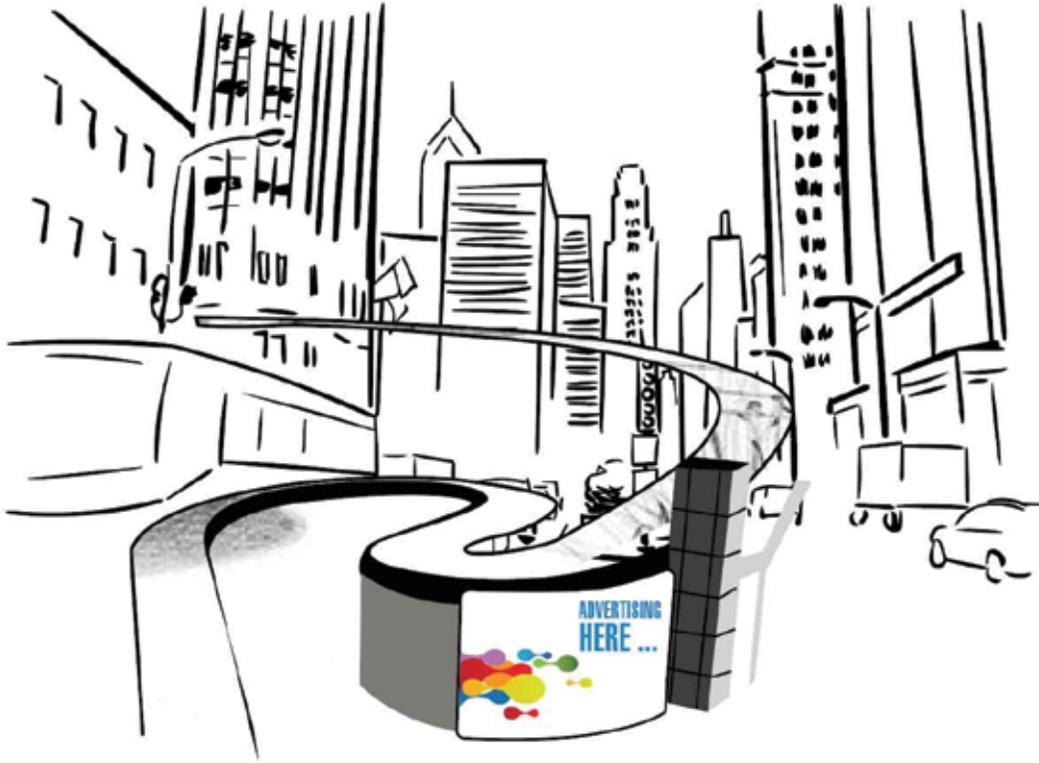

الوسيلة: 3D ديجيتال (واجهة روشن البحرية).

الموقع الجغرافي: مدينة جدة.

المقاس: 10 × 5 متر.

نوع المادة: ديجيتال.

الموقع المكاني: الواجهة البحرية، على امتداد كورنيش جدة (واجهة روشن البحرية).

حجم الشبكة: وجه واحد فقط.

فترة التأجير الزمنية: اسبوعين.

ثمن التأجير للفترة الواحدة: 100,000 ألف ريال للشبكة الواحدة.

المميزات النوعية:

1. أوّل لوحة 3D في مدينة جدة.
2. يفترض أن يتناسب التصميم الفني للإعلان مع حجم اللوحة وامكانياتها من حيث الحجم والتقنية.
3. زيادة مساحة النشر في اللوحة الإعلانية.
4. امكانية نشر التفاصيل الدقيقة للإعلان وذلك لقصر المسافة بين اللوحة وعين المشاهد.

3D Digital

3D ديجيتال واجهة
روشن البحرية

3D Digital

3D ديجيتال واجهة
روشن البحرية

MEDIA	TOTAL FACES	CITY	DURATION	CIRCUIT / FACE RATE	FACES PER CIRCUIT	RATE CARD COST
OUTDOOR						
3D Digital	1					100,000
3D Digital	1	Jeddah	2 Weeks	100,000	1	100,000
Download CHARGES - 3D Digital						6,000
3D Digital	0	1 VISUAL				6,000
TOTAL						106,000

الهدف من عمل جدول الإكسل: بيان عدد الشركات التي تملك الوسيلة بنفس المدينة، ويمكن المقارنة بين عدد الأوجه لكل شبكة وبين الأسعار ونسبة الخصم الممنوحة للعميل، ومن ثم ربطها حسابياً من خلال برنامج الإكسل؛ ليتم معرفة عدد الأوجه ونسبة الخصم، والنتائج النهائية للوسيلة، وأيضا يمكن حذف أو إضافة المدن المختارة بطريقة سهلة وسريعة.

3D Digital
3D ديجيتال واجهة
روشن البحرية

LED Screen

الشاشات الخارجية

الوسيلة: الشاشات الخارجية.

المقاس: 8 متر × 6 متر، وتختلف في الحجم حسب الموقع.

نوع المادة: AVI/MPG4.

مدة الفيديو: يوجد (10 ثواني ، 15 ثانية ، 20 ثانية ، 30 ثانية)، (ويفضل 15 ثانية).

أماكن التواجد: عند التقاطعات الهامة، وإشارات المرور المكتظة بالسيارات.

طريقة الاستئجار: يتم استئجارها لمدة أسبوعين، ويمكن استئجارها ليوم واحد حسب الرغبة، ويمكن الاتفاق على بث مباشر.

الدورة الإعلانية للشاشة: 12 دقيقة.

مدة عمل الشاشة يومياً: 20 ساعة.

السعر	عدد الشاشات	المدة
291,600 ريال	9	10 ثواني
194,400 ريال	6	10 ثواني
437,400 ريال	9	15 ثانية
291,600 ريال	6	15 ثانية

LED Screen
الشاشات الخارجية

LED Screen

الشاشات الخارجية

الأسعار:

السعر	المدة	المدينة
12,000 ريال	أسبوعين	بريدة
12,000 ريال	أسبوعين	ينبع
12,000 ريال	أسبوعين	الخرج

التصميم: الفيديو بدون صوت؛ وبالتالي لابد من شرح الرسالة الإعلانية بالنصوص، مع ملاحظة ارتفاع الشاشة عن مستوى السيارات والمازّة. **استخداماتها:** يتم استخدام هذه اللوحات من قِبَل أغلب الشركات في الحملات الإعلانية السريعة، بالإضافة إلى المنتجات التي يُهَدَف إلى تعريف السوق عليها بوقت قياسي وسريع.

المالك الرئيسي للمواقع: تعود ملكيتها لأمانات المناطق، والتي تقوم بطرح مزايده على المواقع، ويتم إرساء المزايده على الشركة التي تطرح أعلى سعر؛ ومن ثم يتم تأجيرها لمدة تتراوح من 3 - 5 سنوات. الميزه التي تتميز بها هذه الوسيلة؛ هي إمكانية النشر السريع لأي حملة طارئة وغير مخطط لها خلال ساعة من تسليم الفيديو على مستوى المملكة.

الفئة المستهدفة: جميع الشرائح.

LED Screen
الشاشات الخارجية

LED Screen

الشاشات الخارجية

MEDIA	TOTAL FACES	CITY	DURATION	CIRCUIT / FACE RATE	FACES PER CIRCUIT	RATE CARD COST	DISC. (%)	NET COST (SAR)	TOTAL NET COST (SAR)
OUTDOOR									
LED SCREENS - GREAT COMMUNICATION	33					968,250	10.0	871,425	871,425
LED SCREENS - GREAT COMMUNICATION	9	JEDDAH	2 WEEKS	400 Spots per Day / per Screen - 10 Sec		290,250	10.0	261,225	261,225
LED SCREENS - GREAT COMMUNICATION	6	DAMMAM / KHOBAR	3 WEEKS	400 Spots per Day / per Screen - 10 Sec		193,500	10.0	174,150	174,150
LED SCREENS - GREAT COMMUNICATION	2	MAKKAH	3 WEEKS	400 Spots per Day / per Screen - 10 Sec		64,500	10.0	58,050	58,050
LED SCREENS - GREAT COMMUNICATION	5	QASSIM (BURAIDA / ONEIZA)	3 WEEKS	400 Spots per Day / per Screen - 10 Sec		131,250	10.0	118,125	118,125
OUTDOOR RENT	33					968,250		871,425	871,425
Download Charges								0	0
TOTAL								871,425	871,425

الهدف من عمل جدول الإكسل: بيان عدد الشركات التي تملك الوسيلة بنفس المدينة، ويمكن المقارنة بين عدد الأوجه لكل شبكة وبين الأسعار ونسبة الخصم الممنوحة للعميل، ومن ثم ربطها حسابياً من خلال برنامج الإكسل؛ ليتم معرفة عدد الأوجه ونسبة الخصم، والنتائج النهائية للوسيلة، وأيضا يمكن حذف أو إضافة المدن المختارة بطريقة سهلة وسريعة.

Super Structure

سوبر ستركشر

الوسيلة: اللوحات الخارجية الضخمة.

المقاس: المقاسات مختلفة حسب التصميم والمساحة، حيث تكون أكثر من 600 متر مربع للوحة الواحدة.

نوع المادة: بنر.

أماكن التواجد: في الطرق السريعة والأماكن ذات الكثافة المرورية العالية.

طريقة الاستئجار: يتم استئجارها من 6 أشهر حتى سنة كاملة.

الأسعار: تبدأ من 5,000,000 - 7,000,000 ريال، أو حسب الاتفاق مع صاحب الوسيلة أو وكيله.

التصميم: حجم اللوحة وبساطة الإعلان؛ أهم المتطلبات لتوصيل الرسالة كما يفترض.

استخداماتها: يتم استخدام هذه الوسيلة للإعلان عن منتج رئيسي، أو لنشر العلامة التجارية للشركة.

طرق الاستخدام: يمكن استخدام هذه اللوحة؛ بأن يتم وضع (داي كت) عليها ووضع نيون، وبذلك يتم التغيير على اللوحة؛ وهذا يعطي جاذبية أكثر.

نبذة: تعتبر هذه الوسيلة مميزة في حال تم استغلال المساحة الكبيرة بشكل جيد، وذلك عبر عمل تصميم جاذب للقارئ، ويستغرق تنفيذ هذه الوسيلة من طباعة وتركيب فترة زمنية تقدر بأربعة أسابيع.

الفتة المستهدفة: جميع الشرائح.



Super Structure

سوبر ستركشر

MEDIA	TOTAL FACES	CITY	DURATION	CIRCUIT / FACE RATE	FACES PER CIRCUIT	RATE CARD COST
OUTDOOR						
Super Structure 1	0					0
Super Structure			1 YEAR	5,000,000 - 7,000,000		
PRODUCTION CHARGES - Super Structure						#REF!
Super Structure	#REF!	1 VISUAL				#REF!
TOTAL						#REF!

الهدف من عمل جدول الإكسل: بيان عدد الشركات التي تملك الوسيلة بنفس المدينة، ويمكن المقارنة بين عدد الأوجه لكل شبكة وبين الأسعار ونسبة الخصم الممنوحة للعميل، ومن ثم ربطها حسابياً من خلال برنامج الإكسل؛ ليتم معرفة عدد الأوجه ونسبة الخصم، والنتائج النهائية للوسيلة، وأيضا يمكن حذف أو إضافة المدن المختارة بطريقة سهلة وسريعة.

Wall Sign

واجهات المباني

الوسيلة: واجهات المباني.

المقاس: مختلفة المقاسات، وتعتمد على مساحة المبنى من حيث الطول والارتفاع.

نوع المادة: بتر أو فليكس.

أماكن التواجد: في التقاطعات الأكثر ازدحامًا، وفي الشوارع الرئيسية داخل المدن.

طريقة الاستئجار: تتم عن طريق المالك مباشرة، أو عن طريق وكالة الدعاية والإعلان، أو من خلال الوسيط، ويتم الحصول عليها بعقد سنوي.

الأسعار: تتراوح من مدينة إلى أخرى، وحسب موقع اللوحة، وتبدأ الأسعار من 300,000 ريال وتصل حتى 1,900,000 ريال سنويًا.

التصميم: يجب مراعاة الطول والعرض في التصميم، والتقليل من عدد الكلمات.

استخداماتها: تستخدم هذه اللوحات لنشر العلامة التجارية أو أحد منتجاتها.

نبرة: أمانات بعض المدن تسمح بهذه الوسيلة، والبعض الآخر لا تسمح باستخدامها.

الفئة المستهدفة: جميع الشرائح.

Wall Sign

واجهات المباني

Wall Sign

واجهات المباني

MEDIA	TOTAL FACES	CITY	DURATION	CIRCUIT / FACE RATE	FACES PER CIRCUIT	RATE CARD COST
OUTDOOR						
Wall Sign 1	0					0
Wall Sign			1 YEAR	1,900,000/300,000		
PRODUCTION CHARGES - Wall Sign						#REF!
Wall Sign	#REF!	1 VISUAL				#REF!
TOTAL						#REF!

الهدف من عمل جدول الإكسل: بيان عدد الشركات التي تملك الوسيلة بنفس المدينة، ويمكن المقارنة بين عدد الأوجه لكل شبكة وبين الأسعار ونسبة الخصم الممنوحة للعميل، ومن ثم ربطها حسابيًا من خلال برنامج الإكسل؛ ليتم معرفة عدد الأوجه ونسبة الخصم، والنتائج النهائية للوسيلة، وأيضا يمكن حذف أو إضافة المدن المختارة بطريقة سهلة وسريعة.

Wall Sign

واجهات المباني

Boulevard Screens

شاشات البوليغارد على
واجهات المباني

الوسيلة: شاشات وواجهات المباني.

النوع: ديجيتال.

المقاسات: متعددة.

الموقع الجغرافي: مدينة الرياض.

الموقع المكاني: واجهات المباني الداخلية في ساحات (بوليغارد الرياض).

عدد الشاشات: 82 شاشة ، منتشرة على واجهات المباني الداخلية بدءاً من بوابتي البوليغارد وحتى كافة أرجاء الساحات.

فترة التأجير الزمنية: يوم واحد فقط.

ثمن التأجير للفترة الواحدة: 450,000 الف ريال

المميزات النوعية:

مساحات كبيرة جداً للانتشار الإعلاني حيث تنتشر هذه الوسيلة الإعلانية على واجهات المباني الداخلية.

تتواجد على مسافات قريبة من الفئة المستهدفة كما انها أول ما يشاهده زائر البوليغارد، و تُحقّق هذه الوسيلة أهداف المعلن بكفاءة عالية خاصةً في الموسم؛ حيث يتجاوز عدد المرتادين حاجز المائة ألف لليوم الواحد.

تعدُّ مقاسات الشاشات يعطي المعلن مساحة أكبر من الاختيار؛ وذلك بما يتناسب مع نوعية المنتج والمواصفات الإعلانية، الفنية، والوقت المناسب للنشر. الفترة الزمنية لعرض الإعلان (فيديو ومدّة دقيقة كاملة) للمعلن في طريقة التصميم لإعلانه وتنفيذه فنيًا وتقنيًا.

الموقعان الجغرافي والمكاني لهذه الوسيلة ميزة نوعية تضاف إلى حقبة المعلن وكراسته الإعلانية.

Boulevard Screens
شاشات البوليغارد على
واجهات المباني

Boulevard Screens

شاشات البوليغارد على
واجهات المباني

MEDIA	TOTAL FACES	CITY	DURATION	CIRCUIT / FACE RATE	FACES PER CIRCUIT	RATE CARD COST
OUTDOOR						
Boulevard Screens	82					450,000
Boulevard Screens	82	Riyadh	One Day	450,000	82	450,000
Download CHARGES - Boulevard Screens						
Boulevard Screens		1 VISUAL				
TOTAL						

الهدف من عمل جدول الإكسل: بيان عدد الشركات التي تملك الوسيلة بنفس المدينة، ويمكن المقارنة بين عدد الأوجه لكل شبكة وبين الأسعار ونسبة الخصم الممنوحة للعميل، ومن ثم ربطها حسابيًا من خلال برنامج الإكسل؛ ليتم معرفة عدد الأوجه ونسبة الخصم، والناتج النهائية للوسيلة، وأيضًا يمكن حذف أو إضافة المدن المختارة بطريقة سهلة وسريعة.

Boulevard Screens
شاشات البوليغارد على
واجهات المباني

Boulevard Screens

شاشات البوليغارد على واجهات المباني

الوسيلة: شاشات البوليغارد على واجهات المباني الداخلية.

النوع: ديجيتال.

المقاس: متعددة.

الموقع الجغرافي: مدينة الرياض.

الموقع المكاني: واجهات المباني الداخلية في ساحات البوليغارد بالرياض.

عدد الشاشات: 88 شاشة ، منتشرة على واجهات المباني الداخلية بدءاً من

بوادي البوليغارد وحتى كافة أرجاء الساحات.

فترة التأجير الزمنية: شهر كامل.

ثمن التأجير للفترة الواحدة: 1,300,000 ريال.

المميزات النوعية:

1. مساحات كبيرة جداً للانتشار الإعلاني حيث تنتشر هذه الوسيلة الإعلانية على واجهات المباني الداخلية .
2. تتواجد على مسافات قريبة من الفئة المستهدفة كما أنها أول ما يشاهده زائرين البوليغارد.
3. تُحقّق هذه الوسيلة أهداف المُعلن بكفاءة عالية خاصةً في الموسم، حيث يتجاوز عدد المرتادين حاجز المائة ألف لليوم الواحد.
4. تعدد مقاسات الشاشات يعطى المعلن مساحة أكبر من الاختيار وذلك بما يتناسب مع نوعية المنتج والمواصفات للإعلان الفني، والوقت المناسب للنشر.
5. الفترة الزمنية لعرض الإعلان (فيديو لمدة دقيقة كاملة) للمعلن في طريقة التصميم لإعلانه وتنفيذه فنيًا وتقنيًا .
6. الموقعان الجغرافي والمكاني لهذه الوسيلة ميزة نوعية تضاف إلى حقبة المعلن وكراسته الإعلانية .

Boulevard Screens
شاشات البوليغارد على
واجهات المباني

Boulevard Screens

شاشات البوليغارد على
واجهات المباني

MEDIA	TOTAL FACES	CITY	DURATION	CIRCUIT / FACE RATE	FACES PER CIRCUIT	RATE CARD COST
OUTDOOR						
Boulevard Screens	88					1,300,000
Boulevard Screens	88	Riyadh	One Month	1,300,000	88	1,300,000
Download CHARGES - Boulevard Screens						
Boulevard Screens		1 VISUAL				
TOTAL						

الهدف من عمل جدول الإكسل: بيان عدد الشركات التي تملك الوسيلة بنفس المدينة، ويمكن المقارنة بين عدد الأوجه لكل شبكة وبين الأسعار ونسبة الخصم الممنوحة للعميل، ومن ثم ربطها حسابياً من خلال برنامج الإكسل؛ ليتم معرفة عدد الأوجه ونسبة الخصم، والنتائج النهائية للوسيلة، وأيضا يمكن حذف أو إضافة المدن المختارة بطريقة سهلة وسريعة.

Boulevard Screens
شاشات البوليغارد على
واجهات المباني

Wall screen

الشاشة الجدارية



الوسيلة: الشاشة الجدارية.

المقاس: مختلفة.

نوع المادة: AVI/MPG4

مدة الفيديو: يوجد (10 ثواني، 15 ثانية، 20 ثانية، 30 ثانية) ويفضل 15 ثانية.

أماكن تواجد هذه الوسيلة: جدة، الخبر، والرياض.

طريقة الاستئجار: يتم استئجارها لمدة أسبوعين، ويمكن استئجارها ليوم واحد حسب الرغبة.

الدورة الإعلانية للشاشة: يعتمد على المعلنين.

التكلفة التشغيلية: تعتمد على مكان وحجم الشاشة، وتبدأ من 15,000 ريال حتى 35,000 ريال.

الأسعار: لمدة أسبوعين وتتراوح من 135,000 ريال حتى 452,000 ريال ويعتمد على الموقع.

التصميم: لا يوجد صوت، مع ملاحظة ارتفاعها عن مستوى السيارات والمارة.

استخداماتها: يتم استخدام هذه اللوحات من قبل أغلب الشركات في الحملات الإعلانية، وإشهار العلامة التجارية.

المالك الرئيسي للمواقع: تصريح من أمانة المنطقة لمدة 5 سنوات.

الفئة المستهدفة: جميع الشرائح.

Wall screen
الشاشة الجدارية

Wall screen

الشاشة الجدارية

MEDIA	TOTAL FACES	CITY	DURATION	CIRCUIT / FACE RATE	FACES PER CIRCUIT	RATE CARD COST
OUTDOOR						
Wall Sign 1	0					0
LED-Digital - Wall Sign			2 Weeks	452.000 - 135.000		
PRODUCTION CHARGES - Wall Sign						#REF!
Wall Sign	#REF!	1 VISUAL				#REF!
TOTAL						#REF!

الهدف من عمل جدول الإكسل: بيان عدد الشركات التي تملك الوسيلة بنفس المدينة، ويمكن المقارنة بين عدد الأوجه لكل شبكة وبين الأسعار ونسبة الخصم الممنوحة للعميل، ومن ثم ربطها حسابيًا من خلال برنامج الإكسل؛ ليتم معرفة عدد الأوجه ونسبة الخصم، والنتائج النهائية للوسيلة، وأيضا يمكن حذف أو إضافة المدن المختارة بطريقة سهلة وسريعة.

LED Petrol station

إل إي دي محطات الوقود

الوسيلة: شاشات عرض LED في محطات الوقود.

نوع المادة: فيديو.

المقاس: 32 بوصة.

طريقه الاستخدام: يتم استخدامها؛ إمَّا لعرض منتجات، أو للعلامة التجارية.

أماكن التواجد: توجد في مدينة الرياض فقط.

الأسعار: لكل شبكة عدد 60 شاشة موزعة على المحطات، وتؤجّر لمدة 10 ثواني بـ 61,500 ريال لمدة أسبوعين.

تعليق: تتميز هذه الوسيلة بأن المشاهد ينتظر ما يقارب 5 دقائق في محطة الوقود، وخلال هذه الفترة تقوم الشاشة بتوصيل رسالتها الإعلانية للمستهدف.

الفئة المستهدفة: مرتادي المحطات.

LED Petrol station

إل إي دي محطات الوقود

LED Petrol station

إل إي دي محطات الوقود

MEDIA	TOTAL FACES	CITY	DURATION	CIRCUIT / FACE RATE	FACES PER CIRCUIT	RATE CARD COST
OUTDOOR						
LED Petrol Station	1					0
LED Petrol Station	1	Riyad		61.500	60	
PRODUCTION CHARGES - LED Petrol Station						#REF!
LED Petrol Station	#REF!	1 VISUAL				#REF!
TOTAL						#REF!

الهدف من عمل جدول الإكسل: بيان عدد الشركات التي تملك الوسيلة بنفس المدينة، ويمكن المقارنة بين عدد الأوجه لكل شبكة وبين الأسعار ونسبة الخصم الممنوحة للعميل، ومن ثم ربطها حسابيًا من خلال برنامج الإكسل؛ ليتم معرفة عدد الأوجه ونسبة الخصم، والنتائج النهائية للوسيلة، وأيضًا يمكن حذف أو إضافة المدن المختارة بطريقة سهلة وسريعة.

LED Petrol station

إل إي دي محطات الوقود

Petrol station Sticker ستيكر محطات الوقود

الوسيلة: شاشات عرض LED في محطات الوقود.

نوع المادة: فيديو.

المقاس: 32 بوصة.

طريقه الاستخدام: يتم استخدامها؛ إمَّا لعرض منتجات، أو للعلامة التجارية.

أماكن التواجد: توجد في مدينة الرياض فقط.

الأسعار: لكل شبكة عدد 35 شاشة موزعة على المحطات، وتؤجّر لمدة 10 ثواني بـ 14,000 ريال لمدة أسبوعين.

تعليق: تتميز هذه الوسيلة بأن المشاهد ينتظر ما يقارب 5 دقائق في محطة الوقود، وخلال هذه الفترة تقوم الشاشة بتوصيل رسالتها الإعلانية للمستهدف.

الفئة المستهدفة: مرطادي المحطات.

Petrol station Sticker
ستيكر محطات الوقود

Petrol station Sticker

ستيكر محطات الوقود

MEDIA	TOTAL FACES	CITY	DURATION	CIRCUIT / FACE RATE	FACES PER CIRCUIT	RATE CARD COST
OUTDOOR						
Petrol Station	8					0
Petrol Station	8		1 Month	40,000	30	
PRODUCTION CHARGES -Petrol Station						#REF!
Petrol Station	#REF!	3 VISUAL				#REF!
OUTDOOR RENT	#REF!					#REF!
PRINTING CHARGES						#REF!
TOTAL						#REF!

الهدف من عمل جدول الإكسل: بيان عدد الشركات التي تملك الوسيلة بنفس المدينة، ويمكن المقارنة بين عدد الأوجه لكل شبكة وبين الأسعار ونسبة الخصم الممنوحة للعميل، ومن ثم ربطها حسابياً من خلال برنامج الإكسل؛ ليتم معرفة عدد الأوجه ونسبة الخصم، والنتائج النهائية للوسيلة، وأيضا يمكن حذف أو إضافة المدن المختارة بطريقة سهلة وسريعة.

Special Execution

تنفيذ خاص

الوسيلة: سيشل اكسيوشن.

أماكن التواجد: أربع وسائل يمكن استخدامها؛ مثل: (الشاشات الخارجية، الموبي، الميجا كوم، اليونيبول).

المقاس: تختلف حسب التصميم والأطوال المسموح بها من قِبَل أمانة المنطقة.

نوع المادة: في الغالب تكون من خشب، أكرليك، وبنر.

طريقة الاستئجار: يتم حساب الإضافات مع إيجار اللوحة؛ والتي تكون لمدة ثلاثة أشهر أو سنة.

الأسعار: السعر في الغالب يكون ضمن سعر اللوحة المستأجرة؛ إذ أنّ الزيادة تكون من 40,000 ريال حتى 250,000 ريال.

استخداماتها: تستخدم للإعلان الذي يتطلب جذب الانتباه.

نبذة: حتى الآن لم يتم استخدام أغلب اللوحات بالشكل المطلوب، ويرجع ذلك إلى تقصير من المستأجرين والمصممين.

مميزات هذه الوسيلة: أنها ملفتة للانتباه بشكل كبير؛ ويعتمد ذلك على التصميم المرسل.

الفئة المستهدفة: جميع الشرائح.



Special Execution
تنفيذ خاص

Special Execution

تنفيذ خاص

MEDIA	TOTAL FACES	CITY	DURATION	CIRCUIT / FACE RATE	FACES PER CIRCUIT	RATE CARD COST
OUTDOOR						
Special Execution	0					
Special Execution		RIYADH	1 year		1	250,000
Special Execution		JEDDAH	3 Month		1	40,000
PRODUCTION CHARGES						0
Special Execution	0	1 VISUAL				0
TOTAL						#REF!

الهدف من عمل جدول الإكسل: بيان عدد الشركات التي تملك الوسيلة بنفس المدينة، ويمكن المقارنة بين عدد الأوجه لكل شبكة وبين الأسعار ونسبة الخصم الممنوحة للعميل، ومن ثم ربطها حسابيًا من خلال برنامج الإكسل؛ ليتم معرفة عدد الأوجه ونسبة الخصم، والناتج النهائية للوسيلة، وأيضًا يمكن حذف أو إضافة المدن المختارة بطريقة سهلة وسريعة.

TV.Truck

شاشات العرض المتنقلة

الوسيلة: شاشات عرض خارجية.

نوع المادة: فيديو.

المقاس: (5m×3m).

طريقه الاستخدام: يتم استخدامها إمّا: لعرض منتجات، أو لمناسبات عامة أو خاصة، أو بث مباشر من قلب الحدث.

أماكن التواجد: توجد في كل من: الرياض، جدة، والمنطقة الشرقية، ويمكن توصيلها لأي مدينة في المملكة العربية السعودية.

الأسعار: يتم تأجيرها باليوم بسعر 10,000 ريال.

تعليق: تتميز هذه الوسيلة بتنقلها لأي حدث أو فعالية عامة أو خاصة داخل مناطق المملكة العربية السعودية.

الفئة المستهدفة: الزوار والمشاركون في المناسبات العامة والفعاليات والمهرجانات.



TV.Truck

شاشات العرض المتنقلة

MEDIA	TOTAL FACES	CITY	DURATION	CIRCUIT / FACE RATE	FACES PER CIRCUIT	RATE CARD COST
OUTDOOR						
TV	3					0
	1	RIYADH	One Day	10.000		
	1	JEDDAH	One Day	10.000		
	1	SHARQYAH	One Day	10.000		
PRODUCTION CHARGES -						#REF!
TV	#REF!	1 VISUAL				#REF!
OUTDOOR RENT	#REF!					#REF!
Download CHARGES						#REF!
TOTAL						#REF!

الهدف من عمل جدول الإكسل: بيان عدد الشركات التي تملك الوسيلة بنفس المدينة، ويمكن المقارنة بين عدد الأوجه لكل شبكة وبين الأسعار ونسبة الخصم الممنوحة للعميل، ومن ثم ربطها حسابيًا من خلال برنامج الإكسل؛ ليتم معرفة عدد الأوجه ونسبة الخصم، والنتائج النهائية للوسيلة، وأيضا يمكن حذف أو إضافة المدن المختارة بطريقة سهلة وسريعة.

LED.Truck

شاشات العرض المتنقلة



الوسيلة: شاشات عرض خارجية متنقلة.

نوع المادة: فيديو (10 - 20) ثانية.

المقاس: 2x4 وجهين.

أوقات النشر: من 6 صباحًا - 12:30 مساءً.

أيام الإجازة: 4 - 12 مساءً.

أماكن التواجد: في المنطقة الشرقية (الخبر - الدمام - الظهران).

طريقة الاستئجار: من أسبوعين حتى سنة.

الأسعار: أسبوعيًا = 6,000 ريال.

شهريًا = 18,000 ريال.

الميزة النوعية: تتميز هذه الوسيلة بانتقالها إلى أي حدث، أو فعالية عامة أو خاصة داخل مناطق المملكة العربية السعودية.

استخداماتها: يتم استخدامها: لعرض منتجات، مناسبات عامة، خاصة، أو بث مباشر من قلب الحدث.

الفئة المستهدفة: مرتادي الطرق.

LED.Truck

شاشات العرض المتنقلة

MEDIA	TOTAL FACES	CITY	DURATION	CIRCUIT / FACE RATE	FACES PER CIRCUIT	RATE CARD COST
OUTDOOR						
LED Truck						0
	2	Khubar - Dammam - Dahrhan	2 Week	6,000		0
PRODUCTION CHARGES -						#REF!
LED Truck	#REF!	1 VISUAL				#REF!
OUTDOOR RENT	#REF!					#REF!
Download CHARGES						#REF!
TOTAL						#REF!

الهدف من عمل جدول الإكسل: بيان عدد الشركات التي تملك الوسيلة بنفس المدينة، ويمكن المقارنة بين عدد الأوجه لكل شبكة وبين الأسعار ونسبة الخصم الممنوحة للعميل، ومن ثم ربطها حسابياً من خلال برنامج الإكسل؛ ليتم معرفة عدد الأوجه ونسبة الخصم، والنتائج النهائية للوسيلة، وأيضاً يمكن حذف أو إضافة المدن المختارة بطريقة سهلة وسريعة.

Buses

الحافلات



Buses

الحافلات

الوسيلة: حافلات النقل الداخلي.

المقاس: 80m .

نوع المادة: ستيك.

أماكن التواجد: في جميع جهات الحافلة من الخارج، ما عدا المقدمة.

عدد الباصات: يوجد 2200 حافلة موزعة على كل من: (الرياض، جدة،

الدمام، مكة المكرمة، المدينة المنورة، والمدن الفرعية).

طريقة الاستئجار: يتم استئجارها لمدة شهر.

الأسعار: تكلفة الحافلة الواحدة 55,000 ريال .

الطباعة: قيمة الطباعة للحافلة الواحدة 9,000 ريال.

التصميم: يكون التصميم غالباً من مهام الشركة المؤجرة، ويتم

تزويدها بالشعارات والخطوط والصور المطلوب إدراجها؛ وذلك لاختيار

التصميم المناسب لهيكل الحافلة ومراعاة الأبواب والنوافذ؛ لظهور

التصميم بالشكل المناسب.

استخداماتها: تستخدم أغلب الشركات هذه الوسيلة للحملات الإعلانية

ولنشر العلامة التجارية.

نبذة: لابد من تسليم الرسالة الإعلانية قبل الحملة بأسبوعين لتتم

عمليات الطباعة والتركيب، ويفضل معرفة خط السير واتجاهات

الحافلات للتأكد من استهداف الشريحة المرغوبة.

الفئة المستهدفة: مرطادي الطرق.

Buses

الحافلات

MEDIA	TOTAL FACES	CITY	DURATION	CIRCUIT / FACE RATE	FACES PER CIRCUIT	RATE CARD COST
OUTDOOR						
Buses (Branding)						
Buses		MAKKAH	1 MONTH	55,000		
Buses		ALMADINA	1 MONTH	55,000		
Buses		DAMMAM	1 MONTH	55,000		
Buses		MAKKAH	1 MONTH	55,000		
Buses		ALMADINA	1 MONTH	55,000		
PRODUCTION CHARGES - Buses						#REF!
Buses	#REF!	1 VISUAL				#REF!
OUTDOOR RENT	#REF!					#REF!
PRINTING CHARGES						#REF!
TOTAL						#REF!

الهدف من عمل جدول الإكسل: بيان عدد الشركات التي تملك الوسيلة بنفس المدينة، ويمكن المقارنة بين عدد الأوجه لكل شبكة وبين الأسعار ونسبة الخصم الممنوحة للعميل، ومن ثم ربطها حسابياً من خلال برنامج الإكسل؛ ليتم معرفة عدد الأوجه ونسبة الخصم، والنتائج النهائية للوسيلة، وأيضاً يمكن حذف أو إضافة المدن المختارة بطريقة سهلة وسريعة.

Inside Buses

الحافلات من الداخل

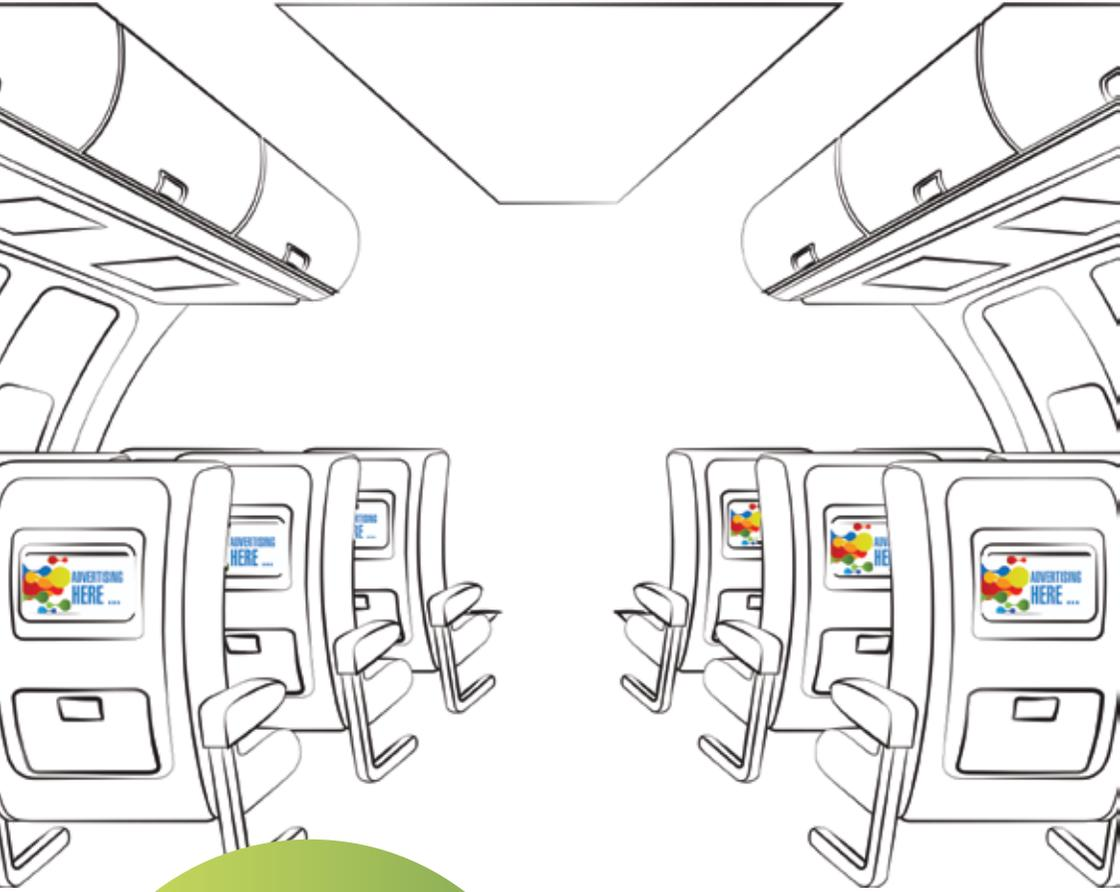

- الوسيلة: الحافلات (من الداخل).
- المقاس: تليس المقعد كامل.
- نوع المادة: قماش.
- أماكن التواجد: خلف المقاعد.
- عدد الحافلات: يوجد 2,200 حافلة موزعة على كل من (الرياض، جدة، الدمام، مكة المكرمة، المدينة المنورة، والمدن الفرعية).
- عدد الكراسي في كل حافلة: 46 كرسيًا تقريبًا.
- طريقة الاستئجار: يتم استئجارها لمدة شهر، ويمكن التواصل مع المسوّق والحصول على ستة أشهر.
- الأسعار: 9,000 ريال لكل حافلة لمدة شهر.
- سعر القماش: 3,000 ريال للحافلة.
- التصميم: لا بد من تحديد الشريحة المستهدفة.
- استخداماتها: أغلب الشركات تستخدم هذه الوسيلة للحملات الإعلانية السريعة.
- ملاحظة: لا بد من تسليم الرسالة الإعلانية قبل الحملة بأسبوع؛ لإجراء عمليتي الطباعة والتركيب، ويفضّل معرفة خط السير واتجاهات الحافلات للتأكد من استهداف الشريحة المرغوبة.
- الفئة المستهدفة: جميع مرتادي الحافلات.

Inside Buses

الحافلات من الداخل

MEDIA	TOTAL FACES	CITY	DURATION	CIRCUIT / FACE RATE	FACES PER CIRCUIT	RATE CARD COST
OUTDOOR						
Inside Buses	0					0
Inside Buses		RIYADH	1 Month	9,000	1	
PRODUCTION CHARGES -Tour Buses						#REF!
Inside Buses	#REF!	1 VISUAL		3,000		#REF!
OUTDOOR RENT	#REF!					#REF!
PRINTING CHARGES						#REF!
TOTAL						#REF!

الهدف من عمل جدول الإكسل: بيان عدد الشركات التي تملك الوسيلة بنفس المدينة، ويمكن المقارنة بين عدد الأوجه لكل شبكة وبين الأسعار ونسبة الخصم الممنوحة للعميل، ومن ثم ربطها حسابيًا من خلال برنامج الإكسل؛ ليتم معرفة عدد الأوجه ونسبة الخصم، والنتائج النهائية للوسيلة، وأيضًا يمكن حذف أو إضافة المدن المختارة بطريقة سهلة وسريعة.

Tour Buses

الحافلات السياحية



Tour Buses

الحافلات السياحية

- الوسيلة:** الحافلات السياحية بمدينة الرياض، المدينة المنورة، مكة المكرمة، أبها، والباحة.
- المقاس:** مختلفة.
- نوع المادة:** ستيكر.
- أماكن التواجد:** خلف المقاعد، واجهة الباص، الجلسات الخلفية للمقاعد، نصف باص، باص كامل مع الفواصل المعدنية، الشاشات.
- عدد الباصات:** يوجد عدد 5 باصات موزعة على الطرق الرئيسية، والأماكن السياحية بالرياض.
- عدد الكراسي بكل باص:** 40 كرسي تقريباً.
- طريقة الاستئجار:** يمكن استئجارها لمدة شهر وحتى سنة كاملة.
- الأسعار:** تتراوح حسب اختيار تواجد الإعلان، إذ تبدأ من 3,750 ريال حتى 20,000 ريال لمدة شهر للباص الواحد.
- التصميم:** لابد من معرفة ثقافة مرتادي الباص، إذ يكون أغلبهم من الجاليات العربية والأجنبية.
- استخداماتها:** أغلب الشركات تستخدم هذه الوسيلة في الحملات الإعلانية السريعة.
- ملاحظة:** لابد من تسليم الرسالة الاعلانية قبل الحملة بأسبوع؛ لتتم عمليتي الطباعة والتركيب، ويفضل معرفة خط السير واتجاهات كل باص؛ وذلك للتأكد من استهداف الشريحة المستهدفة.
- الفئة المستهدفة:** مرتادي الأماكن التراثية والترفيهية والمتاحف.

Tour Buses

الحافلات السياحية

MEDIA	TOTAL FACES	CITY	DURATION	CIRCUIT / FACE RATE	FACES PER CIRCUIT	RATE CARD COST
OUTDOOR						
Tour Buses 1	0					0
Tour Buses		RIYADH	1 Month/ 1 YEAR	20,000/3,750		
Tour Buses		AL MADINA	1 Month/ 1 YEAR	20,000/3,750		
PRODUCTION CHARGES -Tour Buses						#REF!
Tour Buses	#REF!	1 VISUAL				#REF!
OUTDOOR RENT	#REF!					#REF!
PRINTING CHARGES						#REF!
TOTAL						#REF!

الهدف من عمل جدول الإكسل: بيان عدد الشركات التي تملك الوسيلة بنفس المدينة، ويمكن المقارنة بين عدد الأوجه لكل شبكة وبين الأسعار ونسبة الخصم الممنوحة للعميل، ومن ثم ربطها حسابياً من خلال برنامج الإكسل؛ ليتم معرفة عدد الأوجه ونسبة الخصم، والنتائج النهائية للوسيلة، وأيضا يمكن حذف أو إضافة المدن المختارة بطريقة سهلة وسريعة.

London Taxi

تاكسي لندن

الوسيلة: تاكسي لندن.

المقاس: إجمالي التركيب 31 متر.

نوع المادة: فينيل 3M.

أماكن التواجد: في مطارات (الرياض، جدة، والدمام)، وأيضاً الجامعات، المولات التجارية، الفنادق، والمجمعات التجارية.
طريقة الاستئجار: الاستئجار لمدة شهر للسيارة كاملة من جميع الجهات.

الأسعار: سعر الإعلان على السيارة كاملة 20,000 ريال، أمّا عند رغبة العميل بالإعلان على الجهتين الجانبيين؛ فالتكلفة 10,000 ريال. هذه الأسعار لمدة شهر وبدون تكلفة الطباعة.

الطباعة: تكلفة الطباعة على السيارة كاملة هي 2,750 ريال، أما للجانبين فقط (جهتين) فهي 1,000 ريال.

التصميم: يؤخذ بعين الاعتبار؛ تصميم السيارة، وأماكن فتح الأبواب بالإضافة إلى نمط الخط المستخدم.

استخداماتها: يتم استخدام هذه الوسيلة من قِبَل أغلب الشركات في الحملات الإعلانية السريعة، بالإضافة إلى المنتجات التي يُهَدَف إلى تعريف السوق عليها بوقت قياسي وسريع.

المالك الرئيسي للمواقع: الشركة المشغلة لسيارات تاكسي لندن.

الفئة المستهدفة: جميع الشرائح.

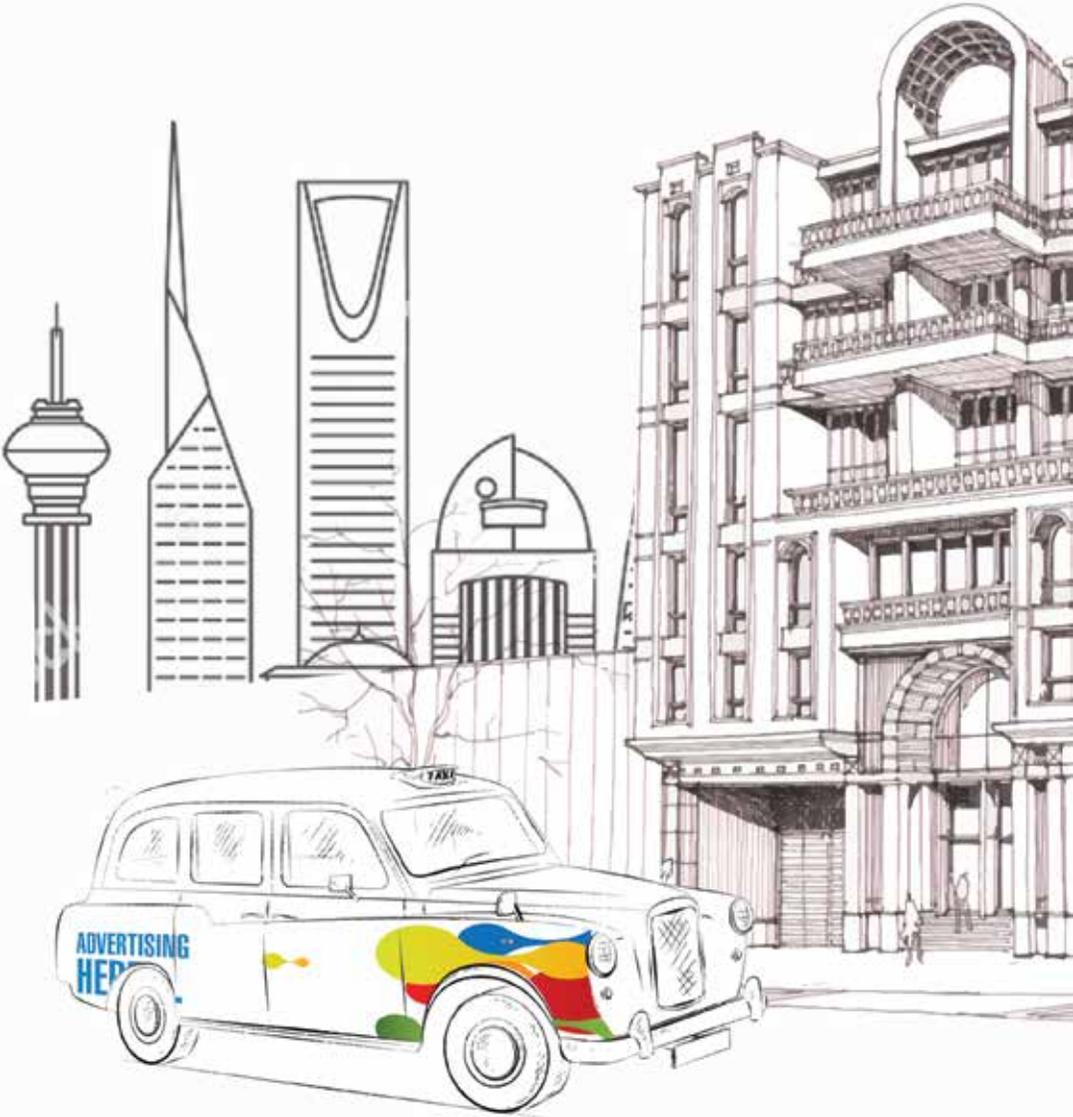

London Taxi

تاكسي لندن

MEDIA	TOTAL FACES	CITY	DURATION	CIRCUIT / FACE RATE	FACES PER CIRCUIT	RATE CARD COST
OUTDOOR						
Taxi London 1	0					0
Taxi London (two sides)			1 MONTH	10,000		
Taxi London (all sides)			1 MONTH	20,000		
PRODUCTION CHARGES - Taxi London						#REF!
Taxi London	#REF!	1 VISUAL				#REF!
OUTDOOR RENT	#REF!					#REF!
PRINTING CHARGES						#REF!
TOTAL						#REF!

الهدف من عمل جدول الإكسل: بيان عدد الشركات التي تملك الوسيلة بنفس المدينة، ويمكن المقارنة بين عدد الأوجه لكل شبكة وبين الأسعار ونسبة الخصم الممنوحة للعميل، ومن ثم ربطها حسابياً من خلال برنامج الإكسل؛ ليتم معرفة عدد الأوجه ونسبة الخصم، والنتائج النهائية للوسيلة، وأيضا يمكن حذف أو إضافة المدن المختارة بطريقة سهلة وسريعة.

City Taxi

تاكسي المدينة

الوسيلة: تاكسي المدينة .

نوع المادة: ملصق (ستيكر).

المقاس: مقاسات مختلفة حسب نوع المركبة وحجمها .

أماكن التواجد: كل من الرياض وجدة والدمام، حيث يوجد أكثر من 4,870 مركبة .

تتلخص فكرة هذه الوسيلة بتركيب ملصق (ستيكر) دعائي على الأبواب الخلفية من الجانبين، وكذلك في الجهة الخلفية لمركبات الأجرة الحديثة (تاكسي المدينة) - باستثناء الزجاج الخلفي - وذلك بمقاسات مختلفة حسب نوع المركبة وحجمها.

مدة التأجير: لشهر واحد، بثمان قدره 2500 ريال؛ يضاف إليه 500 ريال ثمن تكلفة الطباعة، وذلك للمركبة الواحدة.

المميزات النوعية لهذه الوسيلة:

1 - في اليوم الواحد؛ تواصل كل مركبة العمل لفترة 10 ساعات، فيما تقطع ما لا يقل عن 300 كلم.

2 - يتوفر في كل مركبة GPS يحدد موقعها ومسارها .. كما يوثق جميع المعلومات ويقدمها على هيئة تقارير؛ تتم مراجعتها في نهاية الحملة.

3 - يقدر عدد (الركاب) اليومي ب 25 راكب.



MEDIA	TOTAL FACES	CITY	DURATION	CIRCUIT / FACE RATE	FACES PER CIRCUIT	RATE CARD COST
OUTDOOR						
City Taxi	3					0
City Taxi	1		1 MONTH	2,500		
City Taxi	2		1 MONTH	5,000		
PRODUCTION CHARGES - Taxi London						#REF!
City Taxi	#REF!	1 VISUAL		5,000		#REF!
PRINTING CHARGES						#REF!
TOTAL						#REF!

الهدف من عمل جدول الإكسل: بيان عدد الشركات التي تملك الوسيلة بنفس المدينة، ويمكن المقارنة بين عدد الأوجه لكل شبكة وبين الأسعار ونسبة الخصم الممنوحة للعميل، ومن ثم ربطها حسابياً من خلال برنامج الإكسل؛ ليتم معرفة عدد الأوجه ونسبة الخصم، والنتائج النهائية للوسيلة، وأيضاً يمكن حذف أو إضافة المدن المختارة بطريقة سهلة وسريعة.

LED Car

شاشات داخل
سيارات الأجرة



LED Car
شاشات داخل
سيارات الأجرة

الوسيلة: شاشات في سيارات تطبيق (كريم، أوبر).

نوع المادة: فيديو + بنر.

المقاس: 344 x 513 pixel.

طريقه الاستخدام: يتم استخدامها إما لعرض منتجات، للعلامة التجارية، أو للإعلان بمنطقة جغرافية محددة.

أماكن تواجد الوسيلة: توجد خلف الراكب الأمامي.

عدد الشاشات: 350 شاشة.

الأسعار:

• بنر 10 ثواني + فيديو 10 ثواني، لمدة أسبوعين بسعر: 35,000 ريال، لعدد 350 شاشة.

• شاشة كاملة فيديو لمدة 10 ثواني لمدة شهر بسعر 60,000 ريال.

• في حال تحديد المنطقة الجغرافية، فيديو لمدة 10 ثواني بسعر 7000 ريال لمدة شهر.

• الإعلان على عدد 25 شاشة لمدة شهر بسعر 4,300 ريال.

المميزات النوعية:

• يمكن تحديد الإعلان حسب المنطقة الجغرافية.

• يمكن تحديد الإعلان حسب المجمع التجاري.

• يتم تزويد المعلن عن عدد الركاب المشاهدين للإعلان.

• يتم تقديم تقرير مفصل لجميع العملاء.

• يمكن تحديد المدينة التي ترغب الإعلان فيها.

• يمكن اختيار عدد شاشات حسب رغبة العميل.

• عدد الركاب بالشهر يتخطى 220,000 راكب.

الفئة المستهدفة: مستخدمي تطبيق كريم وأوبر.

LED Car

شاشات داخل
سيارات الأجرة

MEDIA	TOTAL FACES	CITY	DURATION	CIRCUIT / FACE RATE	FACES PER CIRCUIT	RATE CARD COST
OUTDOOR						
Taxi LED 1	0					0
Taxi LED		RIYADH	1 Month	60,000	350	
Taxi LED		JEDDAH	1 Month	60,000	350	
Taxi LED		Dammam & Khubar	1 Month	4,300	25	
PRODUCTION CHARGES - Taxi LED						#REF!
Taxi LED	#REF!	1 VISUAL				#REF!
DOWNLOAD CHARGES						#REF!
TOTAL						#REF!

الهدف من عمل جدول الإكسل: بيان عدد الشركات التي تملك الوسيلة بنفس المدينة، ويمكن المقارنة بين عدد الأوجه لكل شبكة وبين الأسعار ونسبة الخصم الممنوحة للعميل، ومن ثم ربطها حسابيًا من خلال برنامج الإكسل؛ ليتم معرفة عدد الأوجه ونسبة الخصم، والنتائج النهائية للوسيلة، وأيضًا يمكن حذف أو إضافة المدن المختارة بطريقة سهلة وسريعة.

LED Car
شاشات داخل
سيارات الأجرة

Radio

الراديو

الوسيلة: الراديو.

المدة: حسب رغبة العميل، ولكن يفضل 15 ثانية حتى 25 ثانية.

نوع المادة: تسجيل صوتي.

أوقات الإذاعات:

من الساعة 6 صباحًا وحتى 10 صباحًا.

من الساعة 10 صباحًا وحتى 4 عصرًا.

من الساعة 4 عصرًا وحتى 12 ليلاً.

من الساعة 12 ليلاً وحتى 6 صباحًا (وتعتبر هي الأضعف من حيث عدد المستمعين) باستثناء شهر رمضان.

طريقه الاستئجار: يتم استئجار هذه الوسيلة حسب عدد النشرات المطلوبة، أو الرعاية لبرنامج معين، أو الظهور على الهواء مباشرة. سعر الثانية الواحدة بالراديو: تتراوح من 80 ريال حتى 100 ريال حسب المحطة المختارة.

سعر النشرة الواحدة: تبدأ من 800 ريال لمدة 10 ثواني، أما إذا كانت لمدة 30 ثانية؛ تبدأ الأسعار من 2,750 ريال، ويعتمد ذلك على اختيار المحطة.

سعر رعاية البرامج: تبدأ من 120,000 ريال لمدة شهر، ويفتح الراعي مميزات، مثل:

1. بداية البرنامج 10 ثواني لعدد ظهور مرتين.
2. خلال البرنامج 5 ثواني لعدد ظهور مرتين.

Radio

الراديو

Radio

الراديو

3. تنويه 15 ثانية لعدد ظهور مرتين.

المتابعة المباشرة: تكلفه المتابعة المباشرة في مكان الحدث تبدأ من 2,500 ريال لمدة بث 3 دقائق حتى 5 دقائق؛ ويعتمد ذلك على المحطة والبرنامج.

في حال التسجيل؛ لابد من مراعاة التالي: بساطة وخفة الرسالة الإعلانية.

استخدامها: يعتبر مكملاً للحملات الإعلانية، وله مستمعون.

ملاحظة: تعتبر من الوسائل الجيدة، ولا بد من تحديد المدينة التي نرغب التركيز عليها، حيث أصبح من المتعارف عليه لدى بعض المستمعين أن الإذاعة لا بد أن تنتمي لمدينة ما، وكذلك الإذاعات الأخرى، فلكل إذاعة مستمعون وكل مدينة مختلفة عن الأخرى، كما يفضل الظهور بكل محطة إذاعية من 10 - 15 نشرة في اليوم؛ موزعة على اليوم كاملاً.

وقد يتساءل البعض؛ لماذا لا نستمع لأي إعلان على إذاعة القرآن الكريم؟ السبب هو: أنها إذاعة لا تهدف للربحية؛ وبذلك لا يتم الإعلان فيها.

الفئة المستهدفة: المستمعون للإذاعات الصوتية.

Radio

الراديو

Radio

الراديو

MEDIA	TIME	SPOT DURATION (SECS)	GROSS / SPOT	TOTAL SPOTS	TOTAL SECS	TOTAL GROSS (COST (SAR	Dec-18																
							Su	Mo	Tu	We	Th	Fr	Sa	Su	Mo	Tu	We	Th	Fr	Sa	Su	Mo	
RADIO				441	0	678,451	16	17	18	19	20	21	22	23	24	25	26	27	28	29	30	31	
MBC FM	07:00-08:00	13	1,499	40	0	59,946		4	4	4	4			4	3	4	3	4			3	3	
	08:00-09:00		1,499	40	0	59,946		4	4	4	4			4	3	4	3	4			3	3	
	13:00-14:00		1,385	40	0	55,414		4	4	4	4			3	4	3	4	4			3	3	
	14:00-15:00		1,385	30	0	41,561		2	2	2	2	3	3	2	2	2	2	2	2	2	2	1	1
	16:00-17:00		1,586	31	0	49,172		3	2	3	2	3	3	1	2	2	2	1	2	2	2	1	
	17:00-18:00		1,586	40	0	63,448		3	3	3	3	3	3	3	3	3	3	2	2	2	2	2	
	20:00-21:00		1,586	55	0	87,241		4	4	4	4	4	4	4	4	4	4	3	3	3	3	3	
	21:00-22:00		1,586	55	0	87,241		4	4	4	4	4	4	4	4	4	4	3	3	3	3	3	
	22:00-23:00		1,586	55	0	87,241		4	4	4	4	4	4	4	4	4	4	3	3	3	3	3	
	23:00-00:00		1,586	55	0	87,241		4	4	4	4	4	4	4	4	4	4	3	3	3	3	3	
							0	36	35	36	35	25	25	33	33	34	33	29	18	18	26	25	
RADIO				256	0	339,354																	

Radio

الراديو

MEDIA	TIME	SPOT DURATION (SECS)	GROSS / SPOT	TOTAL SPOTS	TOTAL SECS	TOTAL GROSS (COST (SAR	Dec-18																
PANORAMA FM	07:00-08:00	13	1,298	20	0	25,956		2	2	2	2			2	2	2	2	2			1	1	
	08:00-09:00		1,298	20	0	25,956		2	2	2	2			2	2	2	2	2			1	1	
	09:00-10:00		1,298	20	0	25,956		2	2	2	2			2	2	2	2	2			1	1	
	10:00-11:00		1,185	20	0	23,690		2	2	2	2			2	2	2	2	2			1	1	
	13:00-14:00		1,185	30	0	35,535		3	3	3	3	2	2	2	2	1	2	1	2	2	1	1	
	17:00-18:00		1,385	30	0	41,561		3	3	3	2	3	3	2	2	1	1	1	2	2	1	1	
	21:00-22:00		1,385	40	0	55,414		3	3	3	3	3	3	2	2	3	2	3	3	3	2	2	
	22:00-23:00		1,385	41	0	56,799		3	3	3	5	4	4	2	2	2	3	2	3	3	1	1	
	23:00-00:00		1,385	35	0	48,487		3	3	3	3	2	2	2	2	3	2	3	2	2	2	1	
								0	23	23	23	24	14	14	18	18	18	18	18	18	12	12	11
RADIO				310	0	389,090																	
ROTANA FM	07:00-08:00	13	1,196	30	0	35,880		3	3	3	3			2	3	3	3	3			2	2	
	08:00-09:00		1,196	25	0	29,900		3	3	2	3			2	2	3	2	3			1	1	
	13:00-14:00		1,196	20	0	23,920		2	2	3	3			1	2	2	2	1			1	1	
	16:00-17:00		1,274	25	0	31,850		3	3	3	3			2	2	2	2	2			1	2	
	17:00-18:00		1,274	40	0	50,960		3	3	3	3	3	3	3	3	2	2	2	3	3	2	2	
	20:00-21:00		1,274	43	0	54,782		3	3	3	3	3	3	3	3	3	3	3	3	3	2	2	
	21:00-22:00		1,274	43	0	54,782		3	3	3	3	3	3	3	3	3	3	3	3	3	2	2	
	22:00-23:00		1,274	42	0	53,508		3	3	3	3	3	3	3	3	3	3	3	3	3	2	1	
	23:00-00:00		1,274	42	0	53,508		3	3	3	3	3	3	3	3	2	3	3	3	3	2	2	
								0	26	26	26	27	15	15	22	24	23	23	23	23	15	15	15

Drone Light Shows طائرات الدرون

الوسيلة: طائرات الدرون.

أين تتواجد: حسب رغبة العميل.

طريقة الاستئجار: يتم التفاوض مع الشركة المصرّح لها، ليتم استخراج التراخيص اللازمة والتي تستغرق 10 أيام.

الأسعار: تعتمد على حجم الرسالة الموجّهة للجمهور، حيث أن التكلفة التقريبية لليوم الواحد لطائرة واحدة من 1,500 ريال، ورسوم تجهيز الموقع 50,000 ريال.

استخداماتها: تستخدم أغلب الشركات هذه الطائرات لترويج الشعارات أو إرسال رسائل للمشاهدين، حيث أن ظهور الدرون يكون مساءً. الفئة المستهدفة: جميع الشرائح.

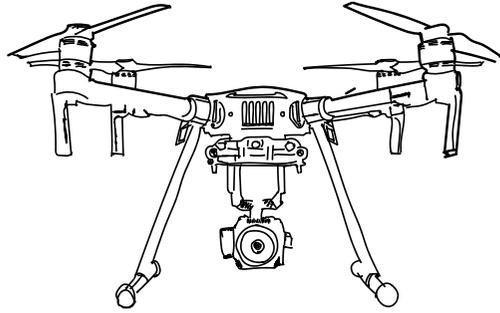

Drone
Light Shows
طائرات الدرون

Drone Light Shows طائرات الدرون

MEDIA	TOTAL FACES	CITY	DURATION	CIRCUIT / FACE RATE	FACES PER CIRCUIT	RATE CARD COST
OUTDOOR						
Drone light shows	-					#REF!
Drone light shows	-	KSA	1 Day	1500	-	
TOTAL						#REF!

الهدف من عمل جدول الإكسل: بيان عدد الشركات التي تملك الوسيلة بنفس المدينة، ويمكن المقارنة بين عدد الأوجه لكل شبكة وبين الأسعار ونسبة الخصم الممنوحة للعميل، ومن ثم ربطها حسابياً من خلال برنامج الإكسل؛ ليتم معرفة عدد الأوجه ونسبة الخصم، والنتائج النهائية للوسيلة، وأيضا يمكن حذف أو إضافة المدن المختارة بطريقة سهلة وسريعة.

Drone Light Shows طائرات الدرون

Aerial Banners

بنر جوي

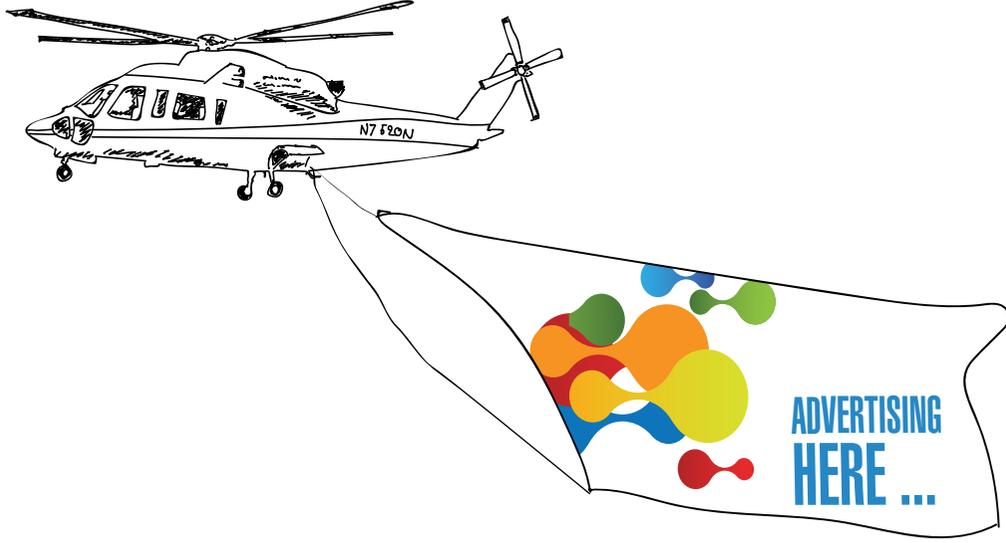

الوسيلة: بنر جوي.

نوع المادة: آريل بنر.

المقاس: 74 متر × 27 متر.

المدة الزمنية: ساعة ونصف للرحلة الجوية الواحدة.

أماكن التواجد: في مدينتي الرياض وجدة حالياً.

الأسعار:

1 - رحلة جوية واحدة لمدة ساعة ونصف شاملة الطباعة؛ بسعر 377,000 ريال.

2 - خمس رحلات جوية لمدة ساعة ونصف للرحلة الواحدة شاملة الطباعة، بسعر 603,000 ريال

3 - عشر رحلات جوية لمدة ساعة ونصف شاملة الطباعة، بسعر 885,000 ريال.

مدة التجهيز: يستغرق إعداد وتنفيذ العمل فترة زمنية لا تقل عن ستة أسابيع.

ملاحظة: لتحقيق جودة الإعلان، والظهور المناسب للمحتوى؛ فلا تتم طباعة البنر على الوجهين؛ وتتم الطباعة على وجه واحد فقط.

الفئة المستهدفة: سكان المدينة المستهدفة.

Aerial Banners
بنر جوي

Aerial Banners

بنر جوي

MEDIA	TOTAL FACES	CITY	DURATION	CIRCUIT / FACE RATE	FACES PER CIRCUIT	RATE CARD COST
OUTDOOR						
Aerial Banner	0					0
Aerial Banner	1	Riyadh	90 min	SR 377.000		
Aerial Banner	5	Riyadh - Jeddah	7 hou 30 min	SR 603.000		
PRODUCTION CHARGES - Aerial Banner						#REF!
Printing						#REF!
TOTAL						#REF!

الهدف من عمل جدول الإكسل: بيان عدد الشركات التي تملك الوسيلة بنفس المدينة، ويمكن المقارنة بين عدد الأوجه لكل شبكة وبين الأسعار ونسبة الخصم الممنوحة للعميل، ومن ثم ربطها حسابياً من خلال برنامج الإكسل؛ ليتم معرفة عدد الأوجه ونسبة الخصم، والنتائج النهائية للوسيلة، وأيضا يمكن حذف أو إضافة المدن المختارة بطريقة سهلة وسريعة.

SDM in Mall

موبي مول

الوسيلة: موبي مول SDM (سوشل ديجيتال ميديا).

المقاس: (1.9m×1.8m).

نوع المادة: فيديو MP4.

تواجد: داخل المجمعات التجارية، الممرات، مداخل المطاعد، والسلالم المتحركة.

طريقة الاستئجار: يتم استئجارها لمدة أسبوعين، وتضم الشبكة 100 وجه إعلاني، وتحتاج كل حملة إعلانية 20 شبكة.

الأسعار: تكلف الشبكة (100,000) ريال لمدة أسبوعين.

سعر الفيديو: تتراوح تكلفة الفيديو حسب الوكالة أو المنفذ، بالإضافة إلى مدة الفيديو والتي يفضل أن تكون 10 ثواني فقط. وتقدّر تكلفة رسوم التشغيل والصيانة بـ 6,000 ريال للشبكة الواحدة.

تصميم الفيديو: تعتبر هذه الوسيلة قريبة من الفئة المستهدفة بحكم تواجدها داخل المولات، وإمكانية رؤيتها مباشرة من قبل الشرائح المستهدفة.

استخداماتها: يتم استخدام هذه اللوحات من قبل أغلب الشركات في الحملات الإعلانية السريعة، بالإضافة للمنتجات التي يُهدَف إلى تعريف السوق عليها بوقت قياسي وسريع.

المميزات: تعتبر من أحدث الوسائل الإعلانية في الأسواق السعودية، ويمكن عرض قنوات وحسابات التواصل الاجتماعي (السوشل ميديا) أو أي تفاعل حي عن طريق الإنترنت عبر كل الشاشات في المول، إضافة إلى معرفة نسبة عدد المشاهدات وزوار المول؛ إذ يتزامن الإعلان مع جميع اللوحات المتواجدة في المول.

الفئة المستهدفة: العائلات بالدرجة الأولى.

SDM in Mall
موبي مول

SDM in Mall

موبي مول

MEDIA	TOTAL FACES	CITY	DURATION	CIRCUIT / FACE RATE	FACES PER CIRCUIT	RATE CARD COST	NET COST (SAR)	TOTAL NET COST (SAR)
OUTDOOR								
IN-MALL (SDM DIGITAL)	-						#REF!	#REF!
SDM DIGITAL MUPI (IN-MALL)	-	Riyadh	2 WEEKS	100,000	100	100,000	#REF!	#REF!
SDM DIGITAL MUPI (IN-MALL)	-	JEDDAH	2 WEEKS	100,000	100	100,000	#REF!	#REF!
SDM DIGITAL MUPI (IN-MALL)	-	DAMMAM	2 WEEKS	100,000	100	100,000	#REF!	#REF!
Download Charges							6.000	6.000
TOTAL							#REF!	#REF!

الهدف من عمل جدول الإكسل: بيان عدد الشركات التي تملك الوسيلة بنفس المدينة، ويمكن المقارنة بين عدد الأوجه لكل شبكة وبين الأسعار ونسبة الخصم الممنوحة للعميل، ومن ثم ربطها حسابياً من خلال برنامج الإكسل؛ ليتم معرفة عدد الأوجه ونسبة الخصم، والنتائج النهائية للوسيلة، وأيضا يمكن حذف أو إضافة المدن المختارة بطريقة سهلة وسريعة.

Mall

شاشات داخل المولات

الوسيلة: شاشات داخل المولات.

المقاس: مقاسات مختلفة حسب الموقع والمكان داخل المولات.

نوع المادة: AVI/MPG4.

مدة الفيديو: (10 ثواني، 15 ثانية، 20 ثانية، 30 ثانية) ويفضّل 15 ثانية.

أماكن التواجد: داخل المجمعات التجارية الكبرى.

طريقة الاستئجار: يتم استئجارها لمدة أسبوعين، ويمكن استئجارها ليوم واحد حسب الرغبة.

الدورة الإعلانية للشاشة: 12 دقيقة، الشاشة تعمل مع عمل المولات.

الأسعار: الإعلان الواحد بالشاشة الواحدة خلال يوم واحد لفيديو مدته 15 ثانية يكلف ما يقارب 7,000 ريال.

تتميز هذه الوسيلة: بأن يتم البدء بالإعلان في جميع المولات خلال ساعة من تسليم الفيديو على مستوى المملكة، ويمكن اختيار الوقت والتاريخ حسب رغبة العميل بظهور الإعلان خلال إجازات نهاية الأسبوع فقط، وبذلك يصبح الإعلان يومي الجمعة والسبت فقط تزامناً مع كثافة الزائرين بالمولات، ويمكن عمل (داي كت) على اللوحات.

استخداماتها: يتم استخدام هذه اللوحات من قِبَل أغلب الشركات في الحملات الإعلانية السريعة، بالإضافة للمنتجات التي يُهَدَف إلى تعريف السوق عليها بوقت قياسي وسريع.

نبذة: المدة المثالية للفيديو المستخدم على الشاشات هو 15 ثانية؛ وكحدّ أقصى 25 ثانية.

الفئة المستهدفة: جميع الشرائح.



Mall

شاشات داخل المولات

Mall

شاشات داخل المولات

MEDIA	TOTAL FACES	CITY	DURATION	CIRCUIT / FACE RATE	FACES PER CIRCUIT	RATE CARD COST
OUTDOOR						
IN MALL LED SCREENS 1	0					0
IN MALL LED SCREENS		RIYADH	2 WEEKS	400 Spots per Day / per Screen - 10 Sec		0
IN MALL LED SCREENS		JEDDAH	2 WEEKS	400 Spots per Day / per Screen - 10 Sec		0
IN MALL LED SCREENS		DAMMAM / KHOBAR	2 WEEKS	400 Spots per Day / per Screen - 10 Sec		0
OUTDOOR RENT	#REF!					#REF!
Download Charges						#REF!
TOTAL						#REF!

الهدف من عمل جدول الإكسل: بيان عدد الشركات التي تملك الوسيلة بنفس المدينة، ويمكن المقارنة بين عدد الأوجه لكل شبكة وبين الأسعار ونسبة الخصم الممنوحة للعميل، ومن ثم ربطها حسابيًا من خلال برنامج الإكسل؛ ليتم معرفة عدد الأوجه ونسبة الخصم، والنتائج النهائية للوسيلة، وأيضا يمكن حذف أو إضافة المدن المختارة بطريقة سهلة وسريعة.

Mall LED Branding

إل إي دي مول



Mall LED Branding

إل إي دي مول

- الوسيلة: شاشات LED داخل المولات.
- المقاس: مقاسات مختلفة حسب الموقع, والمكان داخل المولات.
- نوع المادة: AVI/MPG4.
- مدة الفيديو: (15 ثانية, 20 ثانية, 30 ثانية).
- تكلفة إنتاج الفيديو: 1,000 ريال للثانية الواحدة.
- أماكن التواجد: في أهم مولات المناطق الرئيسية, كما تتواجد في المنطقة المركزية للمولات.
- الأنواع: يوجد أربعة أنواع من الشاشات داخل المولات, كما يلي:
 - ميغا مول: تتواجد بالمنطقة المركزية للمول.
 - الشاشات المعلقة: تتواجد في الممرات والمنطقة المركزية للمول.
 - البراندينج ديجيتال: بالمنطقة المركزية التي تتواجد فيها السلالم الكهربائية والمصاعد.
 - المصاعد الكهربائية: غالباً ما تكون في المنطقة المركزية للمول, وقريبة إلى مداخل ومخارج المول.
- طريقه الاستئجار والسعر:
 - يمكن استئجار الميغا ديجيتال مول بدءاً من شهر, ويمكن اختيار المنطقة والمول حسب رغبة العميل, أما السعر فهو: 100,000 ريال للميغا الواحدة.
 - يمكن استئجار الشاشات المعلقة, وتبدأ من شهر, ويمكن اختيار المنطقة والمول حسب رغبة العميل أما السعر فهو 100,000 ريال.
 - يمكن استئجار البراندينج ديجيتال؛ وهي عبارة عن شاشات محيطية بالمنطقة المركزية للمجمع مع المصاعد الكهربائية, وتبدأ من شهر. ويمكن اختيار المنطقة والمول حسب رغبة العميل اما السعر 500,000 ألف ريال للمنطقة الواحدة.

Mall LED Branding

إل إي دي مول



• يمكن استئجار المصاعد الكهربائية وتبدأ من شهر ويمكن اختيار المنطقة والمول حسب رغبة العميل اما السعر 150,000 ألف ريال للمصعد الواحد. في حال التصميم لابد من مراعات: بدون صوت.

الميزة: يتم البدء بالإعلان بجميع المولات خلال ساعة من تسليم الفيديو على مستوى المملكة، ويمكن اختيار الوقت واليوم. يتم تسليم تقرير مفضل عن عدد الأشخاص المتواجدين بالمول وكم عدد المشاهدات بالوقت واليوم والاسبوع، وتعتبر أحدث تكنولوجيا مستخدمة في المملكة العربية السعودية.

تعليق: هذه الشاشات يفضل استخدام مقاطع فيديو لا تتعدى 30 ثانية وكحد اقصى بان تكون 15 ثانية. الفئة المستهدفة: لكل مرتادي المولات.

Mall LED Branding

إل إي دي مول

Mall LED Branding

إل إي دي مول

MEDIA	TOTAL FACES	CITY	DURATION	CIRCUIT / FACE RATE	FACES PER CIRCUIT	RATE CARD COST
OUTDOOR						
Mall Branding 1	0					0
Mall Branding			1 MONTH	500,000 - 100,000		
PRODUCTION CHARGES - Mall Branding						#REF!
Mall Branding	#REF!	1 VISUAL				#REF!
OUTDOOR RENT	#REF!					#REF!
PRINTING CHARGES						#REF!
TOTAL						#REF!

الهدف من عمل جدول الإكسل: بيان عدد الشركات التي تملك الوسيلة بنفس المدينة، ويمكن المقارنة بين عدد الأوجه لكل شبكة وبين الأسعار ونسبة الخصم الممنوحة للعميل، ومن ثم ربطها حسابيًا من خلال برنامج الإكسل؛ ليتم معرفة عدد الأوجه ونسبة الخصم، والنتائج النهائية للوسيلة، وأيضًا يمكن حذف أو إضافة المدن المختارة بطريقة سهلة وسريعة.

Mall LED Branding

إل إي دي مول

Mall Branding

مول براندينج

الوسيلة: مول براندينج.

المقاس: يختلف المقاس حسب مكان تواجد الوجه الاعلاني.

نوع المادة: فينيل، ستيك، أو بنر.

أماكن التواجد: في ممرات المراكز التجارية (المولات)، المداخل

المخارج، المصاعد، السلالم الكهربائية، وساحات المطاعم.

طريقة الاستئجار: يتم استئجارها لمدة شهر.

الأسعار: تتراوح بين 750 حتى 150,000 ريال.

التصميم: أغلب الشركات تستخدم هذه الوسيلة للوصول إلى فئة

العائلات والشباب؛ للتأثير على اتخاذ القرار فيما يتعلق بالمنتجات.

استخداماتها: أغلب الشركات تستخدم هذه الوسيلة للوصول إلى فئة

العوائل والشباب المؤثرين على اتخاذ القرار.

نبذة: لابد من تحديد المراكز التجارية (المولات) الأكثر شعبية، أو

الاختيار بينها حسب الفئة المستهدفة.

الفئة المستهدفة: العائلات والشباب.



Mall Branding

مول براندينج

Mall Branding

مول براندينج

MEDIA	TOTAL FACES	CITY	DURATION	CIRCUIT / FACE RATE	FACES PER CIRCUIT	RATE CARD COST
OUTDOOR						
Mall Branding 1	0					0
Mall Branding			1 MONTH	150,000 - 750		
PRODUCTION CHARGES - Mall Branding						#REF!
Mall Branding	#REF!	1 VISUAL				#REF!
OUTDOOR RENT	#REF!					#REF!
PRINTING CHARGES						#REF!
TOTAL						#REF!

الهدف من عمل جدول الإكسل: بيان عدد الشركات التي تملك الوسيلة بنفس المدينة، ويمكن المقارنة بين عدد الأوجه لكل شبكة وبين الأسعار ونسبة الخصم الممنوحة للعميل، ومن ثم ربطها حسابياً من خلال برنامج الإكسل؛ ليتم معرفة عدد الأوجه ونسبة الخصم، والنتائج النهائية للوسيلة، وأيضا يمكن حذف أو إضافة المدن المختارة بطريقة سهلة وسريعة.

Mall Branding
مول براندينج

Mega Mall

ميغا مول



Mega Mall

ميغا مول

- الوسيلة: شاشات كبيرة داخل المول.
- المقاس: مقاسات مختلفة حسب الموقع والمكان داخل المولات.
- نوع المادة: AVI/MPG4.
- مدة الفيديو: (10 ثانية - 30 ثانية).
- تكلفة إنتاج الفيديو: 1,000 ريال للثانية الواحدة.
- أماكن التواجد: في أهم مولات المناطق الرئيسية، وتتواجد في المنطقة المركزية للمولات.
- الأنواع: يوجد ثلاثة أنواع من الشاشات داخل المولات.
- ميغا مول: تتواجد في المنطقة المركزية للمول.
- البراندنج ديجيتال: في المنطقة المركزية التي تتواجد فيها السلالم الكهربائية والمصاعد.
- ميغا المصاعد الكهربائية: غالباً ما تكون في المنطقة المركزية للمول وقريبة لمداخل ومخارج المول.
- طريقه الاستئجار والسعر:
- يمكن استئجار الميغا ديجيتال مول بدءاً من شهر، ويمكن اختيار المنطقة والمول حسب رغبة العميل، أما السعر فهو: 100,000 ريال للميغا الواحدة.
- يمكن استئجار البراندنج ديجيتال؛ وهي عبارة عن: شاشات محيطة بالمنطقة المركزية للمجمع مع المصاعد الكهربائية، وتبدأ من شهر، ويمكن اختيار المنطقة والمول حسب رغبة العميل، أما السعر فهو: 500,000 ريال للمنطقة الواحدة. بمساحة إجمالية قدرها 250 متر.
- يمكن استئجار ميغا المصاعد الكهربائية؛ وتبدأ من شهر، ويمكن اختيار المنطقة والمول حسب رغبة العميل، أما السعر فهو: 150,000 ريال للمصعد الواحد.

MEDIA	TOTAL FACES	CITY	DURATION	CIRCUIT / FACE RATE	FACES PER CIRCUIT	RATE CARD COST
OUTDOOR						
MEGA LED SCREENS 1	1					100,000
MEGA LED SCREENS		JEDDAH Riyadh Dammam	1 Month	Screen - 10 Sec		100,000
OPERATION CHARGES						0
LED SCREENS	1	1 VISUAL				0
OUTDOOR RENT	#REF!					#REF!
Download CHARGES						#REF!
TOTAL						#REF!

الهدف من عمل جدول الإكسل: بيان عدد الشركات التي تملك الوسيلة بنفس المدينة، ويمكن المقارنة بين عدد الأوجه لكل شبكة وبين الأسعار ونسبة الخصم الممنوحة للعميل، ومن ثم ربطها حسابيًا من خلال برنامج الإكسل؛ ليتم معرفة عدد الأوجه ونسبة الخصم، والنتائج النهائية للوسيلة، وأيضا يمكن حذف أو إضافة المدن المختارة بطريقة سهلة وسريعة.

Escalator

السلام الكهربائية



- الوسيلة: السلام الكهربائية.
- المقاس: تختلف حسب المكان، والاستخدام.
- نوع المادة: جلاتين مع بلاستيك.
- طريقة الاستئجار: يتم استئجارها لمدة شهر؛ إذ أن الشبكة تضم خمسة دورات صعوداً وهبوطاً، تُحسب بالموقع.
- الأسعار: الموقع الواحد 50,000 ريال.
- سعر الطباعة: تكلفة طباعة السلم الواحد الصاعد والنازل بـ: 22,000 ريال.
- التصميم: مرتادي المولات من العائلات الذين يقضون أغلب الوقت بشراء حاجياتهم، وبذلك تكون الرسالة واضحة لهم، ولو تم وضع الإعلان بشكل تفصيلي؛ ستم مشاهدته بتصاميم ملفته للانتباه ورائعة.
- استخداماتها: أغلب الشركات تستخدم هذه الوسيلة للوصول إلى فئة العائلات والشباب المؤثرين على اتخاذ القرار.
- نبذة: لا بد من تحديد المولات الأكثر شعبية، أو اختيار المولات حسب الفئة المستهدفة.
- الفئة المستهدفة: العائلات والشباب.

Escalator

السلام الكهربائية

MEDIA	TOTAL FACES	CITY	DURATION	CIRCUIT / FACE RATE	FACES PER CIRCUIT	RATE CARD COST
OUTDOOR						
Escalator 1	0					0
Escalator			1 MONTH	50,000	2	
PRODUCTION CHARGES - Escalator						#REF!
Escalator	#REF!	1 VISUAL				#REF!
OUTDOOR RENT	#REF!					#REF!
PRINTING CHARGES						#REF!
TOTAL						#REF!

الهدف من عمل جدول الإكسل: بيان عدد الشركات التي تملك الوسيلة بنفس المدينة، ويمكن المقارنة بين عدد الأوجه لكل شبكة وبين الأسعار ونسبة الخصم الممنوحة للعميل، ومن ثم ربطها حسابيًا من خلال برنامج الإكسل؛ ليتم معرفة عدد الأوجه ونسبة الخصم، والنتائج النهائية للوسيلة، وأيضاً يمكن حذف أو إضافة المدن المختارة بطريقة سهلة وسريعة.

Boulevard

جداريات الساحات
المكشوفة

الوسيلة: جداريات الساحات المكشوفة.

نوع الوسيلة: شاشات LED جدارية.

نوع المادة: فيديو.

المقاس: تختلف حسب طبيعة وتصميم الموقع.

أماكن التواجد: في مدينة الرياض .

تصميم الموقع: تم تصميم الموقع على هيئة مجمعات ترفيهية وسيادية مفتوحة.

استخداماتها: تُستخدم للترويج الدعائي (توعوي، إرشادي، أو تثقيفي)؛ بالإضافة إلى التسويق للمنتجات التجارية والحملات الإعلانية، ناهيك عن استخدام هذه الوسيلة للتعريف بالحملات الإعلانية قصيرة الأمد.

طريقة التعاقد: يتم استئجارها لمدة أسبوعين، وتختلف كلفة الاستئجار حسب الموقع وطبيعته .. وتختلف الأسعار بشكل كبير استناداً إلى نوعية التفاوض وبنود الاتفاق، فضلاً عن العلاقة بين كلٍ من المعلن ووكالة الوسيلة الإعلانية، وفي الحالات الاعتيادية؛ على سبيل المثال: فإن الـ10 شاشات ” ذا زون ” تؤجّر لمدة أسبوعين بـ 38,000 ريال.

Boulevard

جداريات الساحات المكشوفة

Boulevard

جداريات الساحات
المكشوفة

MEDIA	TOTAL FACES	CITY	DURATION	CIRCUIT / FACE RATE	FACES PER CIRCUIT	RATE CARD COST
OUTDOOR						
Boulevard	11					
Boulevard	10	RIYADH - the Zone	2 weeks	10 Sec - per min		38,000
Boulevard	1	RIYADH - Front	2 weeks	10 Sec - per min		120,000
OUTDOOR RENT	#REF!					#REF!
Download Charges						#REF!
TOTAL						#REF!

الهدف من عمل جدول الإكسل: بيان عدد الشركات التي تملك الوسيلة بنفس المدينة، ويمكن المقارنة بين عدد الأوجه لكل شبكة وبين الأسعار ونسبة الخصم الممنوحة للعميل، ومن ثم ربطها حسابيًا من خلال برنامج الإكسل؛ ليتم معرفة عدد الأوجه ونسبة الخصم، والنتائج النهائية للوسيلة، وأيضًا يمكن حذف أو إضافة المدن المختارة بطريقة سهلة وسريعة.



Cinema
شاشات السينما



- الوسيلة:** شاشات السينما.
المقاس: تتفاوت حسب مكان العرض.
نوع المادة: فيديو.
أماكن التواجد: يوجد 24 موقعًا: (الرياض 15، جدة 4، الدمام 2، الأحساء 1، تبوك 1، حفر الباطن 1).
الوكالات المشغلة لدور السينما: (فوكس، آي إم سي، موفي).
مدة الإعلان: يفضل أن تكون مدة الإعلان 30 ثانية، ويمكن للعميل تقديم مدة إعلانية حتى 120 ثانية.
تكلفة ظهور المادة الإعلانية: 10,000 ريال.
عدد المقاعد في قاعات السينما: 21,286 مقعد.
أوقات العرض: تختلف من موقع إلى آخر، حيث تعمل بعض المواقع بنظام ال 24 ساعة، مثل: (مول المملكة، الرياض بارك في الرياض، ورد سي مول في جدة)، وبصفة عامة؛ تكون مواعيد العرض في جميع دور السينما بالمملكة على النحو التالي:
- 1 - الساعة التاسعة صباحًا.
 - 2 - الساعة الواحدة ظهرًا.
 - 3 - الساعة الرابعة عصرًا.
 - 4 - الساعة التاسعة مساءً.
- المساحة الكاملة للإعلانات في الشاشات: 15 دقيقة؛ مقسمة على جميع المعلنين.
طريقة الاستئجار (التعاقد):
- 1 - الإعلان على الشاشات داخل السينما.
 - 2 - الإعلان على الشاشات الخارجية.
 - 3 - كشك قبل الدخول إلى قاعات السينما.
 - 4 - مجسمات عند مدخل قاعات السينما بمساحة 1 م طولاً × 1.5 م عرضاً.

Cinema

شاشات السينما



Cinema

شاشات السينما

- 5 - الإعلان على علب الفوشار.
 - 6 - توزيع هدايا أو بروشورات على الجمهور.
 - 7 - جميع الأفكار يمكن طرحها على إدارة السينما.
 - 8 - يمكن حجز القاعة بالكامل لاسم منتج، للترويج لشعار، أو للاسم التجاري للمعلن.
- الأسعار:**
- 1 - الرياض بارك .. تؤجر الـ 15 ثانية لمدة أربعة أسابيع بـ 120,000 ريال، بحيث يكون عدد مرات الظهور 1,680 مرة، وعدد الشاشات 12 شاشة، وفي حال رغبة المعلن الاستمرار لمدة أسبوع؛ يتم خصم 60 % من السعر أعلاه، وإذا كانت رغبة المعلن في الاستمرار لأسبوعين؛ يتم خصم 35 % من السعر أعلاه.
 - 2 - صحاري مول في الرياض؛ تؤجر الـ 15 ثانية لمدة أربعة أسابيع بـ 45,000 ريال، وذلك لعدد مرات الظهور 1,540 مرة بعدد 11 شاشة.
 - 3 - القصر مول في الرياض؛ تؤجر الـ 15 ثانية بـ 58,500 ريال، وذلك لعدد مرات الظهور 2,100 مرة بعدد 15 شاشة.
 - 4 - مول المملكة في الرياض؛ تؤجر الـ 15 ثانية لمدة أربعة أسابيع بـ 69,000 ريال، وذلك لعدد مرات الظهور 1,120 مرة بعدد 8 شاشات.
 - 5 - رد سي مول في جدة؛ تؤجر الـ 15 ثانية لمدة أربعة أسابيع بـ 112,500 ريال، وذلك عدد مرات الظهور 1,680 مرة بعدد 12 شاشة.
 - 6 - مول العرب في جدة؛ تؤجر الـ 15 ثانية لمدة أربعة أسابيع بـ 125,000 ريال، وذلك لعدد مرات الظهور 2,100 مرة بعدد 15 شاشة.
 - 7 - النخيل مول في الرياض، تؤجر الـ 15 ثانية بـ 30,000 ريال، وذلك لعدد مرات الظهور 980 مرة بعدد 7 شاشات.
 - 8 - وبست أفنيو في الرياض؛ تؤجر الـ 15 ثانية بـ 35,000 ريال، وذلك لعدد مرات الظهور 840 مرة بعدد 7 شاشات.

Cinema

شاشات السينما



Cinema

شاشات السينما

- 9 - تبوك مول؛ تؤجر الـ 15 ثانية بـ 25,000 ريال، وذلك لعدد مرات الظهور 1,540 مرة بعدد 11 شاشة.
- 10 - المكان مول في حفر الباطن، تؤجر الـ 15 ثانية بـ 30,000 ريال، وذلك لعدد مرات الظهور 1,120 مرة بعدد 8 شاشات.
- 11 - يمكن استئجار يوماً كاملاً باسم الشركة أو للمنتج، ويتم الحصول على مميزات بسعر 5 مليون ريال تقريباً.
- 12 - علب الفوشار بعدد 5,000 علبة بـ 30,000 ريال، و 25,000 علبة بـ 100,000 ريال.
- 13 - استخدام المجسمات داخل ممرات السينما، حيث تؤجر مساحة 1م × 1.5م بـ 50,000 ريال.

تسعيرة شاشات المدخل الرئيسي:

- 1 - الرياض بارك؛ تؤجر الـ 15 ثانية لمدة أربعة أسابيع بـ 50,000 ريال.
- 2 - الرد سي مول في جدة؛ تؤجر الـ 15 ثانية لمدة أربعة أسابيع بـ 30,000 ريال.
- 3 - مول المملكة في الرياض؛ تؤجر الـ 15 ثانية لمدة أربعة أسابيع بـ 40,000 ريال.

تسعيرة عرض منتج بمساحات محددة حسب الطلب على مداخل السينما:

- 1 - بوابة الرياض؛ 150,000 ريال لمدة شهر.
 - 2 - القصر مول في الرياض؛ مساحة 3 م × 3 م لمدة شهر بـ 80,000 ريال.
- توزيع عينات على مداخل صالات السينما لكل مول:
- التوزيع على ثلاث صالات لمدة ثلاثة أيام بـ 25,000 ريال.
 - توزيع فليرات داخل الصالات لكل مول فقط على ثلاث صالات لمدة ثلاثة أيام بـ 25,000 ريال.
- الفئة المستهدفة: مرتادي السينما.



MEDIA	TOTAL FACES	CITY	DURATION	CIRCUIT / FACE RATE	FACES PER CIRCUIT	RATE CARD COST
OUTDOOR						
Cinema						#REF!
Cinema	12	Riyadh	4 Weeks	120,000		
Cinema	12	Jeddah	4 Weeks	112,500		
Cinema	11	Tabouk	4 WEEKS	25,000		
Cinema	8	Hafr Al Baten	4 Weeks	30,000		
PRODUCTION CHARGES - Cinema						#REF!
Cinema	#REF!	1 VISUAL				#REF!
OUTDOOR RENT	#REF!					#REF!
Download Charges						#REF!
TOTAL						#REF!

الهدف من عمل جدول الإكسل: بيان عدد الشركات التي تملك الوسيلة بنفس المدينة، ويمكن المقارنة بين عدد الأوجه لكل شبكة وبين الأسعار ونسبة الخصم الممنوحة للعميل، ومن ثم ربطها حسابياً من خلال برنامج الإكسل؛ ليتم معرفة عدد الأوجه ونسبة الخصم، والنتائج النهائية للوسيلة، وأيضا يمكن حذف أو إضافة المدن المختارة بطريقة سهلة وسريعة.



Hyper D.M.

هايبر ديجيتال ميديا



Hyper D.M.
هايبر ديجيتال ميديا

الوسيلة: هايبر ديجيتال ميديا.

المقاس: 55 بوصة.

نوع المادة: فيديو.

أماكن التواجد: أمام مداخل ومخارج الهايبر.

طريقة الاستئجار: يتم استئجارها لمدة شهر؛ إذ تضم الشبكة عدد

100 وجهاً إعلانياً، ولأي حملة إعلانية تحتاج 10 شبكات.

الأسعار: حسب عدد الشبكات المستأجرة. الشبكة تكلف 100,000 ريال.

التصميم: تعتبر الأقرب للمشاهدة؛ إذ أنها أمام الكاشير في الهايبر.

استخداماتها: أغلب الشركات تستخدم هذه اللوحات للحملات الإعلانية

السريعة، وللمنتجات التي ترغب بأن يتعرف عليها السوق بسرعة.

نبذة: تزامن الإعلان مرة واحدة مع كل الشاشات يعطي طابعاً متميزاً

وملفتاً للانتباه.

الفئة المستهدفة: العائلات بالدرجة الأولى.

MEDIA	TOTAL FACES	CITY	DURATION	CIRCUIT / FACE RATE	FACES PER CIRCUIT	RATE CARD COST
OUTDOOR						
Hyper degital 1	0					0
Hyper degital			1 Month	100,000	100	
PRODUCTION CHARGES - Hyper degital						#REF!
Hyper degital	#REF!	1 VISUAL				#REF!
OUTDOOR RENT	#REF!					#REF!
Download CHARGES						#REF!
TOTAL						#REF!

الهدف من عمل جدول الإكسل: بيان عدد الشركات التي تملك الوسيلة بنفس المدينة، ويمكن المقارنة بين عدد الأوجه لكل شبكة وبين الأسعار ونسبة الخصم الممنوحة للعميل، ومن ثم ربطها حسابيًا من خلال برنامج الإكسل؛ ليتم معرفة عدد الأوجه ونسبة الخصم، والناتج النهائية للوسيلة، وأيضًا يمكن حذف أو إضافة المدن المختارة بطريقة سهلة وسريعة.

Mini Market

البقالات داخل الأحياء



Mini Market
البقالات داخل الأحياء

الوسيلة: لوحات مضاءة يتم وضعها داخل البقالات أو شاشات داخل البقالات.

المقاس: A1.

نوع المادة: ستيكر.

أماكن التواجد: تتواجد داخل البقالات وحسب الفئة المستهدفة من قبل العميل.

طريقة الاستئجار: يتم استئجارها لمدة شهر أو سنة تعاقدية.

الأسعار: 30,000 ريال للوحة الواحدة لمدة سنة كاملة.

التصميم: تحديد الفئة المستهدفة حسب الحي؛ واستغلال اللوحة بحكم قربها من القارئ، ووجود الوقت الكافي لمشاهدة الإعلان وقراءة التفاصيل.

استخداماتها: غالباً تستخدم للعروض الترويجية، واستهداف الشرائح حسب العرض.

الفئة المستهدفة: عملاء البقالات والمتاجر الصغيرة.

Mini Market

البقالات داخل الأحياء

MEDIA	TOTAL FACES	CITY	DURATION	CIRCUIT / FACE RATE	FACES PER CIRCUIT	RATE CARD COST
OUTDOOR						
Market	0					0
Market			1 year	30,000	1	
PRODUCTION CHARGES - Unipole						#REF!
Market	#REF!	1 VISUAL				#REF!
OUTDOOR RENT	#REF!					#REF!
PRINTING CHARGES						#REF!
TOTAL						#REF!

الهدف من عمل جدول الإكسل: بيان عدد الشركات التي تملك الوسيلة بنفس المدينة، ويمكن المقارنة بين عدد الأوجه لكل شبكة وبين الأسعار ونسبة الخصم الممنوحة للعميل، ومن ثم ربطها حسابياً من خلال برنامج الإكسل؛ ليتم معرفة عدد الأوجه ونسبة الخصم، والنتائج النهائية للوسيلة، وأيضاً يمكن حذف أو إضافة المدن المختارة بطريقة سهلة وسريعة.

Meed ميد



Meed
ميد

الوسيلة: ميد.

المقاس: (0.8m×1.2m).

نوع المادة: يوجد نوعان: إما تكون شاشة، أو طباعة ورق.

أماكن التواجد: تتواجد داخل محلات ميد.

طريقة الاستئجار: يتم استئجارها لمدة شهر.

الأسعار: تتراوح من مدينة لأخرى، وحسب عدد الشبكات المستأجرة؛

إذ تضم الشبكة (40) وجهاً إعلانياً، والسعر قبل الخصم (50,000) ريال.

التصميم: تعتبر الأقرب للمشاهدة، حيث أنها مفتوحة 7/24.

استخداماتها: أغلب الشركات تستخدم هذه اللوحات للحملات الإعلانية

السريعة وللمنتجات التي ترغب بأن يتعرف عليها السوق بسرعة.

نبذة: لابد من تسليم الرسالة الإعلانية قبل أسبوع من بدء الحملة،

وذلك ليتمكن المنفذ من الطباعة والترتيب.

الفئة المستهدفة: جميع الشرائح.

MEDIA	TOTAL FACES	CITY	DURATION	CIRCUIT / FACE RATE	FACES PER CIRCUIT	RATE CARD COST	DISC. (%)	NET COST (SAR)	TOTAL NET COST (SAR)
OUTDOOR									
SELF SERVICE MUPI (MEED) - Company W	0					0		0	0
SELF SERVICE MUPI - Company W		RIYADH / JEDDAH / DAMMAM	1 Month	50,000	40	0	10.0	0	0
OPERATION CHARGES						0		0	0
SELF SERVICE MUPI - Company W	0	1 VISUAL				0	--	0	0
OUTDOOR RENT	0					0		270,000	0
PRINTING CHARGES								0	0
TOTAL								270,000	0
VAT %5									0
GRAND TOTAL									0

الهدف من عمل جدول الإكسل: بيان عدد الشركات التي تملك الوسيلة بنفس المدينة، ويمكن المقارنة بين عدد الأوجه لكل شبكة وبين الأسعار ونسبة الخصم الممنوحة للعميل، ومن ثم ربطها حسابياً من خلال برنامج الإكسل؛ ليتم معرفة عدد الأوجه ونسبة الخصم، والنتائج النهائية للوسيلة، وأيضا يمكن حذف أو إضافة المدن المختارة بطريقة سهلة وسريعة.

Restaurants

المطاعم

الوسيلة: لوحات مضاءة يتم وضعها داخل المطاعم.
المقاس: A1.

نوع المادة: ستيكر فينيل أو بنر.

أماكن التواجد: داخل المطاعم وحسب الفئة المستهدفة من قبل العميل.

طريقة الاستئجار: يتم استئجارها لمدة شهر أو سنة تعاقدية.

الأسعار: 30,000 ريال للوحة الواحدة لمدة سنة.

سعر طباعة اللوحة الواحدة: 100 ريال مع التركيب.

التصميم: حسب الفئة المستهدفة، ونوعية زوار المطعم، ويفترض أن تكون اللوحة قريبة للمشاهدة، بحيث يتسع الوقت لمشاهدة المادة الإعلانية وقراءة التفاصيل.

استخداماتها: غالباً تستخدم للعروض الترويجية واستهداف الشرائح حسب العرض.

نبذة: تعتبر من الوسائل الجيدة، بسبب اختيار المطاعم حسب الفئة المستهدفة.

الفئة المستهدفة: مرتادي المطاعم.

Restaurants

المطاعم

MEDIA	TOTAL FACES	CITY	DURATION	CIRCUIT / FACE RATE	FACES PER CIRCUIT	RATE CARD COST
OUTDOOR						
Restaurants 1	0					0
Restaurants			1 MONTH - 1 YEAR	30,000/2000		
PRODUCTION CHARGES - Restaurants						#REF!
Restaurants	#REF!	1 VISUAL				#REF!
OUTDOOR RENT	#REF!					#REF!
PRINTING CHARGES						#REF!
TOTAL						#REF!

الهدف من عمل جدول الإكسل: بيان عدد الشركات التي تملك الوسيلة بنفس المدينة، ويمكن المقارنة بين عدد الأوجه لكل شبكة وبين الأسعار ونسبة الخصم الممنوحة للعميل، ومن ثم ربطها حسابياً من خلال برنامج الإكسل؛ ليتم معرفة عدد الأوجه ونسبة الخصم، والنتائج النهائية للوسيلة، وأيضا يمكن حذف أو إضافة المدن المختارة بطريقة سهلة وسريعة.

Cafe المقاهي

الوسيلة: كوفي شوب الطريق من طلبات السيارات.

نوع المادة: شاشات.

المقاس: 60 إنش.

أماكن التواجد: في مدينة الرياض.

تسليم المادة الإعلانية: قبل انطلاق الحملة بأسبوع.

طريقة الاستئجار: الشبكة تحوي (20) شاشة، ويتم البث لمدة 10

ثواني، ويوجد لكل شاشة عدد 4 عملاء فقط، وتعمل الشاشة لمدة

12 ساعة يومياً؛ من الساعة السادسة مساءً؛ وحتى الساعة الثالثة

صباحاً، ويُستثنى شهر رمضان بالنسبة للتوقيت.

الأسعار: 17,000 ريال.

الفئة المستهدفة: جميع الشرائح.

كافيه

ADVERTISING
HERE ...

Cafe
المقاهي

MEDIA	TOTAL FACES	CITY	DURATION	CIRCUIT / FACE RATE	FACES PER CIRCUIT	RATE CARD COST
OUTDOOR						
Car Café	20					17.000
Car Café	20	Riyadh	2 Weeks	17,000		17.000
PRODUCTION CHARGES - Restaurants						#REF!
Car Café	#REF!	1 VISUAL				#REF!
OUTDOOR RENT	#REF!					#REF!
DOWNLOAD CHARGES						#REF!
TOTAL						#REF!

الهدف من عمل جدول الإكسل: بيان عدد الشركات التي تملك الوسيلة بنفس المدينة، ويمكن المقارنة بين عدد الأوجه لكل شبكة وبين الأسعار ونسبة الخصم الممنوحة للعميل، ومن ثم ربطها حسابياً من خلال برنامج الإكسل؛ ليتم معرفة عدد الأوجه ونسبة الخصم، والنتائج النهائية للوسيلة، وأيضا يمكن حذف أو إضافة المدن المختارة بطريقة سهلة وسريعة.

Elevator Doors

أبواب المصاعد



الوسيلة: أبواب المصاعد.

المقاس: (1.2m×2.2m) تقريباً.

نوع المادة: فينيل أو ستيكز.

أماكن التواجد: في مداخل العمارات التجارية فقط.

طريقة الاستئجار: لمدة شهر.

الأسعار: المصعد الواحد يكلف ما بين 35,000 - 55,000 ريال.

وفي حال الرغبة بعمل منصة عرض بمساحة 1x1 م لمدة يوم تكون التكلفة ما بين 2,200 و 2,800 ريال.

التصميم: تعتبر الأقرب للمشاهدة، وقريبة من أصحاب القرار.

استخداماتها: أغلب الشركات تستخدم هذه للحملات الإعلانية السريعة، وللمنتجات التي ترغب بأن يتعرف عليها السوق بسرعة.

تعليق: تركّز على أصحاب القرار.

الفئة المستهدفة: أصحاب القرار والزوار.

MEDIA	TOTAL FACES	CITY	DURATION	CIRCUIT / FACE RATE	FACES PER CIRCUIT	RATE CARD COST
OUTDOOR						
ELEVATOR - Door	1					#VALUE!
ELEVATOR -Door	1	RIYADH	1 Month	35.000-55.000	1	#VALUE!
PRODUCTION CHARGES						0
ELEVATOR -Door	1	1 VISUAL				0
OUTDOOR RENT	#REF!					#REF!
PRINTING CHARGES						#REF!
TOTAL						#REF!

الهدف من عمل جدول الإكسل: بيان عدد الشركات التي تملك الوسيلة بنفس المدينة، ويمكن المقارنة بين عدد الأوجه لكل شبكة وبين الأسعار ونسبة الخصم الممنوحة للعميل، ومن ثم ربطها حسابياً من خلال برنامج الإكسل؛ ليتم معرفة عدد الأوجه ونسبة الخصم، والنتائج النهائية للوسيلة، وأيضا يمكن حذف أو إضافة المدن المختارة بطريقة سهلة وسريعة.

Elevators

لوحات المصاعد

الوسيلة: لوحة داخل المصاعد.

المقاس: (42cm×29.7cm).

الطباعة: يستخدم مادة A3 ورق 100 جرام.

أماكن التواجد: داخل المصاعد في المجمعات التجارية.

طريقة الاستئجار: لمدة أسبوعين، بموجب الاتفاق مع الشركة نفسها أو عن طريق الوكيل الإعلاني الخاص بالشركة، مع التنويه بأن كل شبكة لها 45 وجهاً.

الأسعار:

1 - 50,000 ريال لمدة أسبوعين للشبكة الواحدة مقسّمة (الرياض 20 وجه، جدة 15 وجه، والدمام 10 أوجه).

2 - تختلف في حال تحديد مدينة معينة أو واحدة كما يلي، مثال: (الرياض 40 وجه لمدة أسبوعين 35,000 ريال، أما في جدة بعدد 40 وجه لمدة أسبوعين بسعر 28,000 ريال).

3 - في حال اختيار مبنى مستقل، فتكلفته لعدد وجهين 2,400 ريال.

استخداماتها: لجميع الحملات الإعلانية.

نبذة: تعتبر وسيلة جيدة من حيث الفئة المستهدفة (العمائر التجارية).

الفئة المستهدفة: الموظفون أو أصحاب القرار.



Elevators

لوحات المصاعد

MEDIA	TOTAL FACES	CITY	DURATION	CIRCUIT / FACE RATE	FACES PER CIRCUIT	RATE CARD COST
OUTDOOR						
ELEVATOR BILLBOARD 1	45					100,000
ELEVATOR BILLBOARD	20	RIYADH	2 WEEKS	50,000	45	100,000
ELEVATOR BILLBOARD	15	JEDDAH	2 WEEKS			
ELEVATOR BILLBOARD	10	DAMMAM / KHOBAR	2 WEEKS			
PRODUCTION CHARGES						2,250
ELEVATOR BILLBOARD	45	1 VISUAL				2,250
OUTDOOR RENT	#REF!					#REF!
PRINTING CHARGES						#REF!
TOTAL						#REF!

الهدف من عمل جدول الإكسل: بيان عدد الشركات التي تملك الوسيلة بنفس المدينة، ويمكن المقارنة بين عدد الأوجه لكل شبكة وبين الأسعار ونسبة الخصم الممنوحة للعميل، ومن ثم ربطها حسابياً من خلال برنامج الإكسل؛ ليتم معرفة عدد الأوجه ونسبة الخصم، والنتائج النهائية للوسيلة، وأيضا يمكن حذف أو إضافة المدن المختارة بطريقة سهلة وسريعة.

Elevators Digital

لوحات المصاعد الديجيتال

الوسيلة: لوحة ديجيتال داخل المصاعد.

المقاس: (1400x1050 px).

المادة: فيديو.

أماكن التواجد: داخل المصاعد في المجمعات التجارية.

طريقة الاستئجار: لمدة أسبوعين بموجب الاتفاق مع الشركة نفسها، أو عن طريق الوكيل الإعلاني الخاص بالشركة، مع التنويه بأن كل شبكة لها 45 وجه.

الأسعار:

1 - لمدة 5 ثواني لعدد 50 شاشة؛ بسعر 40,000 ريال؛ وذلك لمدة أسبوعين (الرياض 25 وجه، جدة 15 وجه، والدمام 10 أوجه).

2 - لمدة 10 ثواني لعدد 50 شاشة؛ بسعر 63,000 ريال، وذلك لمدة أسبوعين (الرياض 25 وجه، جدة 15 وجه، والدمام 10 أوجه).

3 - في حال اختيار مدينة واحدة؛ تتراوح التكلفة من 22,000 إلى 30,000 ريال لعدد 50 شاشة.

استخداماتها: لجميع الحملات الإعلانية.

نبذة: تعتبر وسيلة جيدة من حيث الفئة المستهدفة (العمائر التجارية).

الفئة المستهدفة: الموظفون، أو أصحاب القرار.



MEDIA	TOTAL FACES	CITY	DURATION	CIRCUIT / FACE RATE	FACES PER CIRCUIT	RATE CARD COST
OUTDOOR						
ELEVATOR Screen	50					#VALUE!
ELEVATOR Screen	25	RIYADH	2 WEEKS	5 / 40000 sec	50	#VALUE!
ELEVATOR Screen	15	JEDDAH	2 WEEKS			
ELEVATOR Screen	10	DAMMAM / KHOBAR	2 WEEKS			
PRODUCTION CHARGES						2,500
ELEVATOR Screen	50	1 VISUAL				2,500
OUTDOOR RENT	#REF!					#REF!
Download Charges						#REF!
TOTAL						#REF!

الهدف من عمل جدول الإكسل: بيان عدد الشركات التي تملك الوسيلة بنفس المدينة، ويمكن المقارنة بين عدد الأوجه لكل شبكة وبين الأسعار ونسبة الخصم الممنوحة للعميل، ومن ثم ربطها حسابيًا من خلال برنامج الإكسل؛ ليتم معرفة عدد الأوجه ونسبة الخصم، والنتائج النهائية للوسيلة، وأيضاً يمكن حذف أو إضافة المدن المختارة بطريقة سهلة وسريعة.

Government Hospital Screens

شاشات المستشفيات الحكومية

الوسيلة: شاشات.

نوع المادة: فيديو.

مدة الفيديو: 10 ثواني.

المقاس: 59 بوصة.

الغرض: يتم استخدامها لعرض منتجات، أو للعلامة التجارية.

أماكن التواجد: توجد في أماكن الانتظار في المستشفيات الحكومية، وكذلك في المداخل وفي الجهة المقابلة للمصاعد.

عدد الشاشات: 1,000 شاشة.

الأسعار:

1 - 100 شاشة لمدة أسبوعين؛ موزعة على أكثر من مستشفى ولمدة 10 ثواني؛ بسعر 52,000 ريال، الظهور كل 3 دقائق.

2 - 300 شاشة لمدة أسبوعين؛ موزعة على أكثر من مستشفى ولمدة 10 ثواني؛ بسعر 143,000 ريال، الظهور كل 3 دقائق.

الفئة المستهدفة: جميع شرائح المجتمع.

Government Hospital Screens

شاشات المستشفيات الحكومية

Government Hospital Screens

شاشات المستشفيات الحكومية

MEDIA	TOTAL FACES	Duration	CITY	DURATION	CIRCUIT / FACE RATE	FACES PER CIRCUIT	RATE CARD COST
OUTDOOR							
LED - hospitals screens	1	sec					#REF!
LED- Screens	100	10	Jeddah	2 Weeks	42,500	42,500	
LED- Screens	300	10	Jeddah	2 Weeks	116,500	116,500	
PRODUCTION CHARGES - Goal 3D Carpet	1						0
LED- Screens	0		1 VISUAL				0
OUTDOOR RENT	#REF!						#REF!
Download CHARGES							#REF!
TOTAL							#REF!

الهدف من عمل جدول الإكسل: بيان عدد الشركات التي تملك الوسيلة بنفس المدينة، ويمكن المقارنة بين عدد الأوجه لكل شبكة وبين الأسعار ونسبة الخصم الممنوحة للعميل، ومن ثم ربطها حسابيًا من خلال برنامج الإكسل؛ ليتم معرفة عدد الأوجه ونسبة الخصم، والنتائج النهائية للوسيلة، وأيضا يمكن حذف أو إضافة المدن المختارة بطريقة سهلة وسريعة.



Beauty Clinics

عيادات التجميل

الوسيلة: شاشات عرض.

نوع المادة: فيديو.

المقاس: 13 إنش.

طريقة الاستخدام: يتم استخدامها، إما لعرض منتجات، أو للعلامة التجارية.

أماكن التواجد: توجد في كل من: الرياض وجدة.

الأسعار: لكل شبكة عدد 100 وجه، موزعة على العيادات ومستحضرات التجميل، لمدة أسبوعين.

1- إعلان الراعي لعدد 100 وجه بـ 10,000 ريال، لمدة 10 ثواني.

2- الإعلان الجانبي لعدد 100 وجه بـ 5,000 ريال، لمدة 10 ثواني.

تعليق: تتميز هذه الوسيلة بأن المشاهدة تكون أقرب ما يكون من العميل، ومكان الشاشة في صالات الانتظار وأمام الاستقبال.
الفئة المستهدفة: مهتمون بالجمال وزوار مستحضرات التجميل.

Beauty Clinics

عيادات التجميل

MEDIA	TOTAL FACES	CITY	DURATION	CIRCUIT / FACE RATE	FACES PER CIRCUIT	RATE CARD COST
OUTDOOR						
Beauty Clinics - Degital	0					0
Beauty Clinics- degital		Riyadh - Jeddah	2 WEEKS	10,000	100	
Download CHARGES - Beauty Clinics- degital						#REF!
Beauty Clinics- degital	#REF!	1 VISUAL				#REF!
OUTDOOR RENT	#REF!					#REF!
Download CHARGES						#REF!
TOTAL						#REF!

الهدف من عمل جدول الإكسل: بيان عدد الشركات التي تملك الوسيلة بنفس المدينة، ويمكن المقارنة بين عدد الأوجه لكل شبكة وبين الأسعار ونسبة الخصم الممنوحة للعميل، ومن ثم ربطها حسابياً من خلال برنامج الإكسل؛ ليتم معرفة عدد الأوجه ونسبة الخصم، والنتائج النهائية للوسيلة، وأيضاً يمكن حذف أو إضافة المدن المختارة بطريقة سهلة وسريعة.



Salon

الصالونات النسائية

الوسيلة: بوستر داخل الصالونات النسائية.

المقاس: (0.7m×1.1m).

نوع المادة: ورق.

أماكن التواجد: تتواجد داخل الصالونات النسائية فقط.

طريقة الاستئجار: يتم استئجارها لمدة أسبوعين.

الأسعار:

المدينة	عدد الأوجه	سعر الشبكة
الرياض	40	37,500 ريال
جدة	20	18,500 ريال

التصميم: تعتبر الأقرب للمشاهدة، إذ تكون في مناطق الانتظار.

استخداماتها: يتم استخدام هذه اللوحات من قِبَل أغلب الشركات في الحملات الإعلانية السريعة، بالإضافة إلى المنتجات التي يُهدَف إلى تعريف السوق عليها بوقت قياسي وسريع.

نبذة: لابد من تسليم الرسالة الإعلانية قبل أسبوع من بدء الحملة، وذلك لإعطاء وقت كافٍ للطباعة والتركيب.

الفئة المستهدفة: النساء فقط.

Salon

الصالونات النسائية

Salon

المالونات النسائية

MEDIA	TOTAL FACES	CITY	DURATION	CIRCUIT / FACE RATE	FACES PER CIRCUIT	RATE CARD COST
OUTDOOR						
POSTERS - SHE SEES	0					0
POSTERS - SHE SEES		RIYADH	2 WEEKS	37,500	40	0
POSTERS - SHE SEES		JEDDAH	2 WEEKS	37,500	40	0
POSTERS - SHE SEES		DAMMAM / KHOBAR	2 WEEKS	18,500	20	0
PRODUCTION CHARGES - Beauty Salon						#REF!
Beauty Salon	#REF!	1 VISUAL				#REF!
OUTDOOR RENT	#REF!					#REF!
PRINTING CHARGES						#REF!
TOTAL						#REF!

الهدف من عمل جدول الإكسل: بيان عدد الشركات التي تملك الوسيلة بنفس المدينة، ويمكن المقارنة بين عدد الأوجه لكل شبكة وبين الأسعار ونسبة الخصم الممنوحة للعميل، ومن ثم ربطها حسابياً من خلال برنامج الإكسل؛ ليتم معرفة عدد الأوجه ونسبة الخصم، والنتائج النهائية للوسيلة، وأيضا يمكن حذف أو إضافة المدن المختارة بطريقة سهلة وسريعة.

Salon

المالونات النسائية

Resturant Screen Table

شاشات طاولات المطاعم

الوسيلة: شاشات عرض على طاولات الطعام.

نوع المادة: فيديو مع الصوت.

المقاس: 7 إنش.

طريقه الاستخدام: يتم استخدامها، إمّا لعرض منتجات، أو لإشهار العلامة التجارية.

أماكن التواجد: في ساحات المطاعم، وعلى طاولاتها بالتحديد في المجمعات التجارية، في كل من: الرياض، جدة، المنطقة الشرقية، مكة المكرمة، الطائف، والمدينة المنورة.

الأسعار: للشبكة 100 شاشة لمدة 10 ثواني، الإعلان لمدة أسبوعين 25,000 ريال للمدينة الواحدة.

للثلاث مدن الرئيسية الشبكة 200 وجه بسعر 45,000 ريال.

تعليق: تتميز هذه الوسيلة بموقعها أمام المشاهد مباشرة، كما يمكن أن يقوم بشحن جواله بواسطتها، وتعتبر خدمة إضافية للزائر، وتبث الصورة المتحركة (فيديو) مع الصوت، ويمكن تحديد الإعلان في أي مجمع تختاره.

الفئة المستهدفة: مرتادي المطاعم.

Resturant Screen Table

شاشات طاولات المطاعم

Resturant Screen Table

شاشات طاولات المطاعم

MEDIA	TOTAL FACES	CITY	DURATION	CIRCUIT / FACE RATE	FACES PER CIRCUIT	RATE CARD COST
OUTDOOR						
Restaurant Screen table	1					0
	1		2 Weeks	25,000	100	
PRODUCTION CHARGES - Restaurant Screen table						#REF!
Restaurants	#REF!	1 VISUAL				#REF!
OUTDOOR RENT	#REF!					#REF!
Download CHARGES						#REF!
TOTAL						#REF!

الهدف من عمل جدول الإكسل: بيان عدد الشركات التي تملك الوسيلة بنفس المدينة، ويمكن المقارنة بين عدد الأوجه لكل شبكة وبين الأسعار ونسبة الخصم الممنوحة للعميل، ومن ثم ربطها حسابيًا من خلال برنامج الإكسل؛ ليتم معرفة عدد الأوجه ونسبة الخصم، والنتائج النهائية للوسيلة، وأيضا يمكن حذف أو إضافة المدن المختارة بطريقة سهلة وسريعة.

Train

قطار الحرمين



الوسيلة: شاشات داخل محطات القطار.

المقاس: مقاسات مختلفة حسب الموقع والمكان داخل المحطة.

نوع المادة: AVI/MPG4/ستيكر.

مدة الفيديو: (10 ثواني).

إنتاج الفيديو: تكلفة الإنتاج: 1,000 ريال للثانية الواحدة.

أماكن التواجد: بالمدن التالية (جدة، مكة المكرمة، المدينة المنورة، ومدينة الملك عبد الله الاقتصادية).

الأنواع: يوجد ثلاثة أنواع من الوسائل داخل محطات القطار.

• موبي ديجتل.

• شاشات معلقة.

• البراند على بوابات المحطات والمصاعد الكهربائية.

طريقه الاستئجار والسعر:

• يمكن استئجار الموبي لمدة أسبوعين وبعدد 60 وجه لكل شبكة بسعر 80,000 ريال لكل شبكة، مع ملاحظة أن الأسعار لا تشمل موسم رمضان والحج.

• يمكن استئجار الشاشات المعلقة؛ وتبدأ من شهر بـ: 150,000 ريال للشاشة الواحدة في المحطة الواحدة.

• يمكن استئجار البراند؛ وتبدأ من 30,000 ريال شهرياً للوسيلة الواحدة في المحطة الواحدة، ويعتمد ذلك على نوعية الوسيلة المختارة.

Train

قطار الحرمين

Train

قطار الحرمين

من المفترض أن يراعي التصميم موقع الوسيلة في أماكن الانتظار، وقربها من مرطادي المحطات.

الميزة: تعتبر هذه الوسيلة من أحدث الوسائل الإعلانية في السوق السعودي، كما تعتبر محطات القطار هي الأحدث في السوق السعودي، فضلاً عن أن الغالبية من مرطادي الأماكن المقدسة بين المدينة المنورة ومكة المكرمة يرغبون بالتنقل بواسطة القطار بسهولة وراحة.

تعليق: يفضل استخدام مقاطع فيديو لهذه الشاشات 10 ثواني كحد أقصى، وذلك ليتمكن مرطادي المحطات من مشاهدة الإعلان بالكامل. **الفئة المستهدفة:** مرطادي محطات قطار الحرمين.



Train

قطار الحرمين

Train

قطار الحرمين

MEDIA	TOTAL FACES	CITY	DURATION	CIRCUIT / FACE RATE	FACES PER CIRCUIT	RATE CARD COST
OUTDOOR						
Train LED	0					0
TrainLED		Jaddah - Makkah - Madina		30,000/150,000		
PRODUCTION CHARGES - Stadium LED						#REF!
Train LED	#REF!	1 VISUAL				#REF!
OUTDOOR RENT	#REF!					#REF!
Download CHARGES						#REF!
TOTAL						#REF!

الهدف من عمل جدول الإكسل: بيان عدد الشركات التي تملك الوسيلة بنفس المدينة، ويمكن المقارنة بين عدد الأوجه لكل شبكة وبين الأسعار ونسبة الخصم الممنوحة للعميل، ومن ثم ربطها حسابياً من خلال برنامج الإكسل؛ ليتم معرفة عدد الأوجه ونسبة الخصم، والنتائج النهائية للوسيلة، وأيضاً يمكن حذف أو إضافة المدن المختارة بطريقة سهلة وسريعة.

Train Exterior

واجهات القطار الخارجية

الوسيلة: واجهات القطار مع الجوانب للهيكل الخارجي في قطار الحرمين.

النوع: ملصق (ستيكر).

المقاس: 330× 2050 / 100× 225

الموقع الجغرافي: جدة، مكة المكرمة، المدينة المنورة، ورايح (خط السير للسكة الحديدية).

الموقع المكاني: الواجهة الأمامية للقطار مع الجوانب للهيكل الخارجي لعشر واجهات قطار.

الفترة الزمنية للتأجير: 4 أشهر.

ثمن التأجير للفترة الزمنية:

تكلفة الطباعة: 650,000 ريال للملصق.

ثمن التأجير للفترة الزمنية: 2,250,000 ريال.

المميزات النوعية:

1. تشمل الفئة المستهدفة لهذه الوسيلة زوار الحرمين الشريفين من فئات عمرية مختلفة ومستويات علمية متعددة وشرائح اجتماعية متباينة، فضلاً عن عدد كبير من عناصر المشاهدة من المواطنين والمقيمين الذين يفضلون التنقل بالقطار بين مدن خط السير.
2. تتميز هذه الوسيلة بحجم لا بأس به من المشاهدات وذلك لأنها تنتشر في:

• 35 قطار يخدم خط السير.

• 10 قاطرات تخدم خط السير لكل قطار.

• 112 رحلة يومياً.

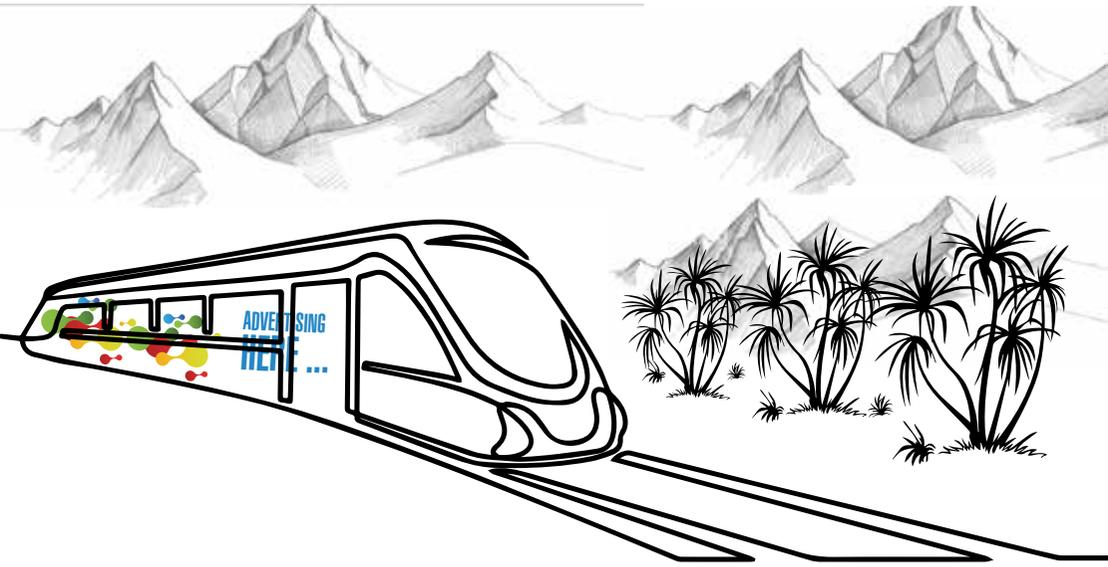

Train Exterior

واجهات القطار الخارجية

Train Exterior

واجهات القطار الخارجية

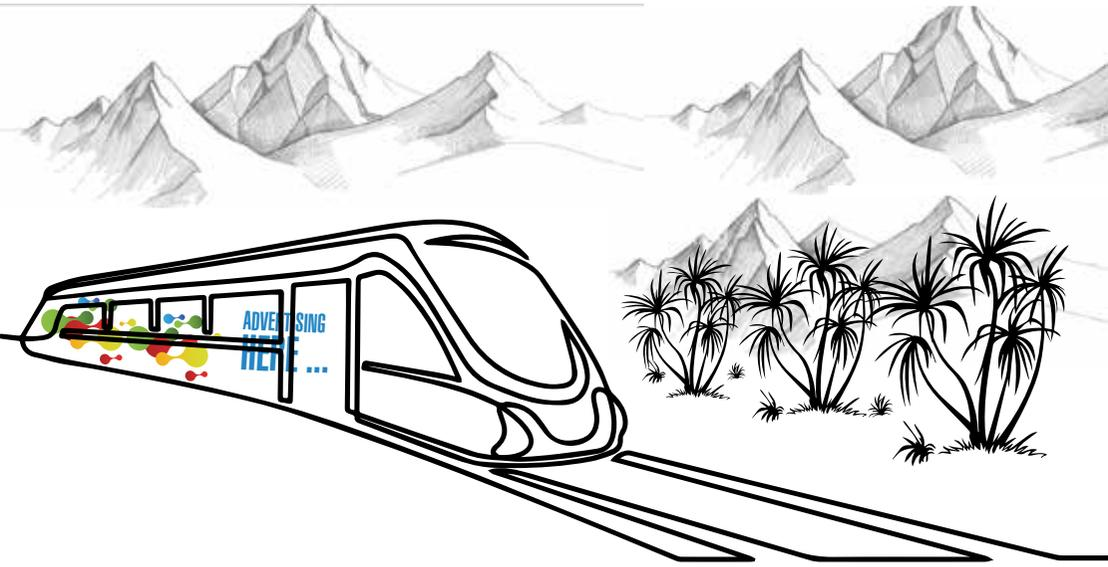

• 3,675 رحلة شهرياً.

• 26 باب بكل قطار.

3. عدد المشاهدين من المنتظرين والركاب يتيح فرصة أكبر لهذه الوسيلة بأن تستوعب عدداً أكبر من المشاهدات.
4. يفترض أن يتناسب التصميم الفني للإعلان مع حجم المطبوع / الملصق، وامكانياته من حيث حجم المكونات ، نوعية، وجودة الطباعة.
5. تعتبر هذه الوسيلة عالمية من حيث مساحة الانتشار وذلك لاختلاف لغات عناصر الفئة المستهدفة وتباين جنسياتهم، الأمر الذي يفسح المجال لدى المعلن بأن يضيف ترجمات لغات مختلفة إلى لوحته الإعلانية.
6. إمكانية الترويج الإعلاني لأنواع مختلفة من الحملات الاعلانية (البراندات) في هذه الوسيلة الاعلانية.
7. تستوعب هذه الوسيلة كل أشكال وألوان وأنواع الحملات الدعائية والإعلانية بما في ذلك تقنيات الدعاية والإعلان الحديثة.

Train Exterior
واجهات القطار
الخارجية

Train Exterior

واجهات القطار الخارجية

MEDIA	TOTAL FACES	CITY	DURATION	CIRCUIT / FACE RATE	FACES PER CIRCUIT	RATE CARD COST
OUTDOOR						
Train Exterior	1					2,250,000
Train Exterior	10	Jeddah- Makkah- Madina	4 Months	2,250,000	10	2,250,000
PRODUCTION CHARGES - Train Exterior						650,000
Train Exterior	10	1 VISUAL				650,000
TOTAL						2,900,000

الهدف من عمل جدول الإكسل: بيان عدد الشركات التي تملك الوسيلة بنفس المدينة، ويمكن المقارنة بين عدد الأوجه لكل شبكة وبين الأسعار ونسبة الخصم الممنوحة للعميل، ومن ثم ربطها حسابيًا من خلال برنامج الإكسل؛ ليتم معرفة عدد الأوجه ونسبة الخصم، والنتائج النهائية للوسيلة، وأيضًا يمكن حذف أو إضافة المدن المختارة بطريقة سهلة وسريعة.

Cafeteria Walls Sticker

واجهات الكافتريا في القاطرات



الوسيلة: واجهات الكافتريا في القاطرات (قطار الحرمين).

النوع: ملصق (ستيكر).

المقاس: 76x268 / 85 x395

الموقع الجغرافي: جدة، مكة المكرمة، المدينة المنورة، ورايغ (خط السير للسكة الحديدية).

الموقع المكاني: واجهات مدخل الكافتريا داخل القاطرات.

الفترة الزمنية للتأجير: 12 شهر.

ثمن التأجير للفترة الزمنية الواحدة:

1. تكلفة الطباعة: 12,000 ريال للملصق الواحد.

2. ثمن التأجير للفترة الزمنية 400,000 ريال.

المميزات النوعية:

1. تشمل الفئة المستهدفة لهذه الوسيلة زوار الحرمين الشريفين من فئات عمرية مختلفة ومستويات علمية متعددة وشرائح اجتماعية متباينة، فضلاً عن عدد كبير من عناصر المشاهدة من المواطنين والمقيمين والذين يفضلون التنقل بالقطار بين مدن خط السير .
2. تتميز هذه الوسيلة بحجم لا بأس به من المشاهدات وذلك لأنها تنتشر في:

• 35 قطار يخدم خط السير.

• 10 قاطرات تخدم خط السير.

• 122 رحلة يومياً.

• 3,675 رحلة شهرياً.

Cafeteria
Walls Sticker
واجهات الكافتريا
في القاطرات

Cafeteria Walls Sticker

واجهات الكافتريا في القاطرات



3. عدد المرتادين إلى الكافتريا مع طول الرحلة نسبياً يتيح فرصة أكبر لهذه الوسيلة بأن تستوعب عدد أكبر من المشاهدات.
4. يُفترض أن يتناسب التصميم الفني للإعلان مع حجم المطبوع / الملصق، وامكاناتهم من حيث حجم المكونات ونوعية جودة الطباعة.
5. تعتبر هذه الوسيلة عالمية من حيث مساحة الانتشار وذلك لاختلاف لغات عناصر الفئة المستهدفة، وتباين جنسياتهم، الأمر الذي يفسح المجال لدى المعلن بأن يضيف ترجمات لغات مختلفة إلى لوحته الإعلانية.

Cafeteria Walls Sticker واجهات الكافتريا في القاطرات

Cafeteria Walls Sticker

واجهات الكافتريا في القاطرات

MEDIA	TOTAL FACES	CITY	DURATION	CIRCUIT / FACE RATE	FACES PER CIRCUIT	RATE CARD COST
OUTDOOR						
Cafeteria Walls Sticker	1					400,000
Cafeteria Walls Sticker	10	Jeedah- Makkah- Madina	1Year	4,00,000	10	400,000
PRODUCTION CHARGES - Cafeteria Walls Sticker						12,000
Cafeteria Walls Sticker	10	1 VISUAL				12,000
TOTAL						412,000

الهدف من عمل جدول الإكسل: بيان عدد الشركات التي تملك الوسيلة بنفس المدينة، ويمكن المقارنة بين عدد الأوجه لكل شبكة وبين الأسعار ونسبة الخصم الممنوحة للعميل، ومن ثم ربطها حسابياً من خلال برنامج الإكسل؛ ليتم معرفة عدد الأوجه ونسبة الخصم، والنتائج النهائية للوسيلة، وأيضاً يمكن حذف أو إضافة المدن المختارة بطريقة سهلة وسريعة.

Cafeteria Walls Sticker واجهات الكافتريا في القاطرات

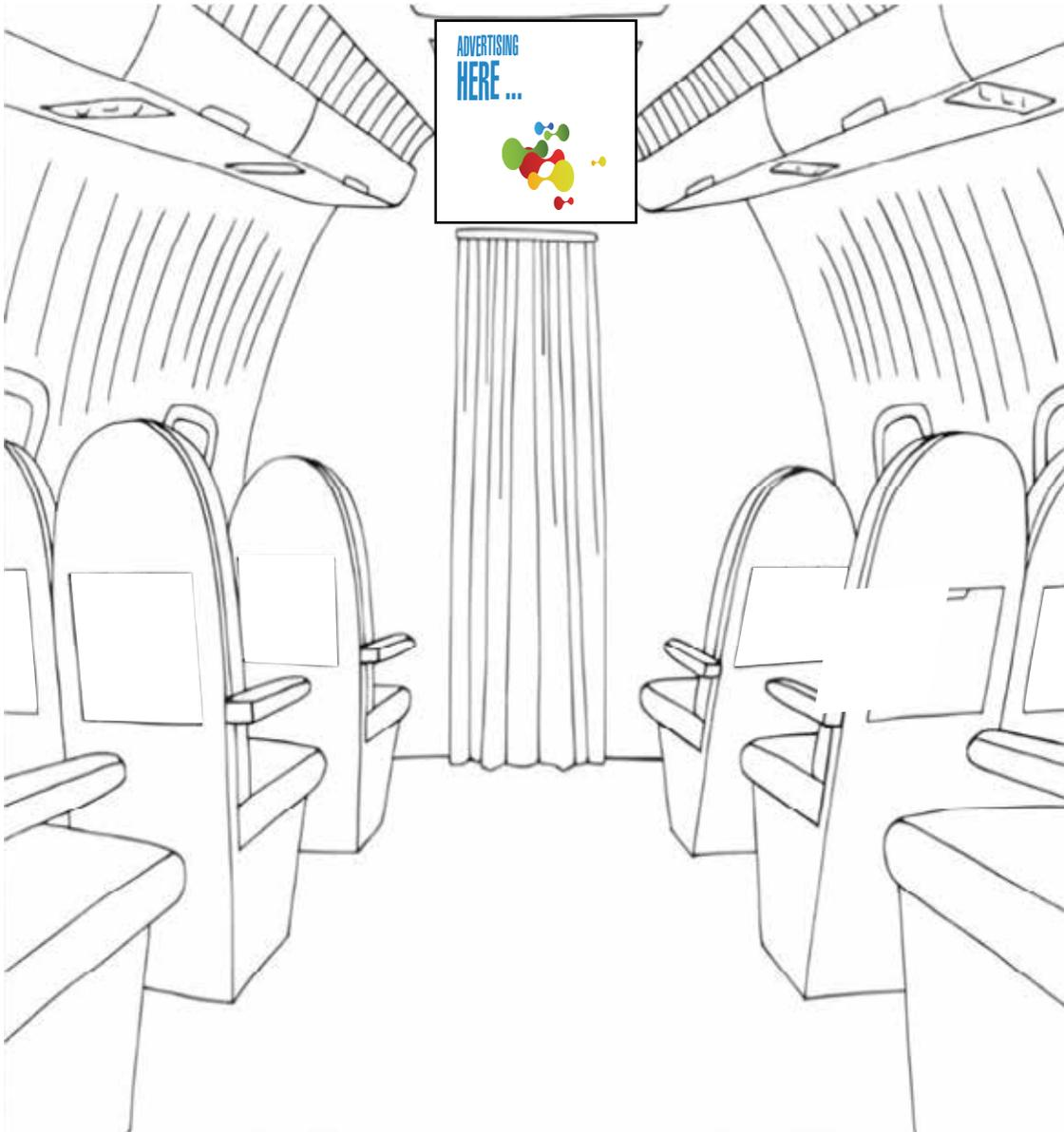

Route Maps Screens شاشات خريطة الرحلة القاطرات

الوسيلة: شاشات خريطة الرحلة (قطار الحرمين).

النوع: شاشات ديجيتال.

المقاس: 21 انش.

الموقع الجغرافي: جدة، مكة المكرمة، المدينة المنورة، ورايح.

الموقع المكاني: داخل كابينات الركاب (معلقة بسقف القاطرة في منتصف

الممر بين المقاعد وبين القاطرات).

الفترة الزمنية للدورة الواحدة: 15 دقيقة.

فترة الظهور الزمنية للإعلان الواحد: 15 ثانية.

الفترة الزمنية لتأجير الشاشات: شهرياً.

ثمن التأجير للفترة الزمنية الواحدة: 95,000 ريال.

المميزات النوعية:

1. تشمل الفئة المستهدفة لهذه الوسيلة زوار الحرمين الشريفين من فئات عمرية مختلفة ومستويات علمية متعددة وشرائح اجتماعية متباينة، فضل عن عدد كبير من عناصر المشاهدة من المواطنين والمقيمين الذين يفضلون التنقل بالقطار بين مدن خط السير.
2. تتميز هذه الوسيلة بحجم ضخم جداً للمشاهدات وذلك لأنها تنتشر في:

- 35 قطار يخدم خط السير.
- 26 شاشة في كل قطار.
- 112 رحلة يومياً.
- 3,675 رحلة شهرياً.
- 910 شاشات في جميع القطارات.

Route
Maps Screens
شاشات خريطة
الرحلة القاطرات

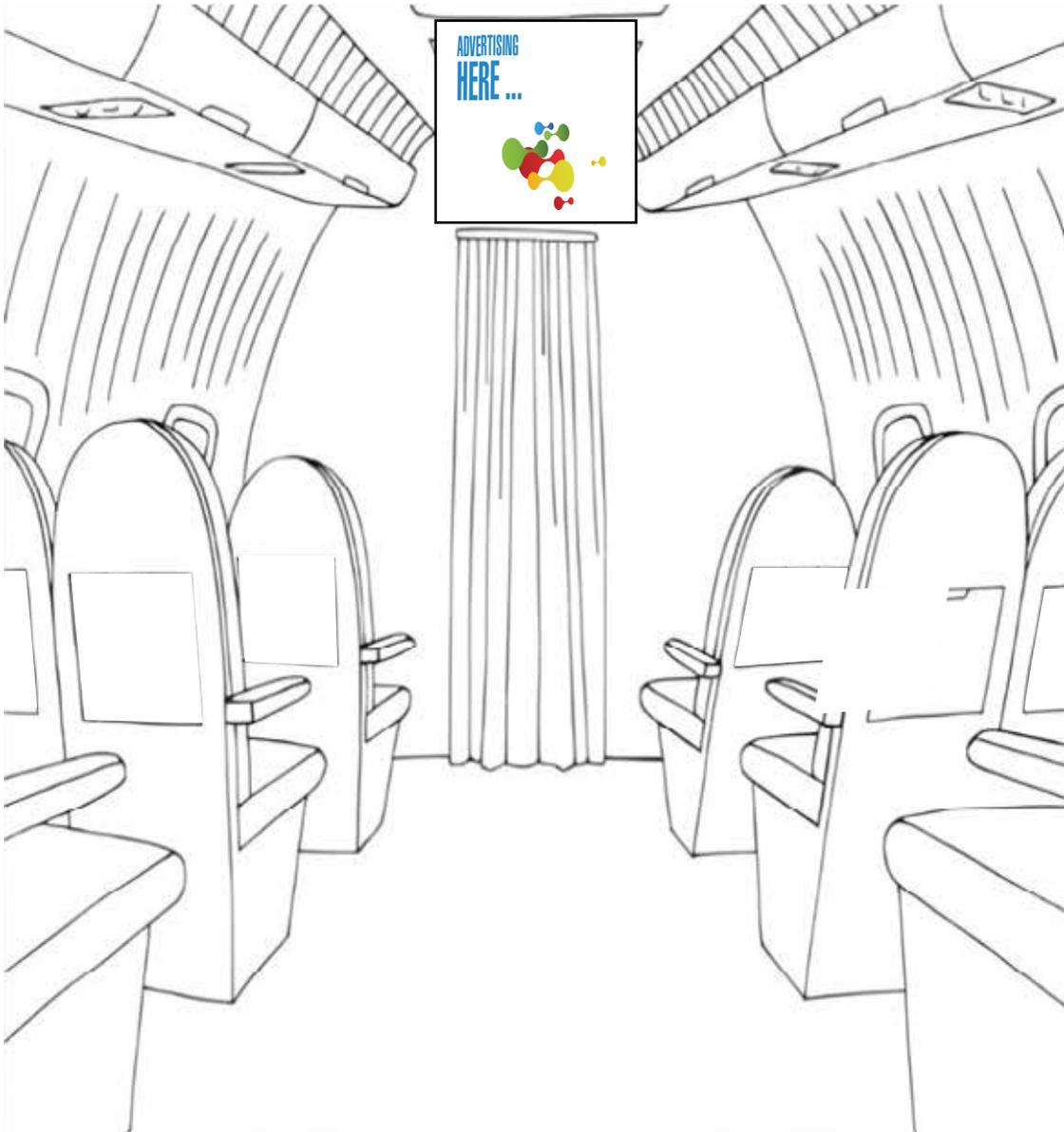

Route Maps Screens شاشات خريطة الرحلة القاطرات

3. إمكانية نشر التفاصيل الدقيقة للإعلان في هذه الوسيلة الإعلانية وذلك لقصر المسافة بين الشاشات وعين المشاهد.
4. التكرار الكثير للظهور الإعلاني في الدورة الواحدة، يقضي إلى تكريس الصورة الذهنية للإعلان لدى المشاهد.
5. الفترة الزمنية للرحلة طويلة نسبياً، الأمر الذي يتيح فرصة أكبر لهذه الوسيلة بأن يستوعب عدد أكبر من الإعلانات بأكثر عدد من المشاهدات.
6. يفترض أن يتناسب التصميم الفني للإعلان مع حجم الشاشة وإمكاناتها من حيث الحجم ونوعية التقنية لهذه الوسيلة.
7. تعتبر هذه الوسيلة عالمية من حيث مساحة الانتشار، وذلك لاختلاف لغات عناصر الفئة المستهدفة وتباين جنسياتهم، الأمر الذي يفسح المجال لدى المعلن بأن يضيف ترجمات للغات مختلفة.

Route Maps Screens

شاشات خريطة الرحلة القاطرات

MEDIA	TOTAL FACES	CITY	DURATION	CIRCUIT / FACE RATE	FACES PER CIRCUIT	RATE CARD COST
OUTDOOR						
Route Maps Screens						95,000
Route Maps Screens	910	Jeedah - Makkah-Madina	One Month	95,000	910	95,000
Download CHARGES - Route Maps Screens						
Route Maps Screens		1 VISUAL				
TOTAL						

الهدف من عمل جدول الإكسل: بيان عدد الشركات التي تملك الوسيلة بنفس المدينة، ويمكن المقارنة بين عدد الأوجه لكل شبكة وبين الأسعار ونسبة الخصم الممنوحة للعميل، ومن ثم ربطها حسابياً من خلال برنامج الإكسل؛ ليتم معرفة عدد الأوجه ونسبة الخصم، والنتائج النهائية للوسيلة، وأيضا يمكن حذف أو إضافة المدن المختارة بطريقة سهلة وسريعة.

Seats Screens

شاشات المقاعد في القطار



الوسيلة: شاشات داخل مقطورات قطار الحرمين.

النوع: شاشات (ديجيتال).

المقاس: 9 انش.

الموقع الجغرافي: جدة، مكة المكرمة، المدينة المنورة، ورايغ (خط السير للسكة الحديدية).

الموقع المكاني: داخل كابينات الركاب (خلف المقاعد لدرجة رجال الأعمال).

الفترة الزمنية الواحدة: 112,500 ريال.

فترة الظهور الزمنية للإعلان الواحد / دورة هي: 15 ثانية.

الفترة الزمنية: شهر.

المميزات النوعية:

1. زوار الحرمين الشريفين من فئات عمرية مختلفة ومستويات علمية متعددة وشرائح اجتماعية متباينة، فضلاً عن عدد كبير من المواطنين والمقيمين الذين يفضلون التنقل بالقطار بين مدن خط السير .
2. تتميز هذه الوسيلة بحجم ضخم جداً للمشاهدات وذلك لأنها تنتشر في:
 - 35 قطار يخدم خط السير.
 - 416 كرسي في كل قطار.
 - 112 رحلة يومياً.
 - 3,955 شاشة في جميع القطارات.
3. امكانية نشر التفاصيل الدقيقة للإعلان في هذه الوسيلة الإعلانية وذلك لقصر المسافة بين اللوحات وعين المشاهد.

Seats Screens
شاشات المقاعد
في القطار

Seats Screens

شاشات المقاعد في القطار



4. التكرار الكثير للظهور الإعلان في الدورة الواحدة يقضي إلى تكريس الصورة الذهنية للإعلان لدى المشاهد.
5. الفترة الزمنية للرحلة طويلة نسبياً، بأن تستوعب عدداً أكبر من الإعلانات بأكثر عدد من المشاهدات.
6. يفترض أن يتناسب التصميم الفني للإعلان مع حجم الشاشة وامكاناتها من حيث الحجم ونوعية التقنية لهذه الوسيلة.
7. تعتبر هذه الوسيلة عالمية من حيث مساحة الانتشار، وذلك لاختلاف لغات عناصر الفئة المستهدفة وتباين جنسياتهم، الأمر الذي يفسح المجال لدى المعلن بأن يضيف ترجمات لغات مختلفة إلى لوحته الإعلانية.

Seats Screens

شاشات المقاعد في القطار

Seats Screens

شاشات المقاعد
في القطار

MEDIA	TOTAL FACES	CITY	DURATION	CIRCUIT / FACE RATE	FACES PER CIRCUIT	RATE CARD COST
OUTDOOR						
Seats Screens						112,500
Seats Screens	3955	Jeedah - Makkah- Madina	One Month	112,500	3955	112,500
Download CHARGES - Seats Screens						
Seats Screens		1 VISUAL				
TOTAL						

الهدف من عمل جدول الإكسل: بيان عدد الشركات التي تملك الوسيلة بنفس المدينة، ويمكن المقارنة بين عدد الأوجه لكل شبكة وبين الأسعار ونسبة الخصم الممنوحة للعميل، ومن ثم ربطها حسابيًا من خلال برنامج الإكسل؛ ليتم معرفة عدد الأوجه ونسبة الخصم، والنتائج النهائية للوسيلة، وأيضًا يمكن حذف أو إضافة المدن المختارة بطريقة سهلة وسريعة.

Seats Screens
شاشات المقاعد
في القطار

Stickers on Train Doors ملصقات على أبواب القاطرات

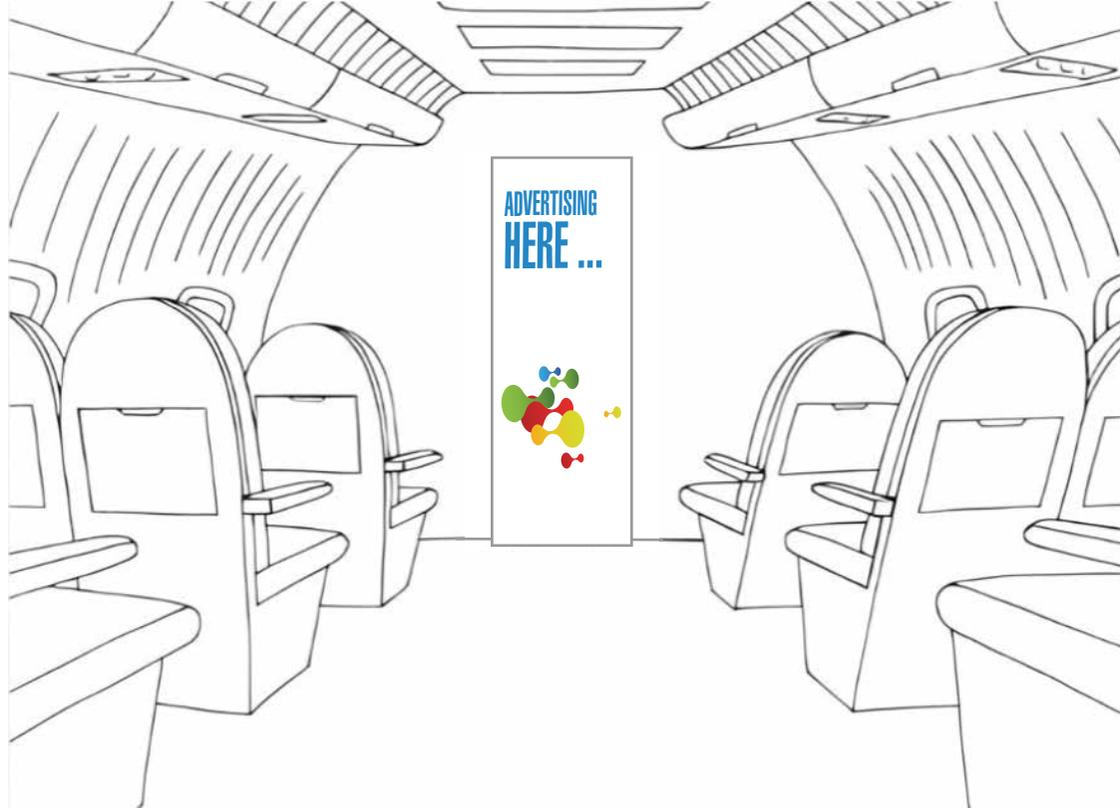

Stickers on Train Doors ملصقات على أبواب القاطرات

الوسيلة: ملصقات بين القاطرات في قطار الحرمين.
النوع: ملصقات مطبوعة (ستيكر).
المقاس: 185 × 74 متر.

الموقع الجغرافي: جدة، مكة المكرمة، المدينة المنورة، ورايغ (خط السير للسكة الحديدية).

الموقع المكاني: الأبواب الفاصلة بين المقطورات.
الفترة الزمنية لتأجير واجهات الأبواب: 4 أشهر.

ثمن التأجير للفترة الزمنية الواحدة:

تكلفة الطباعة: 182,000 ريال.

ثمن التأجير للفترة الزمنية: 550,000 ريال.

المميزات النوعية:

1. تشمل الفئة المستهدفة لهذه الوسيلة زوّار الحرمين الشريفين من فئات عمرية مختلفة ومستويات علمية متعددة، وشرائح اجتماعية متباينة، فضلاً عن عدد كبير من عناصر المشاهدة من المواطنين والمقيمين، والذين يفضلون التنقل بالقطار بين مدن خط السير.

2. تتميز هذه الوسيلة بحجم لا بأس به من المشاهدات، وذلك لأنها تنتشر في:

- 35 قطار يخدم خط السير.
- 910 باب في القطارات.
- 112 رحلة يومياً.

Stickers on Train Doors ملصقات على أبواب القاطرات

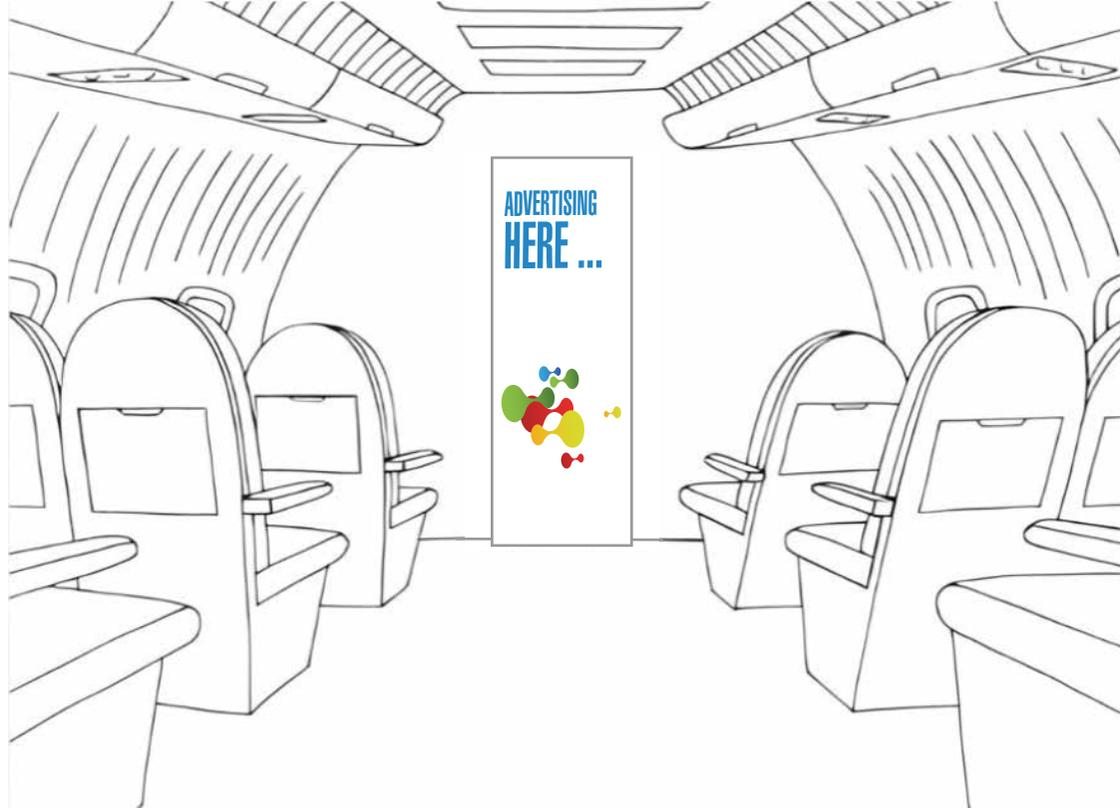

- 3,675 رحلة شهرياً.
- 3. الفترة الزمنية للرحلة طويلة نسبياً، الأمر الذي يتيح فرصة أكبر لهذه الوسيلة بأن تستوعب عدد أكبر من المشاهدات.
- 4. يفترض أن يتناسب التصميم الفني للإعلان مع حجم الملصق (الباب) وامكاناته من حيث حجم مكونات الملصق ونوعية الطباعة.
- 5. تعتبر هذه الوسيلة عالمية من حيث مساحة الانتشار وذلك لاختلاف لغات عناصر الفئة المستهدفة وتباين جنسياتهم، الأمر الذي يفسح المجال لدى المعلن بأن يضيف ترجمات لغات مختلفة إلى لوحته الإعلانية.

Stickers on Train Doors ملصقات على أبواب القاطرات

Stickers on Train Doors

ملصقات على أبواب القاطرات

MEDIA	TOTAL FACES	CITY	DURATION	CIRCUIT / FACE RATE	FACES PER CIRCUIT	RATE CARD COST
OUTDOOR						
Stickers on Train Doors	1					550,000
Stickers on Train Doors	910	Jeddah- Makkah- Madina	4 Months	550,000	910	550,000
PRODUCTION CHARGES - Stickers on Train Doors						182,000
Stickers on Train Doors	910	1 VISUAL				182,000
TOTAL						732,000

الهدف من عمل جدول الإكسل: بيان عدد الشركات التي تملك الوسيلة بنفس المدينة، ويمكن المقارنة بين عدد الأوجه لكل شبكة وبين الأسعار ونسبة الخصم الممنوحة للعميل، ومن ثم ربطها حسابياً من خلال برنامج الإكسل؛ ليتم معرفة عدد الأوجه ونسبة الخصم، والنتائج النهائية للوسيلة، وأيضاً يمكن حذف أو إضافة المدن المختارة بطريقة سهلة وسريعة.

Stickers on Train Doors

ملصقات على أبواب القاطرات

Overhead Compartment حامل الحقائق القطار

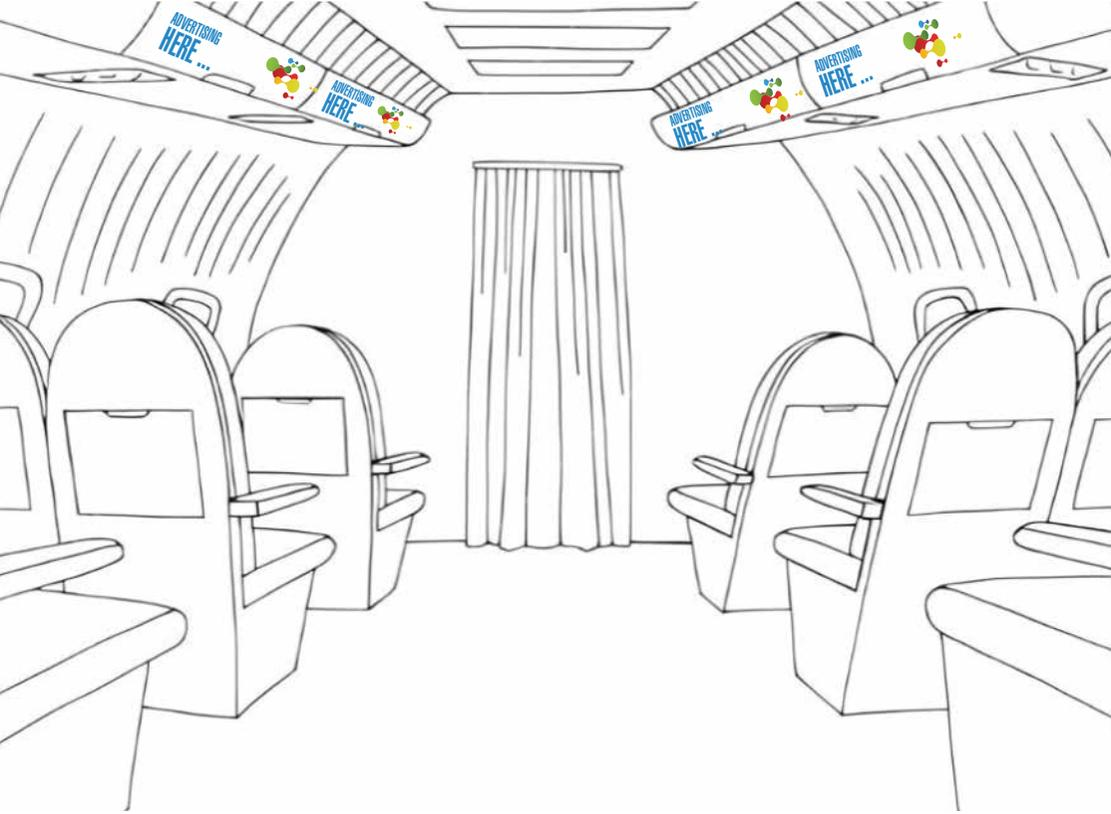

Overhead Compartment حامل الحقائق القطار

الوسيلة: حامل الحقائق في قطار الحرمين.

النوع: ستاند.

المقاس: 27×135

الموقع الجغرافي: جدة، مكة المكرمة، المدينة المنورة، ورايغ (خط السير للسكة الحديدية).

الموقع المكاني: مرفقة بمقاعد الركاب.

الفترة الزمنية للتأجير: 4 أشهر.

ثمن التأجير للفترة الزمنية الواحدة:

1. تكلفة الطباعة: 39,000 ريال للملصق.

2. ثمن التأجير للفترة الزمنية: 350,000 ريال.

المميزات النوعية:

1. تشمل الفئة المستهدفة لهذه الوسيلة زوار الحرمين الشريفين من فئات عمرية مختلفة ومستويات علمية متعددة وشرائح اجتماعية متباينة، فضلاً عن عدد كبير من عناصر المشاهدة من المواطنين والمقيمين الذين يفضلون التنقل بالقطار بين مدن خط السير.
2. تتميز هذه الوسيلة بحجم لا بأس به من المشاهدات وذلك لأنها تنتشر في:

• 35 قطار يخدم خط السير.

• 520 ستاند في كل قطار.

• 112 رحلة يومياً.

• 3,675 رحلة شهرياً.

3. عدد المقاعد / الستاندات تتيح فرصة أكبر لهذه الوسيلة بأن

Overhead Compartment حامل الحقائق القطار

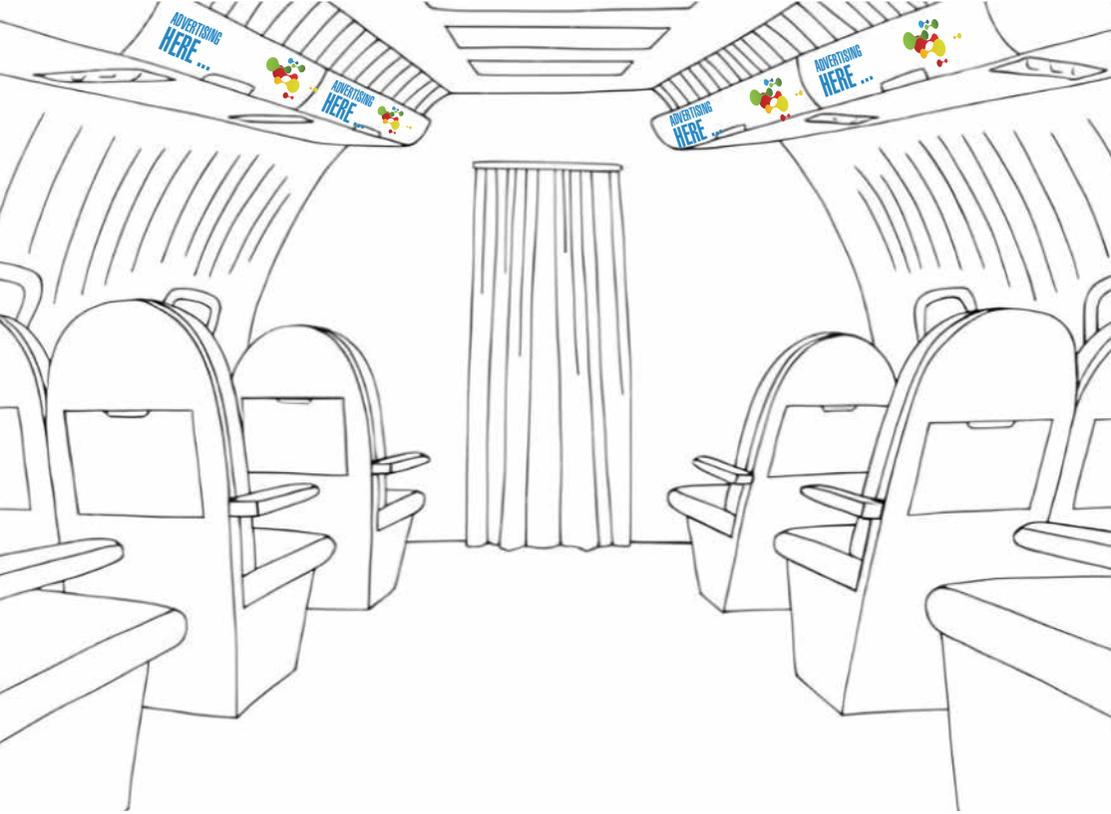

تستوعب عدد أكبر من المشاهدات.

4. يفترض أن يتناسب التصميم الفني للإعلان مع حجم المطبوع / الستاند، وامكانياته من حيث حجم المكونات، نوعيته، وجودة الطباعة.
5. تعتبر هذه الوسيلة عالمية من حيث مساحة الانتشار، وذلك لاختلاف لغات عناصر الفئة المستهدفة وتباين جنسياتهم، الأمر الذي يفسح المجال لدى المعلن بأن يضيف ترجمات لغات مختلفة إلى لوحته الإعلانية.

Overhead Compartment
حامل الحقائق
القطار

Overhead Compartment حامل الحقائق القطار

MEDIA	TOTAL FACES	CITY	DURATION	CIRCUIT / FACE RATE	FACES PER CIRCUIT	RATE CARD COST
OUTDOOR						
Overhead Compartment	1					350,000
Overhead Compartment	520	Jeedah- Makkah- Madina	4 Months	350,000	520	350,000
PRODUCTION CHARGES - Overhead Compartment						
Overhead Compartment	520	1 VISUAL				39,000
TOTAL						389,000

الهدف من عمل جدول الإكسل: بيان عدد الشركات التي تملك الوسيلة بنفس المدينة، ويمكن المقارنة بين عدد الأوجه لكل شبكة وبين الأسعار ونسبة الخصم الممنوحة للعميل، ومن ثم ربطها حسابياً من خلال برنامج الإكسل؛ ليتم معرفة عدد الأوجه ونسبة الخصم، والنتائج النهائية للوسيلة، وأيضاً يمكن حذف أو إضافة المدن المختارة بطريقة سهلة وسريعة.

Airport lounges صالات المطارات

الوسيلة: اللوحات الإعلانية داخل صالات المطارات.

المدة: من شهر حتى سنة كاملة.

نوع المادة: ستيكرات أو بنر أو فنيل.

تسليم المادة الإعلانية: قبل انطلاق الحملة بـ 15 يوم.

طريقة الإستئجار: توجد في الصالات الداخلية والدولية للقدوم والمغادرة، ويمكن للعميل التواصل مع الوكالة المشغلة للوسائل داخل حرم المطار، أو التواصل مع وكيله الإعلاني؛ ليتم حجز اللوحات التي يرغب الإعلان فيها، ويمكن الاستئجار من شهر حتى سنة كاملة، ويمكن للعميل؛ اختيار الصالات الداخلية فقط، أو الدولية فقط، أو كليهما.

أنواع الوسائل:

- 1 - البوابات الخارجية.
- 2 - الصندوق المضاء.
- 3 - البوابات الداخلية.
- 4 - اللوحات الجدارية.
- 5 - الإعلام.
- 6 - اللوحات الزجاجية.
- 7 - موبي.
- 8 - المجسمات.
- 9 - اليونيبول.
- 10 - LED الشاشات الإلكترونية.

الأسعار:

الصالات للمطارات الداخلية: تبدأ الأسعار من 30,000 ريال حتى 2,200,000 ريال / سنة.

صالات المطارات الدولية: تبدأ الأسعار من 30,000 ريال حتى 1,900,000 ريال / سنة.
المجسمات: تبدأ من 2,000,000 ريال لمدة سنة؛ ويعتمد على الموقع وليس المساحة.

استخدامها: ترويج لمنتج أو شعار الشركة.

الفئة المستهدفة: المسافرون (جواً).

Airport lounges
صالات المطارات

Airport lounges

صالات المطارات

MEDIA	TOTAL FACES	CITY	DURATION	CIRCUIT / FACE RATE	FACES PER CIRCUIT	RATE CARD COST
OUTDOOR						
Airport lounges						#REF!
Airport lounges (Domestic Airport)			1 MONTH/1 YEAR	350,000/30,000		
Airport lounges (International Airport)			1 MONTH/1 YEAR	450,000/30,000		
Airport lounges (Cutters)			1 MONTH/1 YEAR	200,000		
			1 MONTH/1 YEAR	1,800,000		
PRODUCTION CHARGES - Airport lounges						#REF!
Airport lounges	#REF!	1 VISUAL				#REF!
OUTDOOR RENT	#REF!					#REF!
PRINTING CHARGES						#REF!
TOTAL						#REF!

الهدف من عمل جدول الإكسل: بيان عدد الشركات التي تملك الوسيلة بنفس المدينة، ويمكن المقارنة بين عدد الأوجه لكل شبكة وبين الأسعار ونسبة الخصم الممنوحة للعميل، ومن ثم ربطها حسابياً من خلال برنامج الإكسل؛ ليتم معرفة عدد الأوجه ونسبة الخصم، والنتائج النهائية للوسيلة، وأيضا يمكن حذف أو إضافة المدن المختارة بطريقة سهلة وسريعة.

Aircraft Magazine

مجلة الطائرة

الوسيلة: مجلة الطائرة.

نوع المادة: طباعة.

المقاس: حسب طلب العميل، ويوجد أكثر من مقاس في المجلة، كما أنها تعتمد على نوعية خطوط الطيران.

الكمية: تعتمد على نوعية الخطوط بعضها تطبع 90,000 نسخة لجميع الرحلات الداخلية والخارجية، وأخرى تطبع ما يقارب 40,000 نسخة لكل شهرين.

طريقة الاستئجار: المجلة شهرية، أو كل شهرين؛ ويعتمد ذلك على نوعية الخطوط، ويفضل تسليم المادة قبل 20 يوم.

الأسعار: تعتمد على شركة الخطوط الجوية المرغوب الإعلان بها، ونسبة الخصم، وهي كما يلي:

1. صفحة كاملة 14,000 ريال قبل الخصم.

2. صفحتان متقابلتان 22,000 ريال قبل الخصم.

3. صفحة كاملة 33,500 ريال قبل الخصم.

4. الغلاف الخارجي 85,000 ريال قبل الخصم.

الفئة المستهدفة: المسافرون (جواً).

MEDIA	TOTAL FACES	CITY	DURATION	CIRCUIT / FACE RATE	FACES PER CIRCUIT	RATE CARD COST
OUTDOOR						
Airport Magazine						#REF!
Airport Magazine (full page)			1 MONTH	14,000		
Airport Magazine (two pages)			1 MONTH	22,000		
Airport Magazine (cover page)			1 MONTH	85,000		
PRODUCTION CHARGES - Airport Magazine						#REF!
Airport Magazine	#REF!	1 VISUAL				#REF!
OUTDOOR RENT	#REF!					#REF!
PRINTING CHARGES						#REF!
TOTAL						#REF!

الهدف من عمل جدول الإكسل: بيان عدد الشركات التي تملك الوسيلة بنفس المدينة، ويمكن المقارنة بين عدد الأوجه لكل شبكة وبين الأسعار ونسبة الخصم الممنوحة للعميل، ومن ثم ربطها حسابياً من خلال برنامج الإكسل؛ ليتم معرفة عدد الأوجه ونسبة الخصم، والنتائج النهائية للوسيلة، وأيضاً يمكن حذف أو إضافة المدن المختارة بطريقة سهلة وسريعة.

Headphone cover غلاف سماعات الطائرة

الوسيلة: غلاف سماعات الطائرة.

الكمية: 2 مليون.

نوع المادة: طباعة على غلاف السماعة.

طريقة الاستئجار: بموجب الاتفاق للحصول على ما لا يزيد عن 2 مليون

سماعة مطبوعة بالغلاف، ويتم توزيعها على الرحلات.

الأسعار: 75,000 ريال.

استخدامها: ترويج لمنتج أو لشعار الشركة.

تعليق: تسلّم المادة قبل الإعلان بشهر .

الفئة المستهدفة: المسافرون (جواً).

Headphone cover
غلاف سماعات الطائرة

Headphone cover

غلاف سماعات الطائرة

MEDIA	TOTAL FACES	CITY	DURATION	CIRCUIT / FACE RATE	FACES PER CIRCUIT	RATE CARD COST
OUTDOOR						
Headphone cover						#REF!
Headphone cover				75,000	2,000,000 headphones	
PRODUCTION CHARGES - Headphone cover						#REF!
Headphone cover	#REF!	1 VISUAL				#REF!
OUTDOOR RENT	#REF!					#REF!
PRINTING CHARGES						#REF!
TOTAL						#REF!

الهدف من عمل جدول الإكسل: بيان عدد الشركات التي تملك الوسيلة بنفس المدينة، ويمكن المقارنة بين عدد الأوجه لكل شبكة وبين الأسعار ونسبة الخصم الممنوحة للعميل، ومن ثم ربطها حسابياً من خلال برنامج الإكسل؛ ليتم معرفة عدد الأوجه ونسبة الخصم، والنتائج النهائية للوسيلة، وأيضاً يمكن حذف أو إضافة المدن المختارة بطريقة سهلة وسريعة.

Dinning Table

طاولة الطعام
في الطائرات

الوسيلة: طاولة الطعام .
نوع المادة: طباعة ستر.
عدد طاولات الطعام في الطائرة الواحدة: 158 كرسيًا تقريباً؛ (تعتمد على نوعية خطوط الطيران).
الكمية: أقل كمية هي ثلاث طائرات.
طريقة الاستئجار: مدة الإعلان شهر كامل، ويفضل تسليم التصميم قبل شهر من نشر الإعلان، ليتم الحصول على الموافقات اللازمة.
الأسعار:

1. تكلفة الطائرة الواحدة 22,000 ريال.
 2. تكلفة الطباعة للطائرة الواحدة 7,000 ريال.
- الفئة المستهدفة:** المسافرون (جواً).

Dinning Table
طاولة الطعام
في الطائرات

Dinning Table

طاولة الطعام
في الطائرات

MEDIA	TOTAL FACES	CITY	DURATION	CIRCUIT / FACE RATE	FACES PER CIRCUIT	RATE CARD COST
OUTDOOR						
Dinning table						#REF!
Dinning table		Minimum 3 Airplane	1 MONTH	22,000		
PRODUCTION CHARGES - Dinning table						#REF!
Dinning table	#REF!	1 VISUAL		7,000		#REF!
OUTDOOR RENT	#REF!					#REF!
PRINTING CHARGES						#REF!
TOTAL						#REF!

الهدف من عمل جدول الإكسل: بيان عدد الشركات التي تملك الوسيلة بنفس المدينة، ويمكن المقارنة بين عدد الأوجه لكل شبكة وبين الأسعار ونسبة الخصم الممنوحة للعميل، ومن ثم ربطها حسابيًا من خلال برنامج الإكسل؛ ليتم معرفة عدد الأوجه ونسبة الخصم، والنتائج النهائية للوسيلة، وأيضًا يمكن حذف أو إضافة المدن المختارة بطريقة سهلة وسريعة.

Dinning Table

طاولة الطعام
في الطائرات

Luggage compartment

مكان وضع الحقائب داخل الطائرة

الوسيلة: مكان وضع الحقائب داخل الطائرة.

نوع المادة: طباعة ستيكر.

المقاس: يعتمد على نوع الطائرة، (يعتمد على نوعية شركة الملاحة الجوية).

الكمية: أقل كمية هي ثلاث طائرات.

طريقة الاستئجار: مدة الإعلان شهر كامل، ويفضّل تسليم التصميم قبل شهر من نشر الإعلان ليتم الحصول على الموافقات اللازمة.

الأسعار:

1. تكلفة الطائرة الواحدة 22,000 ريال.

2. تكلفة الطباعة للطائرة الواحدة 15,000 ريال.

الفئة المستهدفة: المسافرون (جواً).

Luggage compartment

مكان وضع الحقائب داخل الطائرة

Luggage compartment

مكان وضع الحقائب
داخل الطائرة

MEDIA	TOTAL FACES	CITY	DURATION	CIRCUIT / FACE RATE	FACES PER CIRCUIT	RATE CARD COST
OUTDOOR						
Luggage compartment						#REF!
Luggage compartment			1 MONTH	22,000		
PRODUCTION CHARGES - Luggage compartment						#REF!
Luggage compartment	#REF!	1 VISUAL				#REF!
OUTDOOR RENT	#REF!					#REF!
PRINTING CHARGES						#REF!
TOTAL						#REF!

الهدف من عمل جدول الإكسل: بيان عدد الشركات التي تملك الوسيلة بنفس المدينة، ويمكن المقارنة بين عدد الأوجه لكل شبكة وبين الأسعار ونسبة الخصم الممنوحة للعميل، ومن ثم ربطها حسابياً من خلال برنامج الإكسل؛ ليتم معرفة عدد الأوجه ونسبة الخصم، والنتائج النهائية للوسيلة، وأيضا يمكن حذف أو إضافة المدن المختارة بطريقة سهلة وسريعة.

Luggage compartment

مكان وضع الحقائب
داخل الطائرة

Distribution of samples inside the aircraft توزيع عينات داخل الطائرة

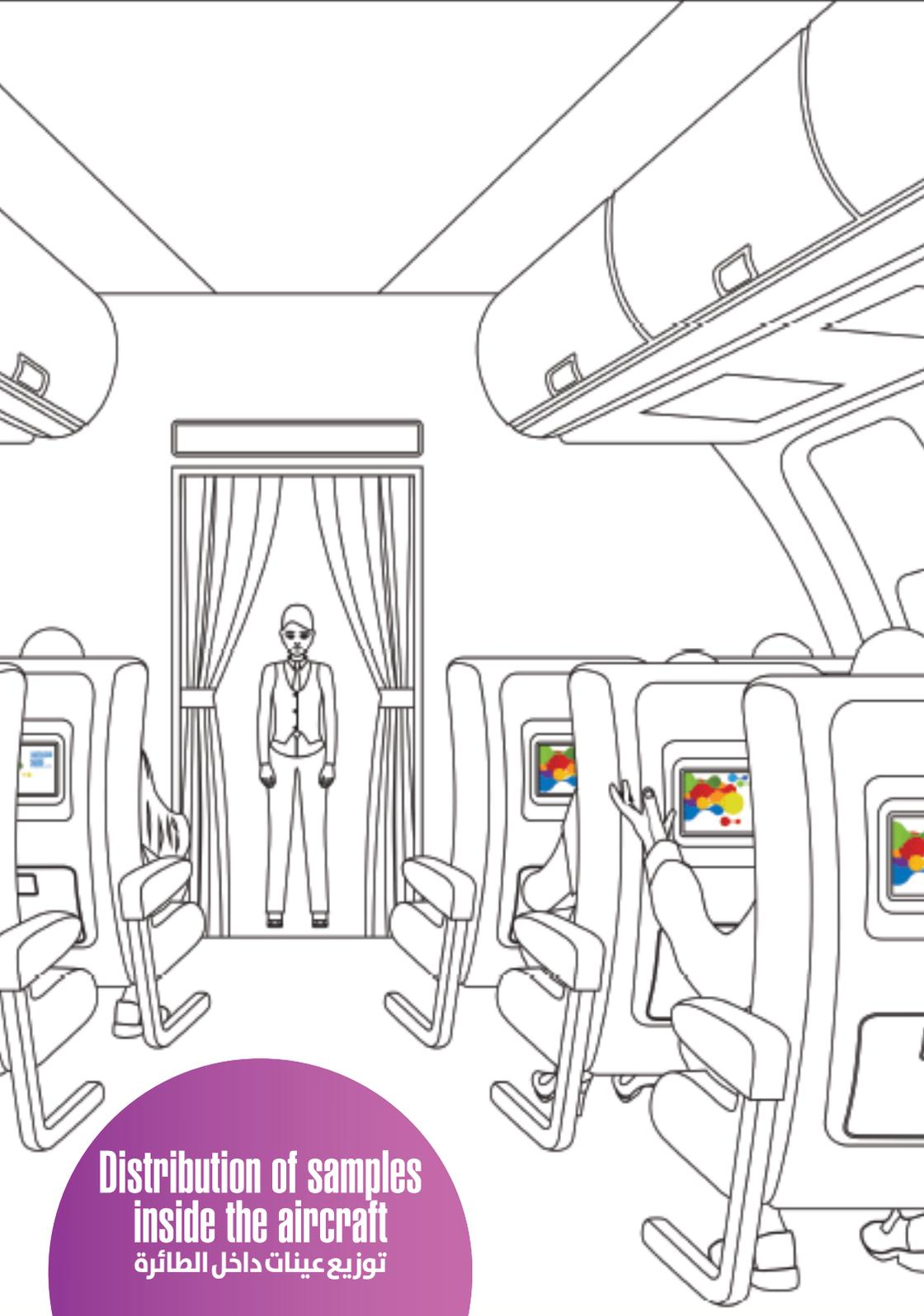

Distribution of samples
inside the aircraft
توزيع عينات داخل الطائرة

الوسيلة: توزيع عينات داخل الطائرة.

نوع المادة: مادة مطبوعة.

المقاس: يعتمد على نوعية العينة (بروشور أو عيّنه ملموسة)،

ويعتمد على نوعيه الخطوط المستهدفة.

الكمية: أقل كمية هي 150,000 بروشور أو عينة ملموسة.

تسليم المادة: قبل شهر من تنفيذ الحملة، ويتم تزويدهم بوزن

عينة والمساحة؛ للحصول على الموافقات من إدارة الطيران.

طريقة الاستئجار: يتم الاتفاق على نوعية الدرجة المختارة؛ وبذلك

يمكنك اختيار درجة رجال الأعمال، السياحي، أو الأولي، وبعض

الخطوط يتم توزيع العينات مع المجلة فقط.

الأسعار: تعتمد إذا "سبيشل إوبريشن" يتم الحصول على السعر من

الإدارة المعنية، وبعض الأحيان تبدأ بسعر 4 ريال للبروشور أو العينة

الملموسة.

استخدامها: حسب الشريحة المرغوبة ونوعية الدرجة المختارة.

الفئة المستهدفة: المسافرون (جواً).

Distribution of samples inside the aircraft توزيع عينات داخل الطائرة

MEDIA	TOTAL FACES	CITY	DURATION	CIRCUIT / FACE RATE	FACES PER CIRCUIT	RATE CARD COST
OUTDOOR						
Distribution of samples inside the aircraft						#REF!
Distribution of samples inside the aircraft		Less Quantity	150,000 samples	4 per 1 sample		
PRODUCTION CHARGES - samples inside the aircraft oal 3D Carpet						#REF!
Distribution of samples inside the aircraft	#REF!	1 VISUAL				#REF!
OUTDOOR RENT	#REF!					#REF!
Distribution CHARGES						#REF!
TOTAL						#REF!

الهدف من عمل جدول الإكسل: بيان عدد الشركات التي تملك الوسيلة بنفس المدينة، ويمكن المقارنة بين عدد الأوجه لكل شبكة وبين الأسعار ونسبة الخصم الممنوحة للعميل، ومن ثم ربطها حسابيًا من خلال برنامج الإكسل؛ ليتم معرفة عدد الأوجه ونسبة الخصم، والنتائج النهائية للوسيلة، وأيضًا يمكن حذف أو إضافة المدن المختارة بطريقة سهلة وسريعة.

Aircraft Screens

شاشات الطائرة

الوسيلة: شاشات الطائرة لإحدى شركات الطيران لجميع الدرجات (أولى، رجال أعمال، وسياحي).

نوع المادة: فيديو.

مدة نشر الإعلان في الطائرات: شهران أو أكثر.

المدة: من بين 8 ثوان حتى 30 ثانية.

تسليم المادة الإعلانية: قبل انطلاق الحملة بـ 35 يوم.

طريقة الاستئجار: يوجد ثلاثة أماكن للإعلان.

1. قبل الإقلاع:

- قبل دعاء السفر والأمن والسلامة، ويشمل نوعين من الإعلان:

البلاتينيوم بسعر (220,000) ريال لمدة 15 ثانية، و الذهبى بسعر

(150,000) ريال لمدة 8 ثواني.

2. بعد الإقلاع:

- إعلان لمدة 30 ثانية.

3. عند مشاهدة الأفلام فقط (تستثنى البرامج الدينية وبرامج الأطفال

من الإعلانات).

- يظهر إعلانيك قبل مشاهدة الفيلم المختار، أو حيث تقوم بتغيير

الفيلم يظهر لك الإعلان مرة أخرى.

الأسعار: تبدأ من 49,000 ريال حتى 220,000 ريال.

استخدامها: ترويج لمنتج أو لشعار شركة، وكذلك لهواة السفر.

الفئة المستهدفة: المسافرون (جواً).

Aircraft Screens
شاشات الطائرة

Aircraft Screens

شاشات الطائرة

MEDIA	TOTAL FACES	CITY	DURATION	CIRCUIT / FACE RATE	FACES PER CIRCUIT	RATE CARD COST
OUTDOOR						
Aircraft Screens						#REF!
Aircraft Screens (befor depsture)			15 sec for 1MONTH	220,000		
Aircraft Screens (after depsture)			30 sec for 1 MONTH	220,000 / 49,000		
Aircraft Screens (befor movies)			31 sec for 1 MONTH	220,000 / 49,000		
PRODUCTION CHARGES - Aircraft Screens						#REF!
Aircraft Screens	#REF!	1 VISUAL				#REF!
OUTDOOR RENT	#REF!					#REF!
Download CHARGES						#REF!
TOTAL						#REF!

الهدف من عمل جدول الإكسل: بيان عدد الشركات التي تملك الوسيلة بنفس المدينة، ويمكن المقارنة بين عدد الأوجه لكل شبكة وبين الأسعار ونسبة الخصم الممنوحة للعميل، ومن ثم ربطها حسابياً من خلال برنامج الإكسل؛ ليتم معرفة عدد الأوجه ونسبة الخصم، والنتائج النهائية للوسيلة، وأيضاً يمكن حذف أو إضافة المدن المختارة بطريقة سهلة وسريعة.

Aircraft Screens

شاشات الطائرات

الوسيلة: شاشات الطائرات التابعة لإحدى شركات الطيران لجميع الدرجات (أولى، رجال الأعمال، وسياحي).

نوع المادة: فيديو.

مدة تواجد الإعلان في الطائرات: شهران أو أكثر.

المدة: من بين 8 ثواني حتى 30 ثانية.

تسليم المادة الإعلانية: قبل انطلاق الحملة بـ 35 يوم.

طريقة الإستئجار: توجد ثلاثة أماكن للإعلان.

1. قبل الإقلاع: قبل دعاء السفر والأمن والسلامة، وتشمل نوعي الإعلان البلاتينيوم بسعر (825,000) ريال لمدة 15 ثانية، والذهبي بسعر (562,500) ريال لمدة 8 ثواني.

2. بعد الإقلاع: إعلان لمدة 30 ثانية.

3. عند مشاهدة الأفلام فقط (تستثنى البرامج الدينية وبرامج الأطفال من الإعلانات)، ويظهر إعلانك قبل مشاهدة الفيلم المختار، أو عند تغيير الفيلم يظهر لك الإعلان مرة أخرى.

الأسعار: تبدأ من 183,750 ريال حتى 825,000 ريال .

استخدامها: ترويج لمنتج أو لشعار شركة وكذلك لهواة السفر.

الفئة المستهدفة: المسافرون (جواً).

Aircraft Screens

شاشات الطائرات

Aircraft Screens

شاشات الطائرات

MEDIA	TOTAL FACES	CITY	DURATION	CIRCUIT / FACE RATE	FACES PER CIRCUIT	RATE CARD COST
OUTDOOR						
Aircraft Screens						#REF!
Aircraft Screens (befor depsture)			15 sec for 1MONTH	825,000		
Aircraft Screens (after depsture)			30 sec for 1 MONTH	183,750		
Aircraft Screens (befor movies)			31 sec for 1 MONTH	183,750		
PRODUCTION CHARGES - Aircraft Screens						#REF!
Aircraft Screens	#REF!	1 VISUAL				#REF!
OUTDOOR RENT	#REF!					#REF!
DOWNLOAD CHARGES						#REF!
TOTAL						#REF!

الهدف من عمل جدول الإكسل: بيان عدد الشركات التي تملك الوسيلة بنفس المدينة، ويمكن المقارنة بين عدد الأوجه لكل شبكة وبين الأسعار ونسبة الخصم الممنوحة للعميل، ومن ثم ربطها حسابيًا من خلال برنامج الإكسل؛ ليتم معرفة عدد الأوجه ونسبة الخصم، والنتائج النهائية للوسيلة، وأيضًا يمكن حذف أو إضافة المدن المختارة بطريقة سهلة وسريعة.

Aircraft Screens

شاشات الطائرات

Playgrounds

شاشات العرض
في الملاعب

الوسيلة: LED في الملاعب.

المقاس: متفاوت.

نوع المادة: فيديو.

أماكن التواجد: حول المستطيل الأخضر في ملاعب كرة القدم.

طريقة الاستئجار: عن طريق الأندية مباشرة، أو وسيط معتمد من النادي، حيث يوجد 16 نادي في الدوري.

الأسعار: تختلف الأسعار حسب أهمية المباراة التي يتم عرض الإعلان فيها. ففي مباريات الديربي أو الكلاسيكو ذات نسبة الحضور والمشاهدة العالية يصل السعر إلى 135,000 ريال، أما في المباريات الأقل أهمية؛ فيكون السعر 22,500 ريال. الأسعار مدة كل منها 10 ثواني وظهور 5 مرات في كل شوط بمجموع 10 مرات في المباراة.

التصميم: تصمم على أساس؛ أن الوسيلة الإعلانية سيتم مشاهدتها من قبل الجمهور الحاضر للمباراة، وكذلك المتابعين عبر شاشة التلفزيون.

استخداماتها: تستخدم الشركات هذه الوسيلة للوصول إلى الفئة المتابعة للرياضة، وتحديداً كرة القدم؛ وهي شريحة كبيرة جداً.

الفئة المستهدفة: الجمهور الرياضي.

Playgrounds

شاشات العرض في الملاعب

Playgrounds

شاشات العرض
في الملاعب

MEDIA	TOTAL FACES	CITY	DURATION	CIRCUIT / FACE RATE	FACES PER CIRCUIT	RATE CARD COST
OUTDOOR						
Stadium LED 1	0					0
Stadium LED				135,000		
PRODUCTION CHARGES - Stadium LED						#REF!
Stadium LED	#REF!	1 VISUAL				#REF!
OUTDOOR RENT	#REF!					#REF!
Download CHARGES						#REF!
TOTAL						#REF!

الهدف من عمل جدول الإكسل: بيان عدد الشركات التي تملك الوسيلة بنفس المدينة، ويمكن المقارنة بين عدد الأوجه لكل شبكة وبين الأسعار ونسبة الخصم الممنوحة للعميل، ومن ثم ربطها حسابياً من خلال برنامج الإكسل؛ ليتم معرفة عدد الأوجه ونسبة الخصم، والنتائج النهائية للوسيلة، وأيضا يمكن حذف أو إضافة المدن المختارة بطريقة سهلة وسريعة.

Playgrounds

شاشات العرض في الملاعب

Playgrounds

الفرش بجانب المرمى

الوسيلة: الفرش بجانب المرمى.

المقاس: (3m×2m).

نوع المادة: 3D.

تكلفة الطباعة: 28,000 للسجادة الواحدة.

أماكن التواجد: بجانب المرمى من الجهتين.

طريقة الاستئجار: تعتمد على الرعاية، أو الاستئجار من خلال النادي،

وتكون على المرميين.

الأسعار: 2,500,000 ريال لكل نادي، لمدة موسم كامل للأندية الأكثر

الجاهزية أما للأندية الأقل جماهيرية فهي 1,000,000 ريال.

التصميم: يصمم الإعلان على أساس أن الوسيلة الإعلانية سيتم

مشاهدتها من قبل الجمهور الحاضر للمباراة، وكذلك المتابعين عبر

شاشة التلفزيون.

الفئة المستهدفة: الجمهور الرياضي.

Playgrounds

الفرش بجانب المرمى

Playgrounds

الفرش بجانب
المرمى

MEDIA	TOTAL FACES	CITY	DURATION	CIRCUIT / FACE RATE	FACES PER CIRCUIT	RATE CARD COST
OUTDOOR						
Goal 3D Carpet 1						#REF!
Goal 3D Carpet			1 Season	2,500,000		
PRODUCTION CHARGES - Goal 3D Carpet						#REF!
Goal 3D Carpet	#REF!	1 VISUAL				#REF!
OUTDOOR RENT	#REF!					#REF!
PRINTING CHARGES						#REF!
TOTAL						

الهدف من عمل جدول الإكسل: بيان عدد الشركات التي تملك الوسيلة بنفس المدينة، ويمكن المقارنة بين عدد الأوجه لكل شبكة وبين الأسعار ونسبة الخصم الممنوحة للعميل، ومن ثم ربطها حسابياً من خلال برنامج الإكسل؛ ليتم معرفة عدد الأوجه ونسبة الخصم، والنتائج النهائية للوسيلة، وأيضا يمكن حذف أو إضافة المدن المختارة بطريقة سهلة وسريعة.

3D Stadeum

مجسمات الأستاد الرياضي

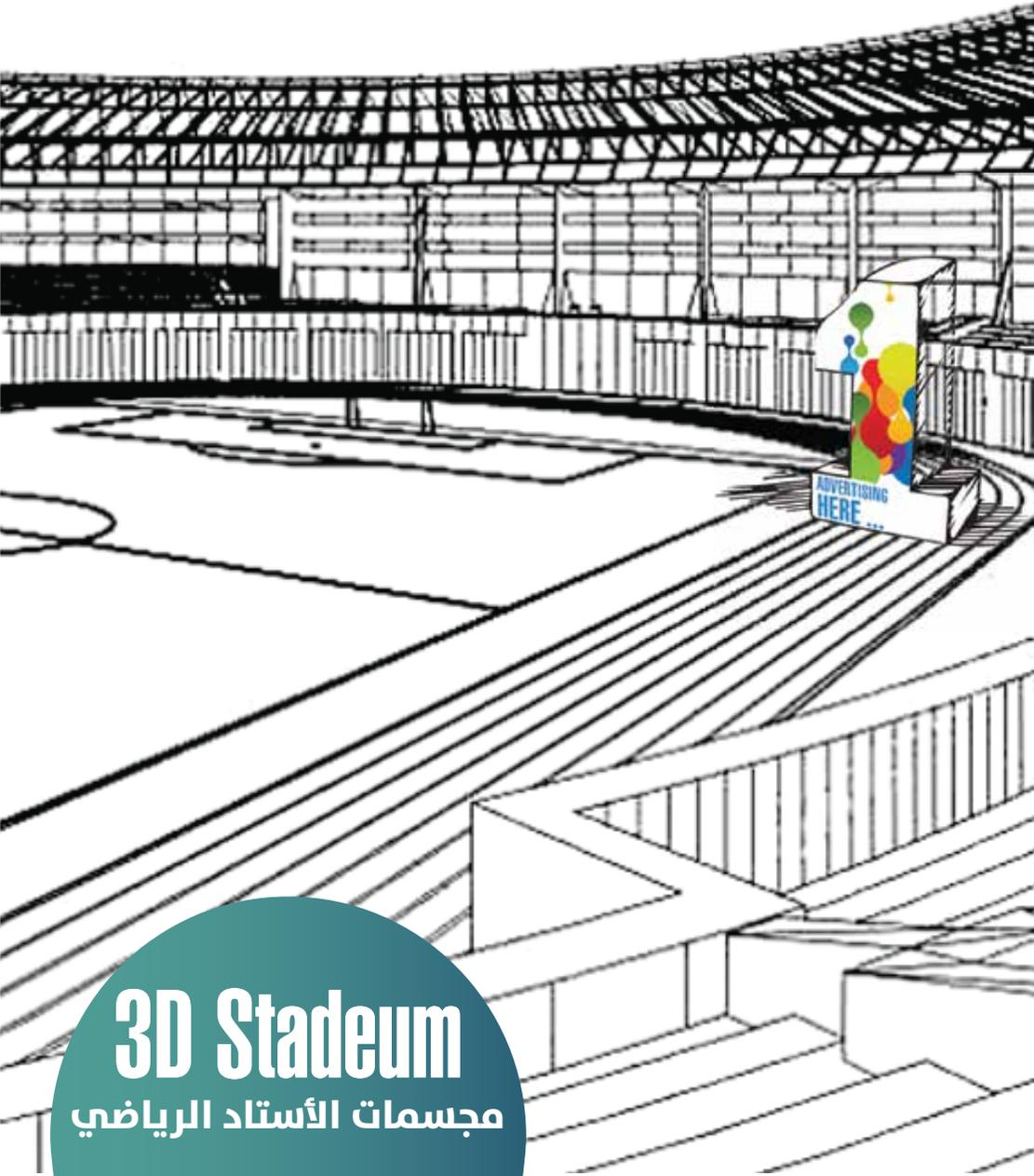

الوسيلة: مجسمات إعلانية على المضمار حول المستطيل الأخضر.

نوع المادة: 3D.

المقاس: حسب الاتفاق.

طريقة الاستخدام: يتم استخدامها إما لعرض منتجات؛ أو للعلامة التجارية خلال المباريات.

أماكن تواجد الوسيلة: تتواجد خارج المستطيل الأخضر، وفي الغالب تكون في زوايا الملعب.

الأسعار: تبدأ من 100,000 ريال حتى 550,000 ريال للموسم كامل، ولا تشمل الأسعار تكاليف التصنيع للمجسم.

تعليق: تتميز هذه الوسيلة؛ بأن المشاهدة من خلال النقل المباشر للتلفزيون، والجمهور المتواجد في الملعب.

الفئة المستهدفة: الجمهور الرياضي.

3D Stadeum

مجسمات الأستاد الرياضي

3D Stadeum

مجسمات الأستاد الرياضي

MEDIA	TOTAL FACES	CITY	DURATION	CIRCUIT / FACE RATE	FACES PER CIRCUIT	RATE CARD COST
OUTDOOR						
3D	0					0
3D Stadeum				550.000 - 100.000		
PRODUCTION CHARGES						#REF!
3D	#REF!	1 VISUAL				#REF!
OUTDOOR RENT	#REF!					#REF!
Printing CHARGES						#REF!
TOTAL						#REF!

الهدف من عمل جدول الإكسل: بيان عدد الشركات التي تملك الوسيلة بنفس المدينة، ويمكن المقارنة بين عدد الأوجه لكل شبكة وبين الأسعار ونسبة الخصم الممنوحة للعميل، ومن ثم ربطها حسابيًا من خلال برنامج الإكسل؛ ليتم معرفة عدد الأوجه ونسبة الخصم، والنتائج النهائية للوسيلة، وأيضاً يمكن حذف أو إضافة المدن المختارة بطريقة سهلة وسريعة.

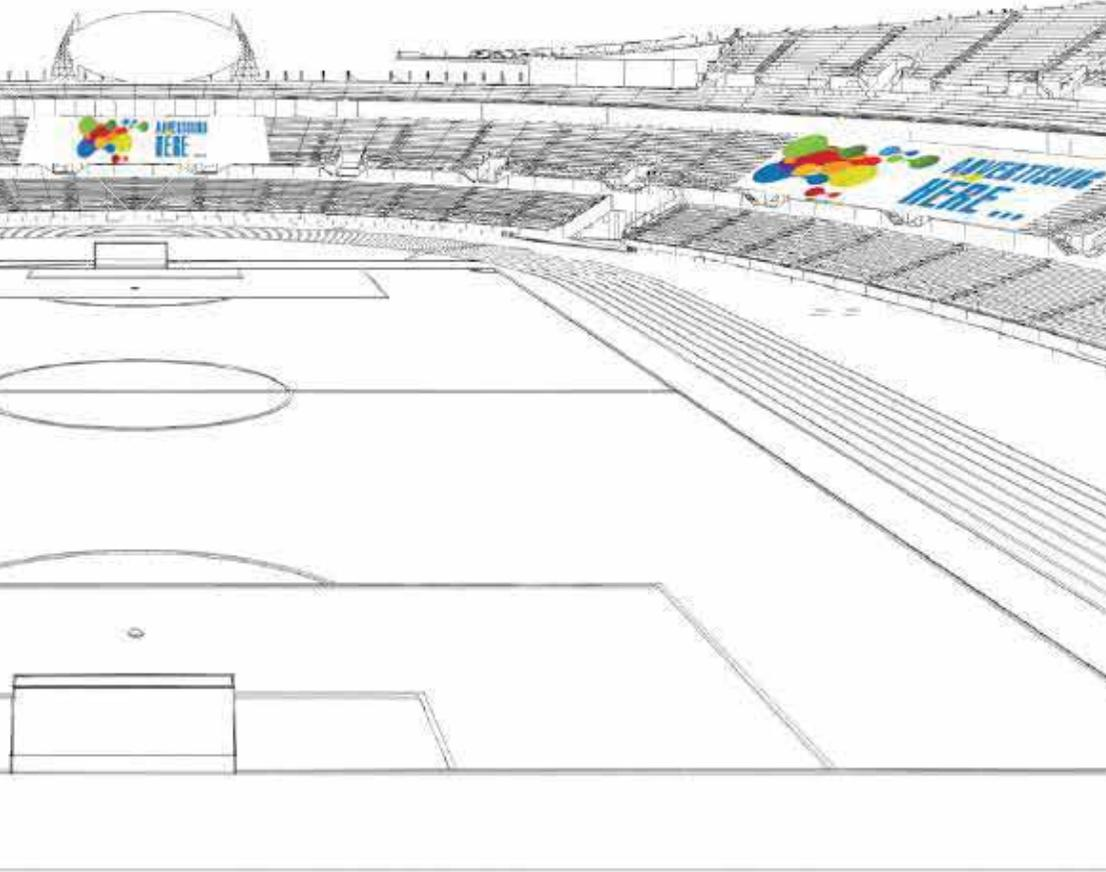

الوسيلة: عرض الحملة الإعلانية، أو شعار الشركة؛ عن طريق رابطة النادي (تيفو).
نوع المادة: بئر أو ساتان.
المقاس: حسب الاتفاق مع رابطة النادي.
طريقه الاستخدام: إما أن يتم استخدامها لعرض منتجات أو للعلامة التجارية خلال المباريات.
أماكن التواجد: تكون جهة الرابطة؛ حيث يتم رفعها لمدة 2 - 5 دقائق.
الأسعار: تتراوح حسب أهميّة وحساسية المباراة، إذ تبدأ من 800,000 ريال حتى 2,500,000 ريال للمباراة الواحدة.
تعليق: تتميز هذه الوسيلة بأن المشاهدة من خلال النقل المباشر للتلفزيون، وكذلك الجمهور المتواجد في الملعب.
الفئة المستهدفة: الجمهور الرياضي.

Tifo
تيفو



MEDIA	TOTAL FACES	CITY	DURATION	CIRCUIT / FACE RATE	FACES PER CIRCUIT	RATE CARD COST
OUTDOOR						
Tifo	0					0
Tifo				2.500.000 - 800.000		
PRODUCTION CHARGES - Stadium LED						#REF!
Tifo	#REF!	1 VISUAL				#REF!
OUTDOOR RENT	#REF!					#REF!
Printing CHARGES						#REF!
TOTAL						#REF!

الهدف من عمل جدول الإكسل: بيان عدد الشركات التي تملك الوسيلة بنفس المدينة، ويمكن المقارنة بين عدد الأوجه لكل شبكة وبين الأسعار ونسبة الخصم الممنوحة للعميل، ومن ثم ربطها حسابيًا من خلال برنامج الإكسل؛ ليتم معرفة عدد الأوجه ونسبة الخصم، والنتائج النهائية للوسيلة، وأيضًا يمكن حذف أو إضافة المدن المختارة بطريقة سهلة وسريعة.



gyms

داخل الصالات الرياضية



الوسيلة: شاشات.

المقاس: (0.80m×1.0m) / (0.90m×0.60m).

نوع المادة: فيديو لمدة 10 ثواني.

أماكن التواجد: داخل الصالات الرياضية.

طريقة الاستئجار: يتم استئجارها لمدة أسبوعين، وتضم الشبكة عدد 75 وجه إعلاني، ولكل حملة إعلانية 10 شبكات.

الأسعار: تختلف من مدينة إلى أخرى، وحسب عدد الشبكات المستأجرة، فالشبكة تكلف تقريباً 60,000 ريال، وأيضاً 6,000 ريال رسوم صيانة وتشغيل لكل شبكة.

التصميم: تعتبر الأقرب للمشاهدة.

استخداماتها: أغلب الشركات، ويتم استخدام هذه اللوحات للحملات الإعلانية السريعة، وللمنتجات التي ترغب بأن يتعرف عليها السوق بسرعة.

نبذة: تزامن الإعلان مرة واحدة بنفس الوقت، وتتميز هذه الوسيلة بتقديم تقرير مفصل عن عدد المشاهدات.

الفئة المستهدفة: مرتادي الصالات الرياضية.

gyms

داخل الصالات الرياضية



MEDIA	TOTAL FACES	CITY	DURATION	CIRCUIT / FACE RATE	FACES PER CIRCUIT	RATE CARD COST
OUTDOOR						
YOUTH DIGITAL MUPI (GYMS)	0					0
YOUTH DIGITAL MUPI (GYMS)		RIYADH / JEDDAH / DAMMAM	2 WEEKS	60,000	75	0
OPERATION CHARGES						0
YOUTH DIGITAL MUPI (GYMS)	0	1 VISUAL				0
OUTDOOR RENT	#REF!					#REF!
DOWNLOAD CHARGES						#REF!
TOTAL						#REF!

الهدف من عمل جدول الإكسل: بيان عدد الشركات التي تملك الوسيلة بنفس المدينة، ويمكن المقارنة بين عدد الأوجه لكل شبكة وبين الأسعار ونسبة الخصم الممنوحة للعميل، ومن ثم ربطها حسابياً من خلال برنامج الإكسل؛ ليتم معرفة عدد الأوجه ونسبة الخصم، والنتائج النهائية للوسيلة، وأيضاً يمكن حذف أو إضافة المدن المختارة بطريقة سهلة وسريعة.





Rented Stadium Boards

لوحات الملاعب المستأجرة

وسيلة: لوحات الملاعب المستأجرة.

نوع المادة: بئر.

المقاس: متعدد.

أماكن التواجد: في أغلب مدن المملكة؛ داخل الملاعب المستأجرة، ويتم تثبيتها على سياج الملعب؛ ويوجد أكثر من 200 ملعب على مستوى المملكة.

أنواع الوسائل داخل الملاعب المستأجرة:

1 - الموبي: تحوي الشبكة 40 وجه؛ بسعر 55,000 ريال لمدة أسبوعين.

2 - اللوحات الأرضية: تحوي الشبكة 40 وجه؛ بسعر 26,000 ريال لمدة أسبوعين.

3 - ترسيخ العلامة التجارية "البراند"، يعتمد على اختيار الملعب وعدد أيام الفعاليات.

الفئة المستهدفة: مرتادي الملاعب المستأجرة.

Rented Stadium Boards

لوحات الملاعب المستأجرة

Rented Stadium Boards

لوحات الملاعب المستأجرة

MEDIA	TOTAL FACES	CITY	DURATION	CIRCUIT / FACE RATE	FACES PER CIRCUIT	RATE CARD COST
OUTDOOR						
Football field media	1					#REF!
FFM - Mupis	40	Jaddah- Riyadh- Dammam	2 Weeks	55,000	55,000	
FFM - Static Boards	40	Jaddah- Taif- Makkah	2 Weeks	26,800	26,800	
FFM- Gate Branding	1	Hail- Riyadh- Madinah	2 Weeks	10,000	10,000	
PRODUCTION CHARGES - Goal 3D Carpet	1					8,500
FFM	8,500	1 VISUAL				8,500
OUTDOOR RENT	#REF!					#REF!
PRINTING CHARGES						#REF!
TOTAL						#REF!

الهدف من عمل جدول الإكسل: بيان عدد الشركات التي تملك الوسيلة بنفس المدينة، ويمكن المقارنة بين عدد الأوجه لكل شبكة وبين الأسعار ونسبة الخصم الممنوحة للعميل، ومن ثم ربطها حسابياً من خلال برنامج الإكسل؛ ليتم معرفة عدد الأوجه ونسبة الخصم، والنتائج النهائية للوسيلة، وأيضا يمكن حذف أو إضافة المدن المختارة بطريقة سهلة وسريعة.

Newspapers

الصحف

الوسيلة: الصحف.

المقاس: مقاسات كثيرة سيتم شرحها.

نوع المادة: مطبوع في محتوى الصحف.

أماكن التواجد: حسب الصحيفة والمتابعين لها، فعلى سبيل المثال: جريدة اليوم الشريفة الأكثر قراءة لها هي المنطقة الشرقية، أما عكاظ فالأكثر قراءة لها هي الغربية، وجريدة الرياض في المنطقة الوسطى للمملكة وتحديدًا الرياض، أما الجزيرة فقرأؤها الأكثر هم من القصيم وحتى شمال المملكة.

طريقة الاستئجار: يعتمد الاتفاق على طريقة وتكلفة الإعلان مع مسوقي الصحيفة، أو الوكيل الإعلاني الخاص بشركة النشر المتعاقد مع الصحيفة. ويعتمد السعر على مساحة الإعلان وعدد الإعلانات، كونه أبيض وأسود، أو ملون، بالإضافة إلى رقم الصفحة المعلن فيها.

الأنواع المتاحة: تختلف مساحة الإعلان حسب الجرائد، هناك صفحة كاملة، نصف صفحة، ربع صفحة وشريط إعلاني.

مثال على المقاسات: 35 الارتفاع × 5 الأعمدة، 40 الارتفاع × 6 الأعمدة، 40 الارتفاع × 5 الأعمدة، 20 ارتفاع × 3 أعمدة، 5 ارتفاع × 8 أعمدة.

الأسعار: تختلف مساحة الإعلان حسب الجرائد، هناك صفحة كاملة، نصف صفحة، ربع صفحة والأسعار تحددها سياسة الجريدة.

المقاس	السعر
صفحة كاملة	107,000 ريال
نصف صفحة	53,000 ريال
ربع صفحة	26,750 ريال

Newspapers

الصحف

Newspapers

الصحف



Newspapers

الصحف

توزيع المنشورات: وهي مطبوعات يتم وضعها داخل الصحيفة. وتعتمد التكلفة على سياسة الصحيفة باحتساب أرقام التوزيع، أو اختيار المناطق، أو المدن حسب رغبة العميل، ويقدر متوسط سعر التوزيع للمنشور الواحد بـ 45 هللة.

مقاسات المنشورات: (A4، A3، A5).

إعلان ملصق (ستك انسرت) يتم إضافته على الإعلان، مثال: العطور يتم وضعها ليتمكن العميل من شم الرائحة. السعر ما يقارب 85 هللة وتصل إلى ريال واحد فقط للنسخة الواحدة.

الغلاف الخارجي (كفر جاكيت): يتم إضافة الملصق على الإعلان كما في العطور. تتراوح التكلفة ما بين 85 هللة إلى ريال واحد للنسخة. **الحزام الخارجي:** ويتم ربط الجريدة به حيث لايمكنك القراءة حتى تقوم بفك الحزام، والسعر ما يقارب الـ 1,5 ريال للنسخة الواحدة.

الصفحات المميزة: عند تحديد قسم معين في المطبوعة كاختيار القسم الرياضي أو الاقتصادي بغرض استهداف الشريحة المستهدفة؛ يتم إضافة ما بين 10%-20% من قيمة الإعلان.

بيع الأخبار الصحفية: يتم وضع خبر صحفي مدفوع الثمن، إذ أن أغلب القراء يثقون بالأخبار الصحفية أكثر من الإعلان؛ وبذلك تختلف الأسعار، كما يتم إضافة القيمة الإعلانية على الخبر الصحفي بزيادة 50% مضافة لقيمة الإعلان الأساسية، بمعنى أنه لو كان الخبر بنصف صفحة؛ يتم دفع قيمة الإعلان لنصف صفحة إضافة إلى الـ 50%.

استخداماتها: تستخدم لنشر الإعلان الخاص بالحملة أو الخبر.

Newspapers

الصحف

MEDIA	SIZE / TYPE	TOTAL INS	POSITION / CITY	RATE CARD COST	POSITION LOADING (%)	GROSS	DISC. (%)	Net Cost	Total Cost
NEWSPAPERS									0
AL RIYADH	HP, Color	0	INSIDE PAGE	38,480	15	44,252		44,252	0
OKAZ	HP, Color	0	INSIDE PAGE	56,180	10	61,798		61,798	0
AL YAUM	HP, Color	0	INSIDE PAGE	41,340	10	45,474		45,474	0
ASHARQ AL AWSAT	HP, Color	0	INSIDE PAGE	52,000	15	59,800		59,800	0
AL EQTISADIAH	HP, Color	0	INSIDE PAGE	41,800	15	48,070		48,070	0
AL SHARQ	HP, Color	0	INSIDE PAGE	39,000	15	44,850		44,850	0
MAKKAH	HP, Color	0	INSIDE PAGE	47,840	15	55,016		55,016	0
AL HAYAT	HP, Color	0	INSIDE PAGE	67,600	10	74,360		74,360	0
AL JAZIRAH	HP, Color	0	INSIDE PAGE	38,480	15	44,252		44,252	0
AL WATAN	HP, Color	0	INSIDE PAGE	44,720	15	51,428		51,428	0
AL MADINAH	HP, Color	0	INSIDE PAGE	44,520	15	51,198		51,198	0
ARREYADI	HP, Color	0	INSIDE PAGE	35,000	15	40,250		40,250	0
ARRIYADIAH	HP, Color	0	INSIDE PAGE	37,200	15	42,780		42,780	0
ARAB NEWS	HP, Color	0	INSIDE PAGE	37,975	15	43,671		43,671	0
SAUDI GAZETTE	HP, Color	0	INSIDE PAGE	23,400	10	25,740		25,740	0
MALAYALAM NEWS - Malayalam	HP, Color	0	INSIDE PAGE	11,700	15	13,455		13,455	0
GULF THEJAS - Malayalam	HP, Color	0	INSIDE PAGE	10,000	10	11,000		11,000	0
Al Nadi	HP, Color	0	INSIDE PAGE	20,800	10	22,880		22,880	0
EMAM UNIVERSITY - Riyadh									
MIRAAT AL JAMEAH - Weekly	Full Page, Color	0	INSIDE PAGE	16,380		16,380		16,380	0
KING SAUD UNIVERSITY - Riyadh									
Risalat Al Jameah - Weekly	Full Page, Color	0	INSIDE PAGE	12,000		12,000		12,000	0
PRINCESS NOURA UNIVERSITY - Riyadh									
Nabea Al Jameah - Biweekly	Full Page, Color	0	INSIDE PAGE	11,000		11,000		11,000	0
TOTAL		0							0

الهدف من عمل جدول الإكسل: بيان عدد الشركات التي تملك الوسيلة بنفس المدينة، ويمكن المقارنة بين عدد الأوجه لكل شبكة وبين الأسعار ونسبة الخصم الممنوحة للعميل، ومن ثم ربطها حسابيًا من خلال برنامج الإكسل؛ ليتم معرفة عدد الأوجه ونسبة الخصم، والنتائج النهائية للوسيلة، وأيضا يمكن حذف أو إضافة المدن المختارة بطريقة سهلة وسريعة.

TV التلفزيون

الوسيلة: التلفزيون.

المدة: مفتوحة للمعلن، والغالب تكون من 10 ثواني حتى 60 ثانية. والمفضل لدى الغالبية 30 ثانية.

نوع المادة: فيديو.

تسليم المادة الإعلانية: يفضل أن يتم تسليمها قبل البث بثلاثة أيام عمل عبر (Ad stream).

عدد المحطات: كثيرة جداً؛ ويتم اعتماد القناة حسب الفئة المستهدفة ومميزات نوعية أخرى.

الهدف من الحملة:

• شراء (نشرات إعلانية) يتم اختيارها من قبل العميل وحسب الفئة المستهدفة.

• شراء (نشرات إعلانية) يتم اختيارها حسب (Gross Rate Point)، سيتم شرحها.

• شراء (نشرات إعلانية) حسب رغبة العميل بحجم الانتشار.

طريقة الاستئجار: يتم النشر حسب عدد الثواني المستخدمة أو الرعاية لبرنامج معين، وبالتالي نلاحظ أن الأسعار تختلف من برنامج إلى آخر.

يوجد ثلاث فئات: وتقسّم بالألوان حسب أهمية البرنامج، وتوقيته، وعدد المتابعين، وأغلب المحطات التلفزيونية تعتمد عليها: هي اللون الأحمر، اللون الأخضر، واللون الأصفر.

اللون الأحمر: يكون الإعلان في هذه الفئة مدفوعاً، ولا يتم إعطاء أي نشرات مجانية، ويعتبر الأكثر مشاهدة.

اللون الأخضر: يكون الإعلان في هذه الفئة أقل من أهمية اللون الأحمر، ويمكن الحصول على نشرات مجانية.

اللون الأصفر: يكون الإعلان في هذه الفئة الأقل بين الفئات، والسبب هو التوقيت، حيث يكون الأضعف مشاهدة، ويتم الحصول على نشرات مجانية كثيرة.

التلفزيون

TV

TV التلفزيون

الأسعار: تعتمد على الحصول على راج رسمي في برنامج معين، أو شراء نشرات إعلانية داخل البرنامج وسيتم تفصيلها.

الرعاية لبرنامج: تتراوح الأسعار من 20,000 ريال حتى 750,000 ريال،

ويتم منح الراعي مميزات، كما يلي:

نشرتان لمدة ثلاثين ثانية:

• البداية 6 ثواني.

• الفاصل 3 إعلانات لمدة 3 ثواني.

• التنويه 2 إعلان لمدة 3 ثواني.

النشرات داخل البرنامج: تتراوح الأسعار من 26,000 ريال وحتى 130,000 ريال لإعلان مدته 30 ثانية، ويتم حساب عدد النشرات التي ترغب بالإعلان عنها في البرنامج، وتتم العملية الحسابية كما يلي: (المبلغ مضروب في عدد النشرات المرغوبة).

في حال كانت الفترة الزمنية للإعلان أكثر من 30 ثانية؛ تُحسب بالثواني حسب سعرها بالثانية وتضاف للمبلغ.

برامج رمضان: تعتبر حالة استثنائية جداً؛ وذلك بسبب ارتفاع نسبة المشاهدة، وبذلك تختلف أسعار الرعاية والنشرات اليومية.

أسعار برامج رمضان: تتراوح من 1,800,000 ريال حتى تصل إلى 12,500,000 ريال، وهذا يعتمد على توقيت نشر البرنامج قبل الإفطار، أو خلال الإفطار، أو بعد الإفطار.

دمج شعار أو منتج الشركة في البرنامج: كما نلاحظ في بعض البرامج نشاهد بعض المذيعين يضعون منتجات الشركات أمامهم، أو يتم وضعها أمام المتحدثين بشعار الشركة الراعية للبرنامج.

شريط إعلاني: بعض القنوات تضع شريطاً إعلانياً أسفل البرنامج أو المسلسل أو الفيلم، وتكلفه النشرة الواحدة ما يقارب 10,000

التلفزيون

TV

TV التلفزيون

ريال، على أن يلتزم المعلن بعدد معين من النشرات، وتعتمد على المفاوضات مع إدارة المحطة، أو الوكيل الإعلاني. **أيقونات أو مجسمات:** بعض القنوات تسمح بظهور أيقونات أو مجسمات، ويتم اعتبارها (تنفيذ خاص) من خلال عرض فيلم أو مسلسل ولمدة من 10 ثواني حتى دقيقة واحدة، وتكون التكلفة حوالي 9,000 ريال للظهور الواحد؛ على أن يلتزم المعلن بعدد معين من النشرات وتعتمد على المفاوضات مع إدارة المحطة أو الوكيل الإعلاني.

بعض المصطلحات التي نحتاج معرفتها؛ وكيف يتم التعامل معها:

لعمل الخطة الإعلانية: يحتاج المعلن معرفة (Rating & Gross rate point).

نقاط تقييم البرنامج (Rating): -يتم حسابها بواسطة شركة متخصصة بعمل استبانات عن المحطات التلفزيونية؛ إذ يتم إعداد استطلاع واستبيان بشكل أسبوعي عن البرامج التي تتم متابعتها من قبل الجمهور، ويبين للعميل نسبة المشاهدة لكل برنامج.

القيمة الأساسية للنقاط (Gross rate point) ويرمز لها GRP ويتم حسابها كما يلي: (القيمة) Rating × Frequency (عدد الظهور)، وتعتبر **هذه القيمة هي:** المقياس لتقييم الخطة الإعلانية لحملة الإعلانات.

مثال: في حال الرغبة بعمل حملة إعلانية، ويكون عدد GRP هو (4000) فإن سبب اختيار رقم (4000) هو رفع نسبه الظهور بشكل كبير، ويتم تحديد قيمه GRP للحملة أو حسب قيمه حملات المنافسين السابقة أو الحالية. لتقييم اختيار البرامج قبل البدء بالحجز؛ ويحتاج المعلن معرفة Impressions & Cost per thousand Impressions عدد المشاهدات للإعلان الواحد:

التلفزيون

TV



TV التلفزيون

$$\frac{\text{تقييم البرنامج} \times \text{عدد الفئة المستهدفة}}{100} = \text{عدد المشاهدات}$$

$$\frac{\text{Rating-1000}}{100} = \text{Impressions}$$

CPM Cost per thousand وهي: تكلفة وصول الإعلان لعدد 1,000 شخص، ويتم حسابها لمقارنة البرامج واختيار البرنامج الذي تكون كلفته أقل ونقاط التقييم أعلى.
مثال:

$$\frac{\text{Net price} \times 1000}{\text{Impression}} = \text{تكلفه عدد ألف شخص}$$

تكلفه الخطة الإعلانية: يحتاج المعلن معرفة Cost per point CPP Cost per point تكلفه النقطة الواحد (GRP) وهدفها هو: تقييم كلفة الخطة الإعلانية ومقارنتها بالخطط الإعلانية السابقة وبالمنافسين.
مثال: CPP=GRP

$$\text{القيمة المصروفة Total net} = \frac{\text{قيمة GRP الواحدة}}{\text{Total GRP}} = \text{CPP}$$

ملاحظة: تختلف الأسعار حسب المواسم من محطة إلى أخرى، وهذا يعتمد على نسبة المشاهدة وقوة البرنامج.

TV

التلفزيون

MEDIA	TIME-KSA	TOTAL SPOTS	DAY	Duration	RATE CARD COST	Spends - SR	# Of Seconds	NET	TOTAL COST
TV - 20-					20				
MBC 1				-20Secs					
Sada Al Malaeb	01:00-00:00	0	DAILY	-20Secs	21,424	-	-		SP DEAL
Morning show	13:00-11:00	0	SUN-THU	-20Secs	15,244	-	-		SP DEAL
TOTAL MBC 1		0				-	-		0
MBC Action				-20Secs					
Action Ya Dawry	00:00-23:00	0	TUES-SAT	-20Secs	0	-	-		SP DEAL
TOTAL MBC Action		0				-	-		-
AL ARABIA				-20Secs					
News	15:00-14:00	0	DAILY	-20Secs	12,360	-	-		SP DEAL
News	16:00-15:00	0	SUN-THU	-20Secs	12,360	-	-		SP DEAL
Varities	18:00-17:00	0	DAILY	-20Secs	6,180	-	-		SP DEAL
News	18:30-18:00	0	DAILY	-20Secs	9,064	-	-		SP DEAL
News	21:00-20:00	0	DAILY	-20Secs	12,360	-	-		SP DEAL
Main News Bulletin	21:30-21:00	0	DAILY	-20Secs	24,720	-	-		SP DEAL
Panorama News	23:00-22:00	0	SUN-THU	-20Secs	12,360	-	-		SP DEAL
TOTAL AL ARABIA		0				-	-		185,400
MBC 4				-20Secs					
90210 S5 ®	17:00-16:00	0	MON-THU	-20Secs	7,828	-	-		SP DEAL
SERIES	18:00-17:00	0	DAILY	-20Secs	9,064	-	-		SP DEAL
Ala Mar Al Zaman	22:00-21:00	0	SUN-THU	-20Secs	37,080	-	-		SP DEAL
Hob Fe Mahb Al Reeh	23:00-22:00	0	SUN-THU	-20Secs	37,080	-	-		SP DEAL
Varities	00:00-23:00	0	DAILY	-20Secs	9,064	-	-		SP DEAL
SERIES ®	00:59-00:00	0	DAILY	-20Secs	9,064	-	-		SP DEAL
	01:29-01:00	0	SAT-THU	-20Secs	7,828	-	-		SP DEAL
Ala Mar Al Zaman ®	01:59-01:00	0	SUN-THU	-20Secs	20,600	-	-		SP DEAL
TOTAL MBC4		0				-	-		101,352

التلفزيون

TV

TV

التلفزيون

MEDIA	TIME-KSA	TOTAL SPOTS	DAY	Duration	RATE CARD COST	Spends - SR	# Of Seconds	NET	TOTAL COST
ROTANA KHALEEJIAH				-20Secs					
SAYIDATY - LIVE	19:30-18:00	0	DAILY	-20Secs	0	-	-		SP DEAL
HAWAMEER AL SAHRA	20:30-19:30	0	DAILY	-20Secs	0	-	-		SP DEAL
VARITIES	22:00-20:30	0	FRI-SAT	-20Secs	0	-	-		SP DEAL
SERIES	23:00-22:00	0	DAILY	-20Secs	0	-	-		SP DEAL
EL NASHRA EL	23:30-23:00	0	DAILY	-20Secs	0	-	-		SP DEAL
KOORA LIVE	00:30-23:30	0	DAILY	-20Secs	0	-	-		SP DEAL
TOTAL ROTANA KHALEEJIAH		0				-	-		0
ROTANA CINEMA				-20Secs					
MOVIE	20:30-18:00	0	DAILY	-20Secs	0	-	-		SP DEAL
CINEMA NEWS	21:00-20:30	0	DAILY	-20Secs	0	-	-		SP DEAL
GOLDEN PRIME MOVIE	23:30-21:00	0	DAILY	-20Secs	0	-	-		SP DEAL
GOLDEN PRIME MOVIE	01:00-23:30	0	DAILY	-20Secs	0	-	-		SP DEAL
TOTAL ROTANA CINEMA		0				-	-		0
FOX MOVIES				-20Secs					
MOVIE	20:30-18:30	0	DAILY	-20Secs	0	-	-		SP DEAL
MOVIE	22:30-20:30	0	DAILY	-20Secs	0	-	-		SP DEAL
MOVIE	00:30-22:30	0	DAILY	-20Secs	0	-	-		SP DEAL
MOVIE	01:00-00:30	0	DAILY	-20Secs	0	-	-		SP DEAL
TOTAL FOX MOVIES		0				-	-		0
FOX SERIES				-20Secs					
SERIES	19:00-18:00	0	DAILY	-20Secs	0	-	-		SP DEAL
SERIES	20:00-19:00	0	DAILY	-20Secs	0	-	-		SP DEAL
SERIES	22:00-21:00	0	DAILY	-20Secs	0	-	-		SP DEAL
SERIES	23:00-22:00	0	DAILY	-20Secs	0	-	-		SP DEAL
SERIES	00:00-23:00	0	DAILY	-20Secs	0	-	-		SP DEAL
TOTAL FOX SERIES		0				-	-		0

التلفزيون

TV

TV

التلفزيون

WANNASAH				-20Secs					
AHLA AL AGHANI	21:30-18:00	0	SAT-THU	-20Secs	0	-	-		SP. DEAL
AHLA AL AGHANI	22:59-18:00	0	FRI	-20Secs	0	-	-		SP. DEAL
VARITIES	22:59-21:30	0	SAT-THU	-20Secs	0	-	-		SP. DEAL
JALSA HELWA	00:59-23:00	0	DAILY	-20Secs	0	-	-		SP. DEAL
TOTAL WANNASAH		0				-	-		0
SHOW SERIES (OSN First HD)				-20Secs					
SERIES	20:59-20:00	0	DAILY	-20Secs	0	-	-		SP. DEAL
SERIES	21:59-21:00	0	DAILY	-20Secs	0	-	-		SP. DEAL
SERIES	23:00-22:00	0	DAILY	-20Secs	0	-	-		SP. DEAL
SERIES	00:00-23:00	0	DAILY	-20Secs	0	-	-		SP. DEAL
SERIES	23:00-22:00	0	DAILY	-20Secs	0	Free	-		SP. DEAL
TOTAL SHOW SERIES (OSN First HD)		0				-	-		0
OSN Comedy				-20Secs					
SERIES	20:59-20:00	0	DAILY	-20Secs	0	-	-		SP. DEAL
SERIES	21:59-21:00	0	DAILY	-20Secs	0	-	-		SP. DEAL
SERIES	23:00-22:00	0	DAILY	-20Secs	0	-	-		SP. DEAL
SERIES	00:00-23:00	0	DAILY	-20Secs	0	-	-		SP. DEAL
SERIES	23:00-22:00	0	DAILY	-20Secs	0	Free	-		SP. DEAL
TOTAL OSN Comedy		0				-	-		0
OSN First More				-20Secs					
SERIES	20:59-20:00	0	DAILY	-20Secs	0	-	-		SP. DEAL
SERIES	21:59-21:00	0	DAILY	-20Secs	0	-	-		SP. DEAL
SERIES	23:00-22:00	0	DAILY	-20Secs	0	-	-		SP. DEAL
SERIES	00:00-23:00	0	DAILY	-20Secs	0	-	-		SP. DEAL
SERIES	23:00-22:00	0	DAILY	-20Secs	0	Free	-		SP. DEAL
TOTAL OSN First More		0				-	-		0
OSN Ya Hala (Hareem Al Sultan)				-20Secs					
Hareem Al Sultan	22:59-22:00	0	SAT-WED	-20Secs	1,800	-	-		SP. DEAL
TOTAL OSN Ya Hala (Hareem Al Sultan)		0				-	-		0
GRAND TOTAL		0				286,752	0		0

الهدف من عمل جدول الإكسل: بيان عدد الشركات التي تملك الوسيلة بنفس المدينة، ويمكن المقارنة بين عدد الأوجه لكل شبكة وبين الأسعار ونسبة الخضم الممنوحة للعميل، ومن ثم ربطها حسابيًا من خلال برنامج الإكسل؛ ليتم معرفة عدد الأوجه ونسبة الخضم، والنتائج النهائية للوسيلة، وأيضا يمكن حذف أو إضافة المدن المختارة بطريقة سهلة وسريعة.

التلفزيون

TV

