

GUIDE TO ASSEMBLY & USAGE

75cm
200kg
Boltless
Shelving
Assembly



Thank you!

We hope you enjoy your order, but if for any reason you don't, you can contact us using the information below.

Merci!

Nous espérons que vous apprécierez votre commande, mais si, pour une raison quelconque, vous ne l'aimez pas, vous pouvez nous contacter à l'aide des informations ci-dessous.

Grazie!

Ci auguriamo che il tuo ordine ti piaccia, ma se per qualsiasi motivo non lo fai, puoi contattarci utilizzando le informazioni di seguito.

Gracias!

Esperamos que disfrute de su pedido, pero si por alguna razón no le gusta, puede contactarnos utilizando la información a continuación.

Danke!

Wir hoffen, dass Sie Ihre Bestellung genießen, aber wenn es Ihnen aus irgendeinem Grund nicht gefällt, können Sie uns über die folgenden Informationen kontaktieren.

www.rhinoracking.co.uk

info@gnoc.co.uk

+44 0191 500 6000

Unit 10 Sunflag Business Park, Belmont, Durham DH1 1TN



Information

If in doubt, contact supplier:

- Read this guide thoroughly before commencing assembly and retain for future reference.
- Before commencing assembly, unpack carefully and check that all components ordered are included.
- Assembly should be undertaken by a minimum of two competent people.
- Tools - small rubber mallet
- Assess for floor fixing. Tall narrow bays may require this to ensure stability.
- We recommend products over 2000mm high are fixed to the wall where possible.

Caution

During assembly, ensure to:

- Take care during assembly and in use, particularly when lifting or stretching & when using tools.
- Wear appropriate clothing - protective gloves and footwear are recommended.
- Build on a suitable level floor, which is strong enough to support the load and allow adequate working space.
- Dispose of packaging materials responsibly.

Warning

Rules for safe use of shelving:

- Ensure these instructions are retained for reference and that users are aware of the rules for safe use.
- Never climb on the structure or stand on the shelving.
- Do not lean or support ladders, steps or other objects against shelving.
- Always use safety steps to reach high shelves.
- Do not use in damp or wet conditions.
- Load heavy items on the lower shelves & lighter items on the higher shelves.
- This product is designed for hand loading only.
- Ensure that the maximum load carrying capacities are not exceeded.
- Please refer to the loading information supplied for details.

**Shelving is safe when used responsibly.
If in doubt, contact your supplier.**

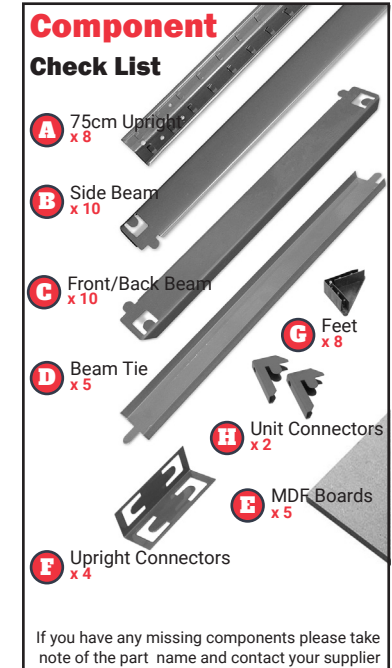
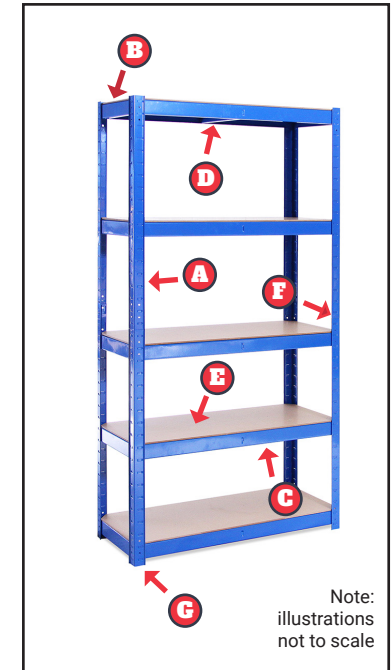

1

Select two half uprights A
Attach plastic feet G onto the bases
and upright connectors F into the tops.
Knock into place with a rubber mallet if required.

2

Add second half upright A
to the upright connector F using rubber mallet.

3

Insert a short side
beam B into upright A
at the required level for the lowest shelf
and knock into place with a rubber mallet.

4

Tip: Ask another person
to hold the frames in
place while you secure
them

Join other end of side beam B
into same height slot on the second upright A

5

Continue to add
side beams B
to the uprights A
at the preferred
shelf heights
to create side
frame

6

Tip: Use the
first frame as
a template to
get the correct
spacing

Repeat steps 1 to 5 to create second side frame.

7

Fügen Sie einen langen
vorderen und hinteren
Träger (C) zum Pfosten
(A) in der gleichen Höhe
wie der unterste seitliche
Träger (B) hinzu. Mit dem
Gummihammer einschlagen.

8

Stecken Sie das andere Ende des Trägers (C) in
gleicher Höhe in den zweiten Seitenrahmen.

9

Wiederholen Sie die Schritte 7 und 8, um
die restlichen vorderen und hinteren Träger
hinzuzufügen (C).

10

Stecken Sie die Trägerverbindungen (D) in die Schlaufen
an der Innenseite der vorderen und hinteren Träger (C).
Stellen Sie sicher, dass die Trägerverbindungen in jeder
Ebene verwendet werden und dass die Laschen zum
Sichern vollständig nach hinten gebogen sind.

11

In jede Ebene Spanplattenböden (E) einlegen.

12

Befestigen Sie zwei
Regale mit den
Elementverbindungen
(H) aneinander.

Ihr Regal ist jetzt fertig.

1

Nehmen Sie zwei halbe Pfosten (A). Befestigen Sie die Plastikfüße (G) an den Sockeln und die Pfostenverbindungen (F) an den Oberseiten. Bei Bedarf mit einem Gummihammer einschlagen.

2

Fügen Sie die zweite Hälfte des Pfostens (A) mit einem Gummihammer in die Pfostenverbindung (F) ein.

3

Setzen Sie einen kurzen Seitenträger (B) in der für das unterste Regal erforderlichen Höhe in den Pfosten (A) ein und schlagen Sie ihn mit einem Gummihammer ein.

4

Tipp: Bitten Sie eine andere Person, die Rahmen an Ort und Stelle zu halten, während Sie sie zusammenfügen.

Verbinden Sie das andere Ende des hinteren Trägers (C) mit dem gleichen Höhenschlitz am zweiten Pfosten (A).

5

Fügen Sie dann die Seitenträger (B) zu den Pfosten (A) in den gewünschten Regalhöhen hinzu, um einen Seitenrahmen zu erstellen.

6

Tipp: Verwenden Sie den ersten Rahmen als Vorlage, um den richtigen Abstand zu erzielen.

Wiederholen Sie die Schritte 1 bis 5, um einen zweiten Seitenrahmen zu erstellen.

7

Add a long front & back beam C to upright A at the same height as the lowest side beam B. Tap into place with a rubber mallet.

8

Slot other end of beam C into second side frame at the same height.

9

Repeat steps 7 and 8 to add the rest of the front & back beams C

10

Slot the beam ties D into the loops on the inside of the front & back beams C. Ensure that the ties are used on each level and that the tabs are bent full back to secure.

11

Insert chipboard shelves E onto each level.

12

Use unit connectors H to fasten two shelving units together.

Your shelving is now complete.

GUIDE D'ASSEMBLAGE ET D'UTILISATION

75cm 200kg Montage du rayonnage sans boulons



Information

Im Zweifelsfall wenden Sie sich an den Lieferanten:

- Lesen Sie diese Anleitung sorgfältig durch, bevor Sie mit dem Zusammenbauen beginnen und bewahren Sie sie zum späteren Nachschlagen auf.
- Vor Beginn der Montage sorgfältig auspacken und prüfen, ob alle bestellten Teile enthalten sind.
- Die Montage sollte durch mindestens zwei kompetente Personen erfolgen.
- Werkzeuge - kleiner Gummihammer
- Auf Bodenbefestigung prüfen. Hohe schmale Buchten erfordern dies möglicherweise, um die Stabilität zu gewährleisten.
- Wir empfehlen, Produkte über 2.000 mm Höhe an der Wand zu befestigen, wenn dies möglich ist.

Achtung

Stellen Sie bei der Montage Folgendes sicher:

- Seien Sie vorsichtig bei der Montage und im Gebrauch, besonders beim Heben oder Strecken und bei der Verwendung von Werkzeugen.
- Geeignete Kleidung tragen - Schutzhandschuhe und Schutzschuhe werden empfohlen.
- Bauen Sie auf einem geeigneten ebenen Boden, der stark genug ist, die Last zu tragen und ausreichend Arbeitsraum bietet.
- Verpackungsmaterial verantwortungsvoll entsorgen

Warnung

Regeln zur sicheren Nutzung

- Stellen Sie sicher, dass diese Anweisungen als Referenz aufbewahrt werden und dass jegliche Nutzer die Regeln für die sichere Benutzung kennen.
- Niemals auf die Struktur klettern oder auf die Regale stellen.
- Leitern, Stufen oder andere Gegenstände nicht gegen Regale lehnen oder abstützen.
- Verwenden Sie immer eine Sicherheitsleiter, um hohe Regale erreichen zu können.
- Nicht in feuchter oder nasser Umgebung verwenden.
- Laden Sie schwere Gegenstände in die unteren Regale und leichtere Gegenstände in die oberen Regale.
- Dieses Produkt ist nur zum manuellen Laden geeignet. Stellen Sie sicher, dass die maximale Tragfähigkeit nicht überschritten wird. Einzelheiten hierzu entnehmen Sie bitte den mitgelieferten Ladeinformationen.

Regale sind sicher, wenn sie verantwortungsbewusst verwendet werden. Wenden Sie sich im Zweifelsfall an den Lieferanten.

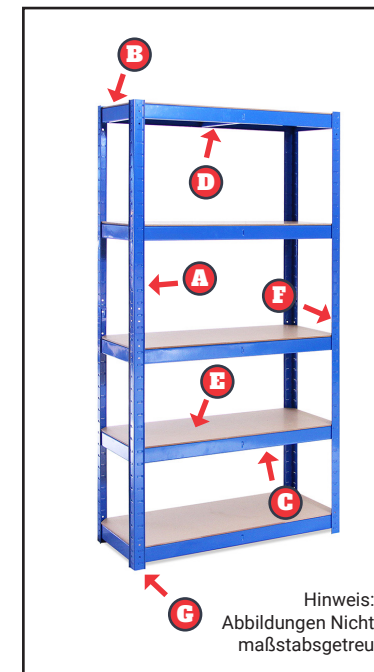

Hinweis:
Abbildungen Nicht
maßstabsgetreu

Bauteil Checkliste

- A** 75cm Pfosten x 8
- B** Seitenträger x 10
- C** Vorderer/Hinterer Träger x 10
- D** Trägerverbindung x 5
- E** MDF-Platten x 5
- F** Pfostenverbindungen x 4
- G** Füße x 8
- H** Einheit Verbindungen x 2

Falls Teile fehlen oder beschädigt sind, wenden Sie sich bitte an Ihren Lieferanten und teilen Sie diesem mit, welche Teile betroffen sind.

MONTAGE - UND BENUTZUNGSANLEITUNG

75cm

200kg

Regalsystem

ohne

Schrauben



Information

En cas de doute contacter fournisseur:

- Lisez ce guide attentivement avant de commencer montage et gardez le pour utilisation ultérieure
- Avant de commencer l'assemblage, déballez soigneusement et vérifiez que tous les composants commandés sont inclus.
- L'assemblage doit être effectué par au moins deux personnes compétentes.
- Outils - petit maillet en caoutchouc
- Examinez la stabilité pour la fixation au sol Hautes baies étroites peut en avoir besoin pour assurer la stabilité
- Il est préférable que des produits de plus de 2000 mm hauteur soit fixés au mur si possible.

Précaution

Pendant le montage, assurez-vous de

- Faire attention lors du montage et de l'utilisation particulièrement en soulevant ou en étirant, et au cours d'utilisation des outils.
- Portez des vêtements appropriés - des gants de protection sont recommandés ainsi que les chaussures de protection.
- Construisez sur un sol de niveau approprié, qui est assez fort pour supporter la charge en permettant espace de travail appropriée.
- Éliminez les matériaux d'emballage de manière responsable.

Attention

Règles d'usage sûr

- S'assurer que ces instructions sont bien gardées pour référence et que les utilisateurs sont conscients des règles pour une utilisation en toute sécurité.
- Ne montez jamais sur la structure et ne vous tenez pas sur les étagères.
- N'appuyez pas ni soutenez pas des échelles, des marches ou d'autres objets contre les étagères.
- Toujours suivre des mesures de sécurité pour atteindre les étagères hautes.
- Ne pas utiliser dans des conditions humides ou mouillées.
- Chargez des objets lourds sur les tablettes inférieures et des articles plus légers sur les tablettes supérieures
- Ce produit est conçu pour un chargement manuel uniquement.
- Assurez-vous que les capacités de charge maximales ne sont pas dépassées. Veuillez vous reporter aux informations de chargement fournies pour plus de détails.

Les rayonnages sont sécurisés lorsqu'ils sont utilisés de manière responsable. En cas de doute, contactez le fournisseur.

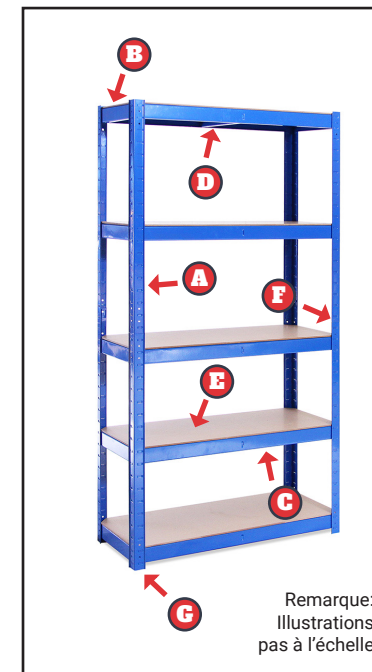

Remarque:
Illustrations
pas à l'échelle

Composant

Liste de contrôle

- A** 75cm verticale x 8
- B** Faisceau latéral x 10
- C** Faisceau avant/arrière x 10
- D** Tirant x 5
- E** MDF Boards x 5
- F** Connecteurs verticaux x 4
- G** Pieds x 8
- H** Connecteurs d'unité x 2

Si vous avez des composants manquants ou endommagés, veuillez noter le nom de la pièce et contactez votre fournisseur.



1
Sélectionnez deux demi-montants (A). Fixez des pieds en plastique (G) aux bases et aux connecteurs verticaux (F) dans les plateaux. Frapper à la place avec un maillet en caoutchouc si nécessaire. Frapper à la place avec un maillet en caoutchouc si nécessaire.



2
Ajoutez la deuxième moitié verticale (A) au connecteur vertical (F) à l'aide d'un maillet en caoutchouc.



3
Insérez un faisceau latérale court (B) dans le montant (A) au niveau requis pour la tablette la plus basse et enfoncez-la avec un maillet en caoutchouc.



4
Astuce: Demandez à une autre personne de maintenir les cadres en place pendant que vous les sécurisez.

Joignez l'autre extrémité du faisceau latérale (B) dans la fente de même hauteur sur le deuxième montant (A).

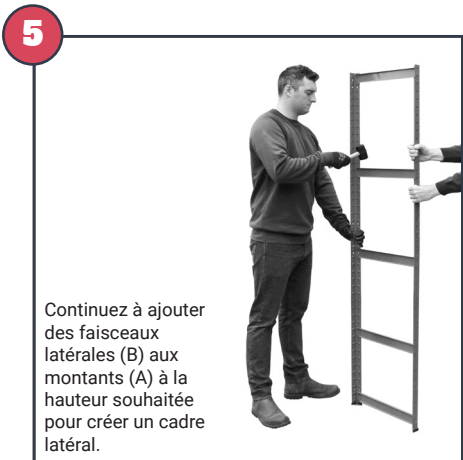

5
Continuez à ajouter des faisceaux latérales (B) aux montants (A) à la hauteur souhaitée pour créer un cadre latéral.

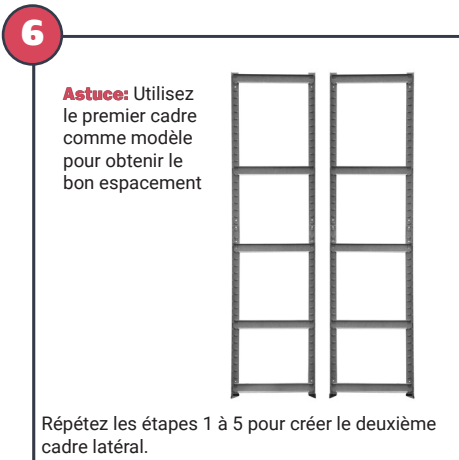

6
Astuce: Utilisez le premier cadre comme modèle pour obtenir le bon espacement.

Répétez les étapes 1 à 5 pour créer le deuxième cadre latéral.



7
Aggiungere un asse anteriore e posteriore lungo (C) al montante (A) alla stessa altezza dell'asse laterale più basso (B). Battere con un martello di gomma.



8
Inserire l'altra estremità dell'asse (C) nel secondo telaio laterale alla stessa altezza.



9
Ripetere i passaggi 7 e 8 per aggiungere il resto degli assi anteriori e posteriori (C).



10
Inserire i tiranti (D) nei passanti all'interno degli assi anteriore e posteriore (C). Accertarsi che i tiranti siano utilizzati su ciascun livello e che le linguette siano completamente piegate all'indietro per fissarle.



11
Mettere i ripiani in truciolare (K) su ciascun livello.



12
Utilizzare i connettori dell'unità (H) per fissare insieme i due scaffali.

Ora la scaffalatura è completa.

1

Selezionare due mezzi montanti (A) Montare i piedini di plastica (G) sulle basi e i connettori verticali (F) nelle parti superiori. Battere con un martello di gomma, se necessario.

2

Aggiungere la seconda metà verticale (A) al connettore verticale (F) usando un martello di gomma.

3

Inserire una trave laterale corta (B) nel montante (A) al livello richiesto per il ripiano più basso e battere con un martello di gomma.

4

Suggerimento: chiedere a un'altra persona di tenere in posizione i telai mentre vengono fissati.

Unire l'altra estremità dell'asse posteriore (C) nella stessa fessura di altezza del secondo montante (A)

5

Continuare ad aggiungere travi laterali (B) ai montanti (A) alle altezze del ripiano preferite per creare il telaio laterale.

6

Suggerimento: utilizzare la prima struttura come modello per ottenere l'altezza corretta.

Ripetere i passaggi da 1 a 5 per creare il secondo telaio laterale.

7

Ajoutez une longue faisceau avant et arrière (C) au montant (A) à la même hauteur que la poutre latérale la plus basse (B) Enfoncez-la avec un maillet en caoutchouc.

8

Insérez l'autre extrémité du faisceau (C) dans le deuxième cadre latéral à la même hauteur.

9

Répétez les étapes 7 et 8 pour ajouter le reste des faisceaux avant et arrière (C).

10

Insérez les attaches du faisceau(D) dans les boucles situées à l'intérieur des faisceaux avant et arrière (C). Assurez-vous que les attaches sont utilisées à chaque niveau et que les languettes sont complètement pliées pour les sécuriser.

11

Insérez les étagères en aggloméré (E) à chaque niveau

12

Utilisez les connecteurs d'unités (H) pour attacher deux étagères ensemble

Votre rayonnage est maintenant terminé.

GUIDA DE MONTAJE Y USO

Montaje de estantería sin tornillos 75cm 200kg



Informazioni

In caso di dubbi, contattare il fornitore:

- Leggere attentamente questa guida prima di iniziare il montaggio e conservarla come riferimento futuro.
- Prima di iniziare il montaggio, aprire il pacco con cura e verificare che tutti i componenti ordinati siano inclusi.
- L'assemblaggio dovrebbe essere effettuato da almeno due persone competenti. Tools - small rubber mallet
- Valutare il fissaggio a pavimento. Piattaforme alte e strette possono richiederlo per garantire una maggiore stabilità.
- Raccomandiamo che i prodotti alti più di 2000 mm siano fissati alla parete, ove possibile.

Attenzione

Durante il montaggio, assicurarsi di:

- Prestare attenzione durante il montaggio e l'uso, in particolare durante il sollevamento e l'allungamento o se si utilizzano strumenti.
- Indossare indumenti adeguati: si consiglia l'uso di guanti e calzature protettivi.
- Eseguire il montaggio su un piano livellato adatto, che sia abbastanza resistente da sostenere il carico e consentire uno spazio di lavoro adeguato.
- Smaltire i materiali di imballaggio in modo responsabile

Attenzione

Regole per un utilizzo sicuro

- Assicurarsi che queste istruzioni vengano conservate per riferimento futuro e che gli utilizzatori siano a conoscenza delle regole per un utilizzo sicuro.
- Non salire mai sulla struttura o sugli scaffali.
- Non appoggiarsi o addossare scale, gradini o altri oggetti contro le scaffalature.
- Utilizzare sempre le misure di sicurezza per raggiungere gli scaffali alti.
- Non utilizzare in condizioni umide o quando c'è dell'acqua.
- Disporre gli oggetti pesanti sugli scaffali inferiori e gli oggetti più leggeri sugli scaffali superiori.
- Questo prodotto è progettato esclusivamente per essere caricato manualmente.
- Accertarsi che le capacità massime di carico non vengano superate. Per i dettagli, consultare le informazioni di caricamento fornite.

La scaffalatura è sicura se utilizzata in modo responsabile.

In caso di dubbi, contattare il fornitore.

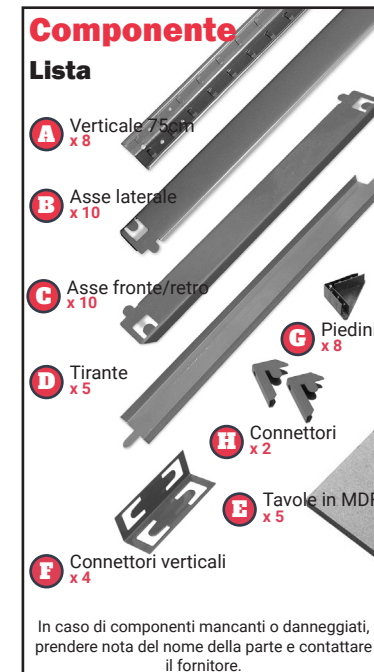
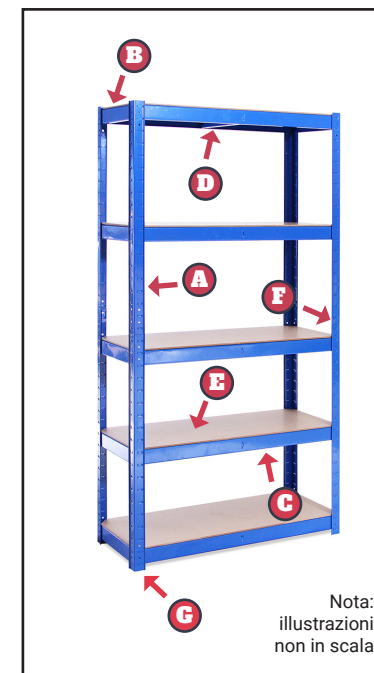

GUIDA ALL'ASSEMBLAGGIO E ALL'UTILIZZO

Assemblaggio scaffalatura senza bulloni da 75cm e 200kg



Información

En caso de duda, contacte con el proveedor:

- Lea atentamente esta guía antes de comenzar el montaje y consérvela para referencias futuras.
- Antes de comenzar el montaje, extraiga las piezas del paquete con cuidado y compruebe que están incluidos todos los componentes que ha comprado.
- El montaje lo deben llevar a cabo, al menos, dos personas especializadas.
- Herramientas: mazo de goma pequeño.
- Evalúe si es necesario nivelar el suelo. Es posible que necesite pequeños alzadores para garantizar la estabilidad.
- Recomendamos que los productos de más de 2000mm de alto se fijen a la pared cuando sea posible.

Precaución

Durante el montaje, asegúrese de:

- Tener precaución durante el montaje y el uso, especialmente al levantar o estirar, y cuando utilice herramientas
- Utilice ropa adecuada (se recomiendan guantes y calzado protector)
- Trabaje sobre un suelo nivelado y adecuado, que sea lo suficientemente sólido para soportar la carga y quede el espacio de trabajo necesario
- Deseche el material de embalaje de forma responsable.

Atención

Normas para un uso seguro.

- Asegúrese de conservar estas instrucciones para poder recuperarlas en caso de que sea necesario y para que los usuarios conozcan las normas para un uso seguro
- Nunca escale por la estructura o se suba en los estantes
- No apoye escaleras u otros objetos contra la estantería
- Utilice siempre escaleras de seguridad para llegar a los estantes más altos.
- No la utilice en condiciones de humedad
- Coloque artículos más pesados en las baldas inferiores y artículos más ligeros en los estantes superiores.
- Este producto ha sido diseñado para cargarlo únicamente a mano
- Asegúrese de no sobrepasar la capacidad de carga máxima. Revise la información de carga adjunta para más información.

Las estanterías son seguras cuando se usan de manera responsable. Si tiene alguna duda, contacte con el proveedor.



Componente Lista de revisión

- A** Soporte 75cm x 8
- B** Barra lateral x 10
- C** Barra frontal/trasera x 10
- D** Conector de barra x 5
- E** Tableros MDF x 5
- F** Conectores de soporte x 4
- G** Pies x 8
- H** Conectores de unidad x 2

Si falta alguna pieza o algún componente está dañado, anote el nombre de la pieza y contacte con el proveedor.

1

Seleccione dos mitades de soporte (A). Conecte los pies de plástico (G) a las bases y los conectores de soporte (F) a la parte superior. Golpee con un martillo de goma para encajarlo si es necesario.

2

Conecte la segunda mitad de soporte (A) al conector de soporte (F) con un martillo de goma.

3

Inserte una barra lateral corta (B) en el soporte (A) al nivel necesario para el estante más bajo y golpee con un martillo de goma.

4

Consejo: Pida que otra persona sujete los marcos en su lugar mientras usted los asegura.

Conecte el extremo de la barra lateral (B) a la muesca de la misma altura en el Segundo soporte (A).

5

Continúe conectando las barras (B) a los soportes (A) a las alturas de estante que prefiera para crear el marco lateral.

6

Consejo: Utilice el primer marco como modelo para crear los espacios correctos.

Repita los pasos del 1 al 5 para crear el segundo marco lateral.

7

Conecte una barra trasera y frontal (C) al soporte (A) a la misma altura que la barra lateral más baja (B). Encájela con un martillo de goma.

8

Inserte el otro extremo de la barra (C) al segundo marco lateral a la misma altura.

9

Repita los pasos 7 y 8 para conectar el resto de las barras frontales y posteriores (C).

10

Inserte los conectores de barra (D) en las muescas de las barras frontales y laterales (C). Asegúrese de utilizar los conectores en todos los niveles y asegúrese de que las pestanías están completamente plegadas hacia atrás para garantizar la estructura.

11

Inserte los estantes de madera prensada (E) en cada nivel.

12

Utilice conectores de unidad (H) para fijar dos unidades de estanterías entre sí.

La estantería está montada.