



GESHTA™
Packaging Machinery

**PRODUCT
CATALOG**

30+ Years of
Experience

**SPECIAL PACKAGING
MACHINERY FOR FOOD,
COSMETIC &
PHARMACEUTICAL
INDUSTRIES**



[www.
geshtapack
.com](http://www.geshtapack.com)

PRODUCT CATEGORIES

01 VERTICAL PACKAGING

Multi Head
Four Weight Pneumatic Packing Machine
Powder Sachet Packaging Machine
Liquid Sachet Packaging Machine

02 HORIZONTAL PACKAGING

Pillow Packaging Machine
Large Products Packaging Machine
Rotary Filling Machine
Linear Filling Machine

03 CHOCOLATE LINES

Chocolate Wrapper Machine
Chocolate Filling Machine - 6 Nozzle
Chocolate Filling Machine - 4 Nozzle
Rotary Filling Machine
Linear Filling Machine
Choco Bisco - 4 Lines
Choco Bisco - 6 Lines

04 PACKING CODER

Hot Foil Printer
Jet Printer
Laser Printer

05 LABELING MACHINE

One Side Labeling Machine
Bilateral Labeling Machine

06 SHRINK WRAPPERS

Auto Shrink Wrapping Machine
Manual Shrink Wrapping Machine
Manual Tunnel Shrink Wrapping Machine

07 CARTONING MACHINE

Carton Sealer Machine
Auto Carton/Box Making Machine
Auto Cartoning Machine

08 CHOCOLATE FILLING

Depositor Machine (One Shot)
Chocolate Moulding Machine
Spiral Machine

09 CHOCOLATE MAKING

Ball Mill Machine
Chocolate Storage Tank Machine
Chocolate Premix Machine

► All technical data presented in this catalog are not binding and may be subject to change without prior notice.



www.
geshtapack
.com

POWERED BY
Gashta Sanat
Tabriz Co.

Multi Head Machine

The 10 weight multi-head weighing machine is one of the most widely used weighing models.

This machine is used in various lines of food factories with high production capacity.

Also, the applications of this machine include packing all kinds of beans, nuts, chips, puffs, sugar, chocolate, all kinds of powdered materials, granules, adhesives and all kinds of industrial parts such as screws, bolts and washers.

Due to the operating mechanism of this device and its programmability, another special application is the ability to combine different materials with specific weight ratios.

Features and specifications of packaging part

- PCL control of device
- Easy HMI user interface
- Ability to change the type of packaging
- Quick changes and setup with no need for any tools
- High strength
- Independent adjustment of vertical and horizontal temperature
- Line alert and automatic process interruption.

Features and specifications of head part

- Ensure accurate calculating of weights in any situation
- Accurate composition and weighting of materials, specialty for low weights
- Very high accuracy due to the use of powerful stepper motors
- Easy to setup, maintain and clean
- HMI touch control panel
- Ability to combine up to 4 different ingredients
- Automatic error detection with automatic reporting and commissioning



1. Vertical Packaging



Technical specifications

Code	GS011
Dimensions	500 W x 300 H x 140 L (cm)
Accuracy	+ 0.2 - 1.5 gr
Speed	20- 60 pack per hour
Power	6 KW
Time limit	10-1000gr
Type of action	Electronic - Pneumatic
Body material	All stainless steel

▼ **ا. بسته بندی عمودی**



▼ **مولتی هد**

دستگاه توزین مولتی هد 10 توزینه یکی از پرکاربردترین مدل های توزین می باشد این دستگاه در خطوط مختلف مواد غذایی در کارخانجات با ظرفیت تولید بالا استفاده می شود همچنین از کاربردهای این دستگاه می توان به بسته بندی انواع حبوبات، خشکبار، چیپس، پفک، قند، شکلات، انواع مواد پودری، گرانولی، مواد چسبنده و انواع قطعات صنعتی مانند بیج و مهره و واشر اشاره کرد. با توجه به مکانیزم عملکردی منعطف و برنامه پذیر این دستگاه، از دیگر کاربردهای آن، قابلیت ترکیب مواد مختلف با نسبت وزنی مشخص می باشد

▼ **ویژگی ها و مشخصات قسمت بسته بندی**

- کنترل دستگاه PLC
- با رابط کاربری آسان HMI
- قابلیت تغییر نوع بسته بندی
- تغییرات سریع و راه اندازی بدون نیاز به ابزار
- استحکام بالا
- تنظیم مستقل درجه حرارت فک عمودی و افقی
- هشدار خطا و قطع اتوماتیک فرآیند

▼ **ویژگی ها و مشخصات قسمت هد**

- تضمین محاسبه عالی وزن ها در هر شرایط
- ترکیب و توزین دقیق مواد خصوصا برای وزن های کم
- دقت بسیار بالا به دلیل استفاده از استپ موتورهای قدرتمند
- راه اندازی، نگهداری و تمیز نمودن آسان دستگاه
- کنترل پنل تاچ HMI
- امکان ترکیب تا ۴ نوع ماده مختلف
- تشخیص خودکار خطا همراه با گزارش دهی و راه اندازی خودکار



GS033

Chocolate Filling Machine-6 Nozzle

Chocolate Filling Machine

This machine is used for filling chocolate in both one-color and two-color in different weights and can be injected in a variety of containers in the form of straight and rotating injection.

Available in 4,6 and 8 nozzles versions

Features and specifications

- All stainless steel electrical panel and chassis
- 2x double-walled steel tanks with a mixer and a heating element
- Servo motor system for accurate weight injection
- Double-walled tanks and water circulation system
- Convenient setting for injecting containers
- Injection weight change automatically
- Container adjustment memory
- Dish detection sensors
- Straight and rotating injection system
- PLC and HMI systems

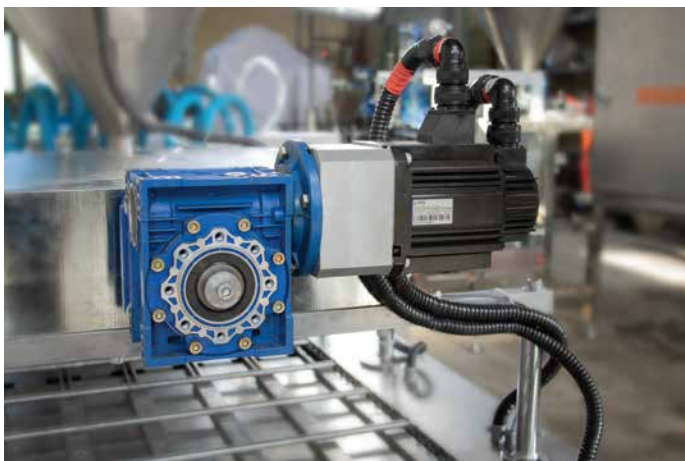

3. Chocolate Line



Technical specifications

Code	GS033
Dimensions	300 W x 200 H x 100 L (cm)
Weight	600 kg
Speed	2500 - 300 per hour
Power	6 KW
Weight of injection	Up to 500 gr
Type of action	Automatic
Body material	All stainless steel
Type of injection	Straight and rotating
Conveyor system	Electro-Motor

Chocolate Filling Machine-6 Nozzle

GS033

۳. خطوط شکلات



دستگاه تزریق شکلات صبحانه

این دستگاه جهت پرکردن شکلات به صورت تگرنگ و دورنگ در وزن های مختلف به کار می رود و قابلیت تزریق در انواع ظرفها به صورت تزریق صاف و پیچشی را دارد

قابلیت ارایه به صورت ۴ نازل و ۶ نازل و ۸ نازل



ویژگی ها و مشخصات

- دارای تابلو برق و شاسی تمام استیل
- دارای ۲ عدد مخزن دو جداره استیل میکسر دار با المنت گرمکن
- مجهز به سیستم سروو موتور جهت تزریق وزن دقیق
- دارای مخزن های دوجداره و سیستم سیرکوله ی آب
- تنظیم راحت برای تزریق ظرفها
- تغییر وزن تزریق به صورت اتوماتیک
- دارای حافظه ی تنظیم ظرفها
- دارای سنسورهای تشخیص ظرفها
- سیستم تزریق به صورت صاف و چرخشی
- دارای سیستم HMI و PLC





GS081

Depositor Machine (One Shot)

▼ Depositor Machine

This machine is used to inject center filled chocolate in a variety of chocolate molds in a monocolour and two-colour form.

▼ Features and specifications

- Ability to inject chocolate marrow in one colour and two colours
- Includes mold holder, mold warmer, chocolate hopper, chocolate injection and mold vibrator
- The injection rate in each of the mold cavities is adjustable with high accuracy
- Servo-motor system
- Mold lift
- Mold heater
- Mold Loader
- All stainless steel electrical panel and chassis
- Ability to provide 32 and 40 nozzles

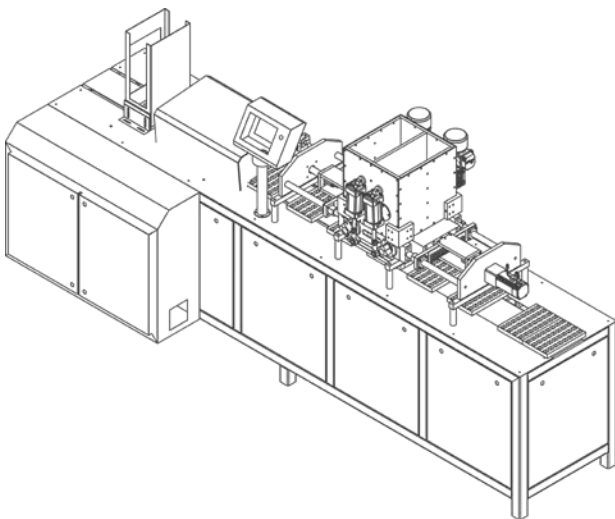

▶ 8. Chocolate Filling



▼ Technical specifications

Code	GS081
Dimensions	350 W x 150 H x 70 L (cm)
Accuracy	3 gr to 30 gr
Type of gearbox	Servomotor
Power	4 KW
Type of action	Automatic
Body material	All stainless steel



Depositor Machine (One Shot)

GS081

۸. شکلات مغزدار

دپازیتور - وان شات

دستگاه دپازیتور شکلات جهت تزریق شکلات مغز دار در انواع قالب های شکلات به صورت تک رنگ و مغزدار استفاده می شود

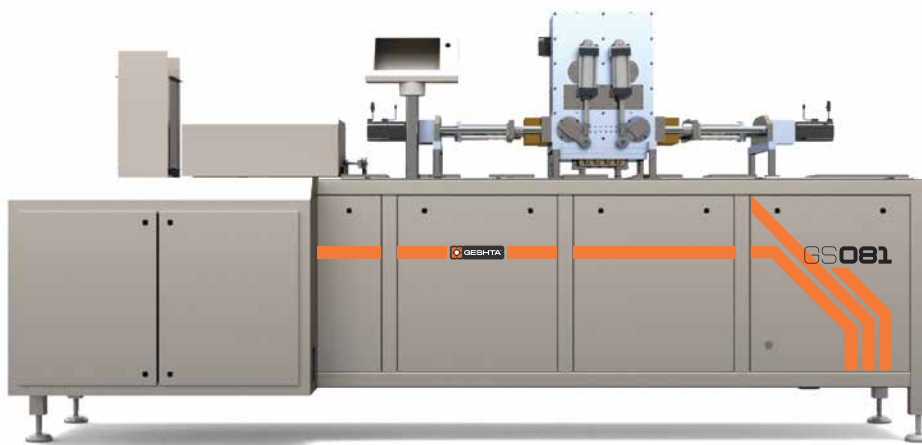

ویژگی ها و مشخصات

- قابلیت تزریق مغز شکلات به صورت تک رنگ و دو رنگ
- شامل قالب گیر، گرمکن قالب، هاپر شکلات، تزریق شکلات و وایر قالب
- میزان تزریق در هر یک از حفره های قالب قابل تنظیم بوده و از دقت بالایی برخوردار است
- دارای سیستم سروو موتور
- مجهز به بالابر قالب
- مجهز به گرمکن قالب
- دارای خشاب قالب
- دارای تابلو برق و شناسی تمام استیل
- به صورت ۳۲ و ۴۰ نازل

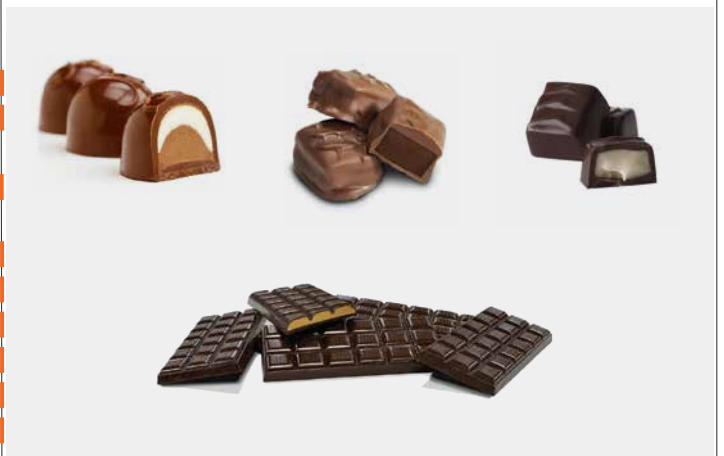



GS063

Tunnel Shrink Wrapping Machine

▼ Tunnel Shrink Wrapping Machine

This machine is mostly used in factories with high production volume for nylon and plastic packaging of various food products such as biscuits, eggs, mineral water, etc. Due to the heat, this machine wraps and tightens the nylon around the product. This packaging makes the products stack together regularly and as a result are easier to move. This type of packaging can also be moisture-regulating in food packaging. This device can be upgraded to automatic version to the customer's order. Automatic version has capacity of 300 to 800 packages per hour.

▼ Features and specifications

- High performance and speed
- Heat control system
- Packing speed control system
- Adjust the height of the cabin opening
- Package and shrink products in different dimensions and shapes
- Easy to move and transport
- Thermostat timer

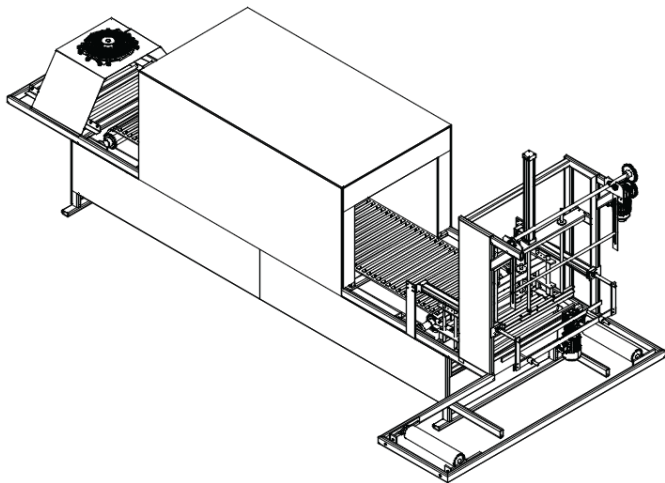

▶ 6. Shrink Wrapping

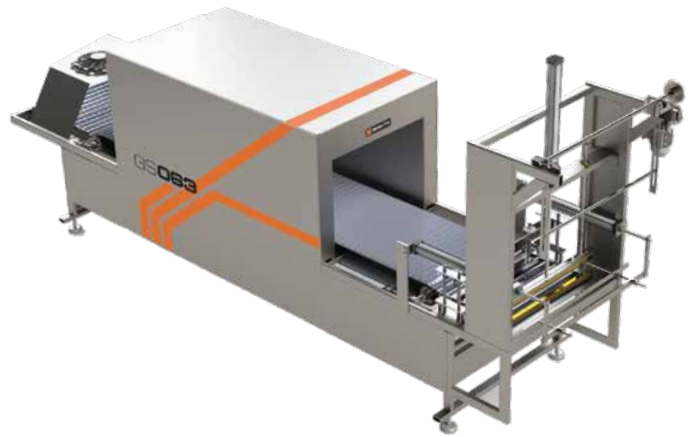

▼ Technical specifications

Code	GS063
Dimensions	500 W x 170 H x 200 L (cm)
Speed	4 packs per minute
Tank material	All stainless steel
Power	4 KW
Type of action	Pneumatic
Body material	All stainless steel



Tunnel Shrink Wrapping Machine

GS063

۶. شیرینک پک

▼ شیرینک تونلی

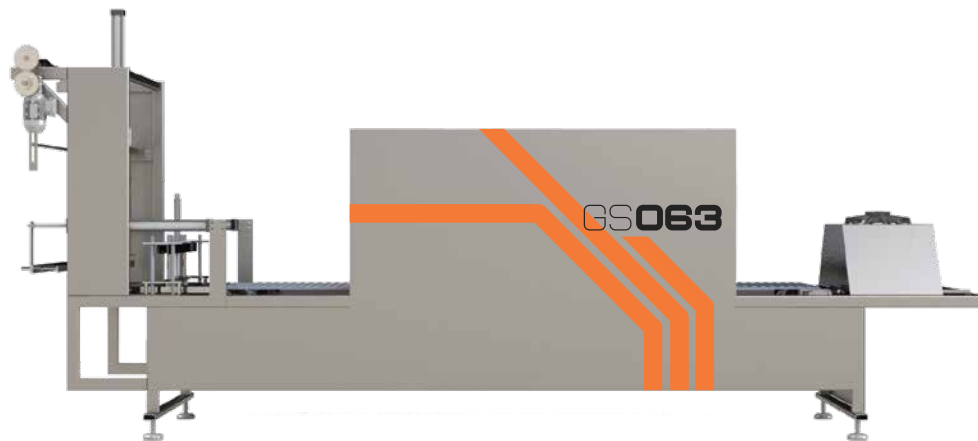

دستگاه شیرینک پک تونلی نیمه اتوماتیک بیشتر در واحدهای تولیدی و کارخانجاتی با حجم تولید نسبتاً بالا به منظور بسته بندی نایلونی و پلاستیکی محصولات غذایی مختلف از جمله بیسکویت، تخم مرغ، آب معدنی و ... کاربرد دارد. این دستگاه به واسطه گرما، نایلون شیرینک را دور محصول پیچیده و محکم می کند. این بسته بندی باعث می شود محصولات به صورت منظم کنار هم قرار گرفته و در نتیجه راحت تر قابل جابجایی باشند. همچنین این نوع بسته بندی می تواند عایق رطوبت در رابطه با بسته بندی های مواد غذایی نیز باشد این دستگاه بنا به سفارش مشتری قابلیت ارتقا به اتوماتیک را دارد. در این صورت سرعت کار بالاتر رفته و به ظرفیت تولید ۳۰۰ - ۸۰۰ بسته در ساعت خواهد رسید

ویژگی ها و مشخصات

- عملکرد و سرعت بالا
- مجهز به سیستم کنترل حرارت
- مجهز به سیستم کنترل سرعت بسته بندی
- قابلیت تنظیم ارتفاع دهانه کابین
- توانایی بسته بندی و شیرینک محصولات در ابعاد و اشکال مختلف
- قابلیت جابجایی و حمل و نقل آسان
- دارای تایمر ترموستات



▼ Choco Bisco

The product of this machine is packed in a two-hole plastic container. The biscuits injected in one hole and the chocolate to the other one. The machine performs all the steps of injecting biscuits and sewing aluminum foil automatically.

► Available in rotary and linear versions

▼ Features and specifications

- All stainless steel electrical panel and chassis
- Servo motor system for accurate weight injection
- Ability to inject chocolate and jam
- Automatic change of injection weight
- PLC and HMI systems
- Available in 4 and 6 nozzles versions

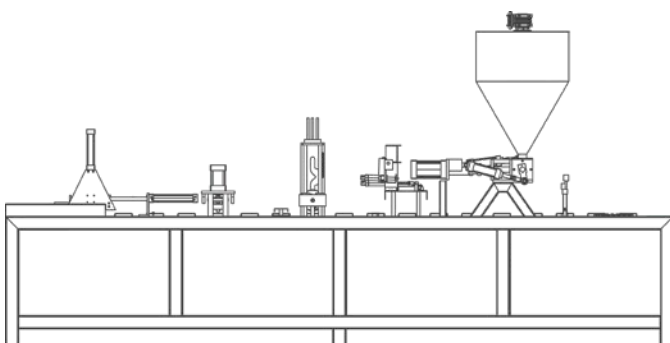

► 3. Chocolate Line

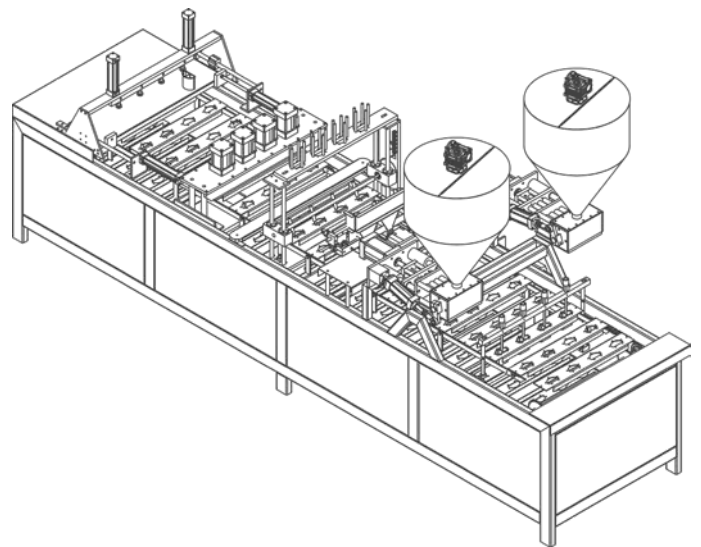

▼ Technical specifications

Code	GS036 Lorem ipsum dolor sit
Dimensions	400 W x 200 H x 100 L (cm)
Weight	600 kg
Speed	40 per minute
Weight of injection	10 to 15 gr
Type of action	Automatic
Body material	All stainless steel



Choco Bisco - 4 Lines

GS036

۳. خطوط شکلات

شوکو بیسکو

محصول تولیدی این دستگاه داخل ظرف پلاستیکی دو حفره که در یک حفره بیسکویت و حفره دیگر شکلات تزریق میشود بسته بندی میشود که دستگاه تمام مراحل تزریق بیسکویت گذاری و دوخت فویل آلومینیوم را به صورت اتوماتیک انجام میدهد

قابل عرضه به صورت روتاری و خطی

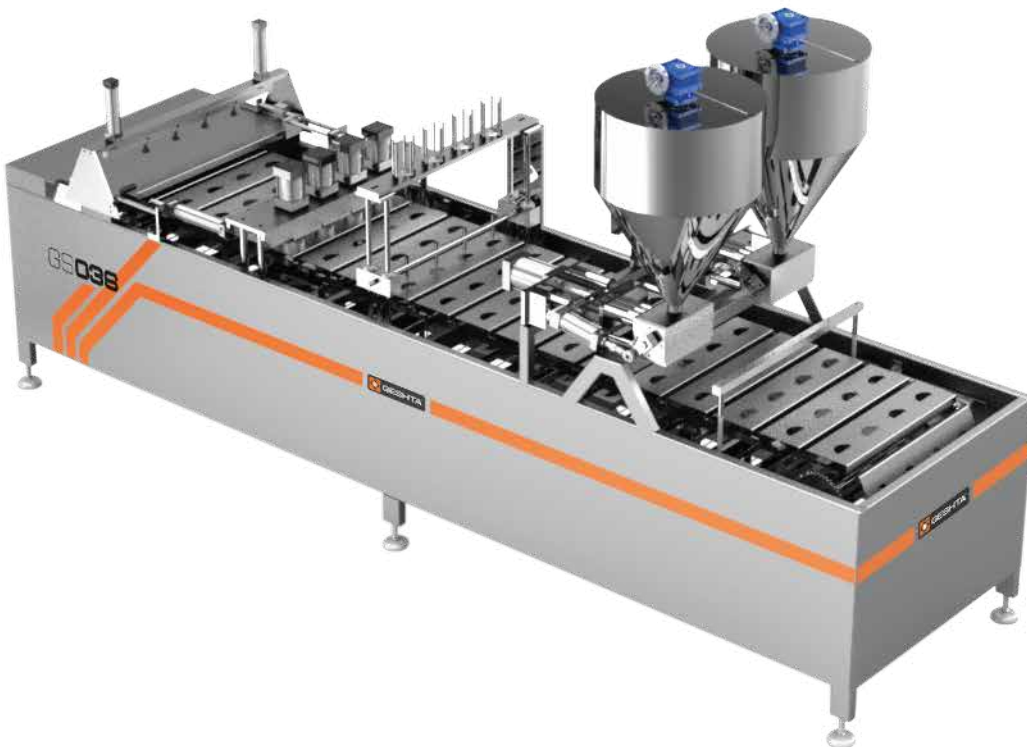

ویژگی ها و مشخصات

- دارای تابلو برق و شاسی تمام استیل
- مجهز به سیستم سروو موتور جهت تزریق وزن دقیق
- قابلیت تزریق شکلات و مربا
- تغییر وزن تزریق به صورت اتوماتیک
- دارای سیستم HMI و PLC
- قابل عرضه به صورت ۴ و ۶ نازل



GS052

Bilateral Labeling Machine

▼ Bilateral Labeling Machine

The automatic labeling machine has the ability to stick one-sided adhesive back on flat and round dishes and two-sided for all kinds of dishes, and the machine is equipped with an adjustable conveyor at the top of the bottle to fix the dishes on the line when sticking the label.

Labeling on cylindrical, flat, glass, polyethylene, and PET containers and also gallons that are used in food, chemical, and hygienic applications.

▼ Features and specifications

- Label motion sensor
- Bottle detection sensor
- Equipped with spacer between bottles
- Adjusting distances by inverter
- Equipped with PLC control system of Fatek type
- Automatic troubleshooting system
- In one-way, two-way, and rotating models
- Ability to label Bisco containers
- Ability to adjust angles in glass labeling
- Adjustable for four containers in memory
- Equipped with step label traction motor



► 5. Labeling Machine



▼ Technical specifications

Code	GS052
Dimensions	160 W x 143 H x 105 L (cm)
Weight	300 kg
Power	380 Volt
Speed	2000 - 6000 per minute
Type of System	HMI & PLC
Type of action	Automatic
Body material	All stainless steel



Bilateral Labeling Machine

GS052

۵. دستگاه لیبل زن

لیبل زن دو طرفه

دستگاه لیبل زن اتومات
قابلیت چسباندن لیبل
پشت چسب دار یک طرفه
بر روی ظروف تخت و گرد
و دو طرفه را برای انواع
ظروف دارا می باشد و
دستگاه مجهز به یک نوار
نقاله قابل تنظیم در
قسمت بالای بطری جهت
ثبیت ظروف بر روی خط
در هنگام چسبیدن لیبل
است

برچسب زدن بر روی
ظروف استوانه ای، کتابی،
شیشه، پلی اتیلن، انواع
گالن در مصارف غذایی،
شیمیایی و بهداشتی
کاربرد دارد



ویژگی ها و مشخصات

- سنسور تشخیص حرکت لیبل
- سنسور تشخیص بطری
- مجهز به فاصله انداز بین بطری ها
- تنظیم فاصله ها توسط اینورتر
- مجهز به سیستم کنترل PLC از نوع Fatek
- دارای سیستم عیب یابی خودکار
- در مدل های یک طرفه، دو طرفه و گرز
- قابلیت لیبل زنی ظروف بیسکو
- قابلیت تنظیم زاویه ها در لیبل زنی لیوان
- قابلیت تنظیم برای چهار ظرف در حافظه
- مجهز به استپ موتور کشش لیبل



GS014

Sachet Packaging Machine

1. Vertical Packaging

▼ Sachet

This machine is for packing all kinds of products as a single person, which is used in two models of powder and concentrated and dilute liquids, and can be supplied in the form of pencil sachet, three-sided sewn sachet and four-sided sewn sachet

- ▶ **Packing wrapper:**
Tresbafon(Tres Bien), metallized aluminum, shell cellophane, laminated paper

▼ Features and specifications

- Packing all kinds of liquids such as sauce, lemon juice, honey, olive oil, shampoo, creams, gels
- HMI and PLC system
- Wrapper traction by stepper motor
- Speed control by inverter
- Ability to install Easy Open
- Smart troubleshooting system
- Wheels for easy movement
- Mechanical injection system

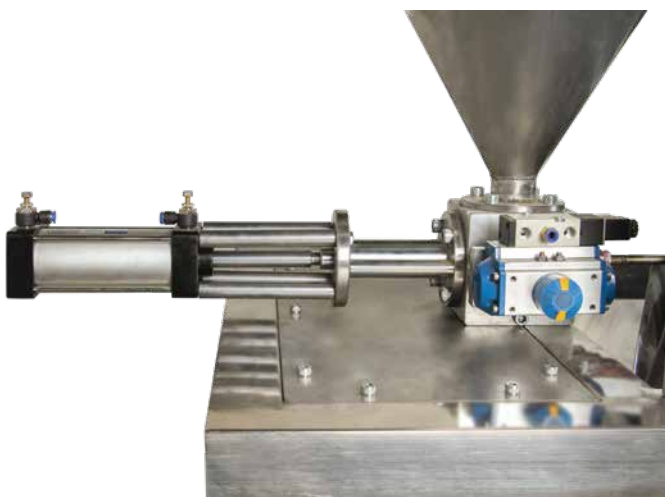

▼ Technical specifications

Code	GS014
Dimensions	70 W x 160 H x 80 L (cm)
Weight	220 kg
Speed	40 - 80 pack per minute
Width of pack	2.5 - 10 cm
Length of pack	3 - 15 cm
Type of action	Electromechanical
Body material	All stainless steel

۱. بسته بندی عمودی



ساشه

این دستگاه مخصوص بسته بندی انواع محصولات به صورت تک نفره می باشد که در دو مدل پودری و مایعات غلیظ و رقیق مورد استفاده قرار می گیرد و به صورت ساشه مدادی ، ساشه سه طرف دوخت و ساشه چهار طرف دوخت قابل عرضه می باشد

لغاف بسته بندی :
ترسبافون ، متالایز سلفون
صدفی آلومینیوم ، کاغذ
لمینت شده

ویژگی ها و مشخصات

- جهت بسته بندی انواع مایعات مانند سس، آلبیومو، عسل، روغن زیتون، شامپو، انواع کرم، ژل
- سیستم HMI و PLC
- کشش لغاف توسط استپر موتور
- کنترل سرعت توسط اینورتر
- قابلیت نصب ایزی اپن
- دارای سیستم عیب یاب هوشمند
- دارای چرخ جهت جابجایی آسان در مدل های سفارشی
- سیستم تزریق سیلندر پیستون در مایعات
- سیستم پیمانانه ماردونی در پودرها





www.geshtapack.com

TEL ▶ +98 41 3447 5328
FAX ▶ +98 41 3447 9927
WHATSAPP ▶ +98 914 114 4983
INSTAGRAM ▶ @geshtapack

EMAIL ▶ info@geshtapack.com
OFFICE ▶ No.283/1, 1st Avenue,
Auto Techno Park,
Tabriz—IRAN

